



**ALBATROS**  
**ALFA**  
  
**BRAVO**

**Manuál  
uživatele**

Vítáme Vás ve Vašem novém domově. Abychom Vám pomohli rychleji se zabydlet, připravili jsme pro Vás Manuál uživatele – návod, jak pečovat o Vaši bytovou či nebytovou jednotku a jak správně provádět údržbu jejího vybavení a zařízení.



# Doporučení, jak pečovat o své bydlení v novostavbě

Je skvělé nastěhovat se do nového bytu, jehož historii začnete psát Vy, noví majitelé. K novému bytu je ale třeba přistupovat tak, abyste se vyhnuli potížím, které by Vám mohly nové bydlení hned na začátku znepríjemnit. Co tedy dělat, abyste se nepříjemnostem vyhnuli?





## Jednotka bez rekuperace

### 1. Větrat, větrat, a ještě jednou větrat

Zdi novostaveb několik měsíců vysychají, a proto je v nových domech více vlhka než ve starších stavbách, nicméně izolace je velmi kvalitní a nová okna skvěle těsní... Co dělat, abyste předešli zvýšené vlhkosti, která kvůli dobrým izolačním vlastnostem novostaveb nemá kam odcházet?

Je potřeba ve zvýšené míře větrat – v prvních měsících výrazně více, než jste byli zvyklí ve svých předchozích bytech.

Co může způsobit nedostatečné větrání?

- Orosená okna, plíseň na zdech, stropěch a podlahách,
- prasklý vnitřní parapet (stékající kondenzovaná voda z oken se vsákne do parapetů, které nabobtnají a prasknou),
- plošně vystouplé krátké spoje na dřevěné nebo laminátové podlaze,
- vytlačené (odlepené) soklové lišty.

### 2. Přemýšlet nad rozmístěním nábytku

Laminátová nebo dřevěná podlaha pracuje a vlivem vlhkosti a tepla se mírně pohybuje. Když podlahu zatížíte v protilehlých stranách místnosti, může se vybořit a začít vrzat.

### 3. Respektovat, že stěny novostaveb pracují

Může to vypadat divně, ale u novostaveb je relativně velká pravděpodobnost, že drobně popraskají omítky. Je to kvůli sedání objektu nebo také například změnami teplot. Tyto praskliny Vám před koncem záruční doby opravíme a dotčené stěny Vám vymalujeme. Jedinou podmínkou je, že prostor k opravě vyklidíte.

### 4. Nepodceňovat běžné servisní úkony

Může se například stát, že Vám přestanou svítit nouzová svítidla ve společných prostorech chodby. Je to tím, že jejich baterie je potřeba vždy jednou za čtvrt roku vybit, aby se udržela jejich maximální kapacita. Toto by měl zabezpečit správce objektu.

### 5. Správně využívat zařízení v bytě

Je možné, že v bytě cítíte zápach z digestoře. Příčin může být několik. Například má někdo v jiném patře na stejné stoupačce vzduchotechniky silnější digestoř, než určuje Manuál uživatele bytu. Řešením je, když si nainstalujete elektricky ovládanou těsnou zpětnou klapku.

Při zapnutí digestoří také může docházet k profukování vzduchu ze zásuvek, vypínačů, z instalační šachty, případně se neudrží balkonové dveře zavřené na balkonovou pojistku. Příčinou je podtlak způsobený digestoří.

Otevřete okno na ventilaci a je po problému.

## Jednotka s rekuperací

### 1. Rozumně větrat s ohledem na instalovanou rekuperační jednotku

Zdi novostaveb několik měsíců vysychají, a proto je v nových domech více vlhka než ve starších stavbách, nicméně izolace je velmi kvalitní a nová okna skvěle těsní. Ve Vašem novém bytě je instalovaná rekuperační jednotka. Ta zajišťuje výměnu vnitřního vlhkého a vydýchaného (tzv. odpadního) vzduchu za venkovní, čistý a čerstvý. Její hlavní funkcí je předávání tepla z odpadního vzduchu, který z bytu odchází, čerstvému vzduchu, který do bytu přichází. V případě, že budete potřebovat vyvětrat více, z důvodu například zvýšené vlhkosti spojené s praním, vařením či větším počtem osob v bytě, použijte tlačítko Rázové větrání na rekuperační jednotce. Výměna vzduchu se dočasně zvýší. Pokud se rozhodnete vyvětrat „klasicky“, tedy otevřením okna, větrejte intenzivně a krátce. Tedy nejlépe vytvořením průvanu po krátkou dobu. Tím zajistíte, že se vymění odpadní vzduch, ale nedojde k prochladnutí konstrukcí, což by mělo za následek vyšší náklady na vytápění.

**Zároveň je nutné upozornit, že u bytových jednotek s rekuperací je při návrhu topení počítáno právě s předáváním tepla v rámci výměny vzduchu přes rekuperační jednotkou. Klasickým vyvětráním vypustíte teplo z bytu ven skrz okna bez předání tepelné energie čerstvému vzduchu z venku. Z tohoto důvodu klasické větrání nedoporučujeme. Zejména pak při nízkých venkovních teplotách.**

Co může způsobit nedostatečné větrání?

- Orosená okna, plíseň na zdech, stropěch a podlahách,
- prasklý vnitřní parapet (stékající kondenzovaná voda z oken se vsákne do parapetů, které nabobtnají a prasknou),
- plošně vystouplé krátké spoje na dřevěné nebo laminátové podlaze,
- vytlačené (odlepené) soklové lišty.

### 2. Přemýšlet nad rozmístěním nábytku

Laminátová nebo dřevěná podlaha pracuje a vlivem vlhkosti a tepla se mírně pohybuje. Když podlahu zatížíte v protilehlých stranách místnosti, může se vybořit a začít vrzat.

### 3. Respektovat, že stěny novostaveb pracují

Může to vypadat divně, ale u novostaveb je relativně velká pravděpodobnost, že drobně popraskají omítky. Je to kvůli sedání objektu nebo také například změnami teplot. Tyto praskliny Vám před koncem záruční doby opravíme a dotčené stěny Vám vymalujeme. Jedinou podmínkou je, že prostor k opravě vyklidíte.

### 4. Nepodceňovat běžné servisní úkony

Může se například stát, že Vám přestanou svítit nouzová svítidla ve společných prostorech chodby. Je to tím, že jejich baterie je potřeba vždy jednou za čtvrt roku vybit, aby se udržela jejich maximální kapacita. Toto by měl zabezpečit správce objektu.



Přípravě Vašeho nového bydlení jsme věnovali maximální péči. Abychom zajistili také jeho dlouhodobou funkčnost, doporučujeme Vám, abyste se podrobně seznámili s obsahem tohoto Manuálu ještě dříve, než začnete byt používat. Upozorňujeme zde na časté problémy a varujeme před zásahy, které by mohly vést k budoucímu zamítnutí reklamace. Pro případné řešení budoucích reklamací i Váš vlastní komfort při využívání bytu je důležité, abyste se seznámili a následně dodržovali zde uvedené instrukce a doporučení.

Přestože jsme se snažili pokrýt maximum oblastí, kdy jsme vycházeli z nejčastějších dotazů či nesprávných způsobů užívání, může se stát, že zde odpověď na Vaši otázku nenaleznete. Pro takové případy využijte prosím dále uvedené kontakty.

## Důležité kontakty:

Správce – objektový technik:

**Petr Úlehla**

Tel: +420 725 343 895

e-mail: [technici8@avema.cz](mailto:technici8@avema.cz)

Specialista záručních závazků Skanska Residential:

**Tomáš Melichar**

Tel: +420 737 256 375

e-mail: [tomas.melichar@skanska.cz](mailto:tomas.melichar@skanska.cz)

# Obsah

## **1. Bytové jednotky/nebytové jednotky (provozovny)**

- 1.a. Není povoleno
- 1.b. Je nutné
- 1.c. Doporučuje se
- 1.d. Nejčastější dotazy
- 1.e. Co zejména není předmětem záruky (co zejména nelze považovat za vadu)

## **2. Nebytové jednotky (garáže)**

- 2.a. Není povoleno
- 2.b. Je nutné
- 2.c. Doporučuje se
- 2.d. Nejčastější dotazy
- 2.e. Co zejména není předmětem záruky (co zejména nelze považovat za vadu)

## **3. Nebytové jednotky (sklepy)**

- 3.a. Není povoleno
- 3.b. Je nutné
- 3.c. Doporučuje se
- 3.d. Nejčastější dotazy
- 3.e. Co zejména není předmětem záruky (co zejména nelze považovat za vadu)

## **4. Společné části domu**

- 4.a. Není povoleno
- 4.b. Je nutné
- 4.c. Doporučuje se
- 4.d. Nejčastější dotazy
- 4.e. Co zejména není předmětem záruky (co zejména nelze považovat za vadu)

## **5. Reklamacce**

- 5.a. Záruční doba
- 5.b. Reklamační řád
- 5.c. Jak řádně uplatnit reklamaci
- 5.d. Pravidla oprav
- 5.e. Povinnosti reklamujícího
- 5.f. Doporučení

## **6. Ostatní**

- 6.a. Specifikace projektu a další
- 6.b. Dokumentace skutečného provedení
- 6.c. Přístup do domu a garáží
- 6.d. Kontaktní informace záchranných služeb

## **7. Přílohy**



# 1. Bytové jednotky/nebytové jednotky (provozovny), případně společné části domu určené k výhradnímu užívání vlastníka

## 1.a. Není povoleno:

- provádět otvory a prostory skrz obvodové stěny a ve fasádě
- provádět otvory ve zdech koupelny či kuchyně v pásu o šířce 50 cm mezi 20 a 70 cm výšky od podlahy
- provádět otvory v šířce 1 m od osy bytového rozvaděče (rozvod elektro), v šířce 20 cm pod a nad vypínači světel a pod elektrickými zásuvkami, vodovodními přípojkami a kanalizačními odpady
- provádět otvory či jakékoli jiné zásahy do obezdívek instalačních šachet. Jedná se o požárně dělící konstrukci.
- provádět změny či úpravy ovlivňující exteriér domu
- provádět demontáž/zaslepení/ucpání okenních štěrbin nebo fasádních průvětrníků\*
- zasahovat do nosných či mezibytových konstrukcí (neplatí pro zavěšení kuchyňské linky)
- zasahovat do vrstev podlah včetně balkonů/lodžii/teras (kromě svrchních/nášlapných)
- cokoliv kotvit do/na konstrukce balkonů/lodžii/teras (včetně zábradlí), na ploty předzahrádek a pergoly
- čistit odpady jinak než mechanicky (nikdy prosím nepoužívejte tzv. krtka – tj. prostředky obsahující hydroxid sodný)
- našlapovat na vnitřní parapety oken či balkonových dveří (ani při jejich údržbě); neplatí pouze pro rozšířené parapety v místě výstupu na terasy
- instalovat odsavače kuchyňských par (digestoře) s výkonem vyšším než 450 m<sup>3</sup>/h při externím tlaku 150 Pa\*
- ponechat jednotku bez funkčního požárního hlásiče
- zasahovat do zeminy na zelených střechách (nevztahuje se na travní porost)
- používat zahradní grily a podobná zařízení pracující s otevřeným ohněm
- stoupat na venkovní parapety
- vjíždět motorovými vozidly na zámkovou dlažbu komunikací v bezprostředním okolí domu

\* neplatí pro jednotky s rekuperací



## 1.b. Je nutné:

- udržovat vnitřní prostředí jednotky, zejména teplotu 20–23 °C, relativní vzdušnou vlhkost 45–55 %
- neumísťovat nábytek tak, aby byla znemožněna cirkulace vzduchu podél obvodových stěn – min. 10 cm od stěny (plísně)
- udržovat zelené plochy v souladu s manuálem údržby (viz příloha č. 20 tohoto manuálu)
- zajistit kontrolu a případné seřízení protipožárních dveří (vstupní dveře do bytu) odbornou firmou 1 x za rok.
- průběžně kontrolovat pevnost uchycení sifonu ve vanách a sprchových vaničkách. Kontrolovat těsnost vlastního sifonu revizním otvorem 1 x za rok.
- neprodleně odstraňovat sněhovou pokrývku z povrchů balkonů/lodžii/teras
- pečovat a obnovovat všechny silikonové tmely (zejména u zařizovacích předmětů)
- v případě zvukového upozornění („pípání“) vyměnit napájecí zdroj (např. baterie 9 V) v požárním hlásiči
- jedenkrát ročně zkontrolovat funkčnost požárního hlásiče stisknutím tlačítka „test“
- při montáži vlastní termostatické vodovodní baterie umístit na přívodu teplé a studené vody zpětnou klapku (podrobné informace uvádějí výrobci)
- při montáži odsavače kuchyňských par (digestoř) osadit do odsávacího potrubí těsnou zpětnou klapku\*
- provést zkoušku bytových uzávěrů vody a topení, a to nejméně 2x ročně z důvodu zachování jejich dlouhodobé funkčnosti (usazování vodního kamene)

## 1.c. Doporučuje se:

- pravidelné čištění filtrů odsavačů kuchyňských par (digestoří)
- vyčkat s případnou barevnou výmalbou na uplynutí záruční lhůty (opravy případných prasklin jsou prováděny barvou aplikovanou v době předání bytu)
- uplatňovat veškerá pravidla stanovená tímto manuálem i na Vaše případné dodavatele (zejména stěhovací a montážní firmy)
- pravidelná údržba oken (promazání kování a pantů)
- nepoužívat diodové světelné zdroje ve stropních svítidlech
- Potrubí pro zalévání pitnou vodou na předzahrádkách je vybaveno nezámrzným ventilem se samovypouštěcí funkcí. Slepá větev je oddělena zpětnou klapkou. Samovypouštěcí funkce ventilu zabraňuje zamrznutí vody ve ventilu (za předpokladu, že na potrubí nebude nacvaknuta hadice. S hadicí je samovypouštěcí funkce ventilu deaktivována). Pokud nebude potrubí dlouho používáno (pokud neproudí – není často používána), může dojít k tvorbě bakterií (legionela), není bezpečné vodu na zahrádce ihned používat jako pitnou a bude třeba ji odtočit. Zpětná klapka zabrání proniknutí případných bakterií do zbytku bytových rozvodů.

\* neplatí pro jednotky s rekuperací

## 1.d. Nejčastější dotazy (co dělat když):

### Co je havárie a jak při ní postupovat?

- neteče teplá voda?
  - Provéřit, zdali teplá voda neteče na jiné výtokové armatury v bytové jednotce. Následně zjistit, zdali se stejné problémy s teplou vodou nevyskytují také na celém patře u sousedů, potažmo v celém domě. Pokud teplá voda neteče pouze v mém bytě, prověřit uzavírací ventily u vodoměrů v šachtách (koupelny, WC). Pokud teplá voda neteče i v sousedních bytech, informujte správce objektu (aktuální kontakt naleznete na nástěnce nebo vyplňte webový formulář <https://realityreklamace.skanska.cz>) a požádejte jej, aby prověřil funkčnost výměňkové stanice nebo kotelny u provozovatele
- neteče studená voda?
  - Provéřit, zdali voda neteče na jiné výtokové armatury v bytové jednotce. Následně zjistit, zdali se stejné problémy s vodou nevyskytují také na celém patře u sousedů, potažmo v celém domě. Pokud voda neteče pouze v mém bytě, prověřit uzavírací ventily u vodoměrů v šachtách (koupelny, WC). Pokud voda neteče i v sousedních bytech, prověřit aktuální odstávky a havárie u provozovatele vodovodní sítě. Pokud problém přetrvává, informujte správce objektu (aktuální kontakt naleznete na nástěnce nebo vyplňte webový formulář <https://realityreklamace.skanska.cz>)
- nefunguje elektrický proud?
  - Provéřit, jsou-li jističe v mé bytové jednotce v poloze zapnuto (nahoru). Následně vypněte a zapněte hlavní jistič u elektroměru. Pokud problém přetrvává, informujte správce objektu (aktuální kontakt naleznete na nástěnce nebo vyplňte webový formulář <https://realityreklamace.skanska.cz>)
- netopí topení?
  - Ověřit u správce objektu (aktuální kontakt najdete na nástěnce) zdali je topná sezóna a topení může topit
  - Zkontrolujte ventily u kalorimetrů, jsou-li v poloze „otevřeno“
  - Otočte termostatickou hlavici na nejvyšší stupeň
  - Hmatem ověřte teplotu přírodního potrubí do topení ze zdi (z podlahy)
  - Provéřte teplotu ostatních topných těles v bytové jednotce
  - V případě, že je topné těleso nebo jeho část výrazně chladná, může se jednat o částečnou neprůchodnost vlivem zavzdušnění. V takovém případě je nutné provést odzdušnění topného tělesa. Po zahájení topné sezóny doporučujeme provést preventivní odzdušnění všech těles
  - Se zjištěnými informacemi kontaktujte reklamační oddělení (vyplněním webového formuláře <https://realityreklamace.skanska.cz>)

### Kde najdu hlavní uzávěry medií pro jednotku?

- Informace o umístění jednotlivých uzávěrů jste obdrželi při předání bytové jednotky do užívání. Obecně lze konstatovat, že:
  - Uzavírací ventily pro teplou a studenou vodu se většinou nacházejí v instalační šachtě umístěné na společné chodbě, nebo v místě kuchyňské linky a jsou přístupné přes revizní dvířka.
  - Uzavírací ventily pro topení se nacházejí v instalačních šachtách většinou umístěných na společné chodbě
  - Hlavní vypínač přívodu elektrické energie do bytové jednotky se nachází v instalačních šachtách (označených bleskem) většinou umístěných na společné chodbě

### Mohu provádět dodatečné stavební úpravy po dobu záruční lhůty?

- můžete, vystavujete se tím však riziku ztráty záruky úpravou dotčených konstrukcí

### Chci instalovat venkovní žaluzie?

- je povoleno pouze v případě, kde je provedena stavební příprava od prodávajícího a je nutné dodržet doporučený barevný odstín pro zachování jednotného vzhledu domu

### Chci instalovat vnitřní žaluzie/rolety?

- vodící lanka musí být kotvena do zasklívacích lišt, nikoliv do okenních křídel (riziko ztráty záruky)

### Jak udržovat povrchy stěn, podlah a dveří?

- používejte pouze prostředky přímo určené pro ošetřování daného povrchu a vždy dbejte pokynů výrobce uvedených na obalech

**Jak udržovat okna (zasklení i rámy)?**

- používejte pouze prostředky přímo určené pro ošetřování oken – vždy bez abrazivních částic (více viz příloha č. 9.2 tohoto manuálu)

**Proč dodržovat max. povolený výkon odsavače kuchyňských par (digestoře)? \***

- sníží se riziko přenosu pachů, hluku a vibrací do ostatních jednotek

**Mohu zatížit balkon/terasu/lodžii/střešní předzahrádku?**

- pouze při dodržení maximálního povoleného zatížení (více viz příloha č. 7)

**Jak na pojištění?**

- společné části domu jsou pojištěné prostřednictvím správce
- doporučujeme uzavřít přiměřené pojištění Vaší jednotky i domácnosti

**Co když nedostanu automatické potvrzení o přijetí reklamace?**

- kontaktujte oddělení záručních závazků Skanska Residential na <https://realityreklamace.skanska.cz>

**1.e. Co zejména není předmětem záruky (co zejména nelze považovat za vadu):**

- veškeré vady zjevné (vč. mechanických poškození) neuvedené v předávacím protokolu jednotky
- veškeré vady způsobené nesprávným užíváním či nesprávnou údržbou jednotky/výrobku/materiálu
- veškeré vady způsobené dodatečnými zásahy majitele jednotky či třetích osob (včetně vad v budoucnu vzniklých v důsledku takovýchto úprav)
- veškeré vady způsobené zásahem vyšší moci (živelné pohromy, extrémní klimatické podmínky atd.)

\* neplatí pro jednotky s rekuperací



## 2. Nebytové jednotky – garáže

### 2.a. Není povoleno:

- užívat garážová stání k jinému účelu než parkování osobního vozidla/motocyklu
- skladovat v prostoru garáží jakékoliv hořlavé/nebezpečné látky
- skladovat v prostoru garáží pneumatiky
- vjíždět do prostoru garáží s vozidly znečištěnými sněhem nebo ledem
- vjíždět do prostoru garáží s vozidly, u kterých kvůli jejich technickému stavu hrozí únik provozních kapalin
- vjíždět do prostoru garáží s vozidly s neplatnou emisní zkouškou (STK)
- provádět servisní ani jinou údržbovou činnost na vozidlech
- ohraničovat stání jakoukoliv konstrukcí (příčky, TROAX apod.)
- vodu ze žlabů spádovaných garáží svádět či vylévat do kanalizační sítě
- parkovat na jiných než zakoupených stáních

### 2.b. Je nutné:

- čistit žlaby a jímky spádovaných garáží včetně vypláchnutí čistou vodou (dle potřeby, minimálně však 1× ročně)
- v případě výpadku elektrického proudu (nefunkční vjezdová vrata) postupovat při jejich nouzovém otevírání v souladu s postupem uvedeným v příloze č. 23 tohoto manuálu
- řídit se dopravním značením (zejména omezení LPG/CNG a výška vozidla)

### 2.c. Doporučuje se:

- při vjezdu a výjezdu vyčkat úplného a řádného zavření vjezdových vrat (eliminace rizika vniknutí neoprávněných osob do budovy)
- dbát zvýšené opatrnosti při pohybu osob

### 2.d. Nejčastější dotazy (co dělat když):

#### **Nefunguje ovládání garážových vrat?**

- Kontaktujte správce objektu (aktuální kontakt naleznete na nástěnce nebo vyplňte webový formulář <https://realityreklamace.skanska.cz>)

#### **Často dochází ke spuštění zařízení detekujícího nebezpečné plyny a páry?**

- Kontaktujte správce objektu, aby prověřil, zdali se v garážích nepohybuje vozidlo s neplatnou emisní zkouškou

### 2.e. Co zejména není předmětem záruky (co zejména nelze považovat za vadu):

- veškeré vady zjevné (vč. mechanických poškození) neuvedené v předávacím protokolu jednotky
- veškeré vady způsobené nesprávným užíváním či nesprávnou údržbou jednotky/výrobku/materiálu
- veškeré vady způsobené dodatečnými zásahy majitele jednotky či třetích osob (včetně vad v budoucnu vzniklých v důsledku takovýchto úprav)
- veškeré vady způsobené zásahem vyšší moci (živelné pohromy, extrémní klimatické podmínky atd.)



## 3. Nebytové jednotky – sklepy

### 3.a. Není povoleno:

- skladovat v prostoru sklepu jakékoliv hořlavé/toxické či jinak nebezpečné látky
- skladovat předměty, které mohou být zdrojem nevyhovujících hygienických podmínek (hlodavci, hmyz apod.)
- skladovat předměty, jež mohou být poškozeny v důsledku vyšší vzdušné vlhkosti (sklepy jsou nevytápěná část domu)
- skladovat v prostoru sklepa předměty které mohou být poškozeny vodou v bezprostředním kontaktu s podlahou. U takových předmětů a věcí je nutné jejich umístění na vyvýšené místo minimálně 10 cm nad podlahu, např. na regál nebo paletu.
- zasahovat, upravovat či přemisťovat rozvody technického vybavení domu
- provádět dodatečné otvory do požárně dělících úseků

### 3.b. Je nutné:

- zachovat volný přístup k požárním ucpávkám (průchody potrubí skrze zdi či stropy)
- neopírat o plechové sklepní příčky předměty vyšší hmotnosti

### 3.c. Doporučuje se:

- umísťovat předměty tak, aby při jejich pádu nemohlo dojít k zablokování dveří z vnitřní strany
- umísťovat předměty tak, aby nemohlo dojít k jejich samovolnému pádu (nebezpečí úrazu)
- neskladovat předměty nepřiměřeně vysoké hodnoty

### 3.d. Nejčastější dotazy (co dělat když):

#### Zpozorují zvyšující se vlhkost?

- Kontaktujte správce objektu (aktuální kontakt naleznete na nástěnce nebo vyplňte webový formulář <https://realityreklamace.skanska.cz>), aby prověřil a případně změnil nastavení systému nuceného větrání.

### 3.e. Co zejména není předmětem záruky (co zejména nelze považovat za vadu):

- veškeré vady zjevné (vč. mechanických poškození) neuvedené v předávacím protokolu jednotky
- veškeré vady způsobené nesprávným užíváním či nesprávnou údržbou jednotky/výrobku/materiálu
- veškeré vady způsobené dodatečnými zásahy majitele jednotky či třetích osob (včetně vad v budoucnu vzniklých v důsledku takovýchto úprav)
- veškeré vady způsobené zásahem vyšší moci (živelné pohromy, extrémní klimatické podmínky atd.)

## 4. Společné části domu

### 4.a. Není povoleno:

- cokoliv skladovat ve společných prostorách domu mimo místnosti k tomu určené (např. kolárna, kočárkárna apod.). Toto omezení se nevztahuje na prostory určené k výhradnímu užívání vlastníka příslušné jednotky.
- jakkoliv upravovat veškeré společné části domu (např. umístování satelitů, klimatizačních jednotek apod.) s výjimkou takových, které jsou ve výhradním užívání vlastníka jednotky (tyto pouze v rozsahu stanoveném tímto manuálem)
- zasahovat do skladby či povrchu střešů včetně střešů zelených (např. satelity, antény, zahradní domky apod.)
- pohybovat se s motorovými/elektrickými vozidly mimo určené silnice (zejména vjíždět na chodníky, zelené plochy apod.)
- jakkoli manipulovat s regulačními ventily topného systému umístěnými ve společných částech objektu
- jakkoli manipulovat s regulátorem tlaku vody na přívodním potrubí do objektu
- jakkoliv zasahovat do společných domovních rozvodů (zejména studená voda, teplá voda, topení, veškeré elektroinstalace)
- využívat konstrukce zábradlí k montáži jiných komponentů

### 4.b. Je nutné:

- informovat stěhovací a montážní firmy o omezeních stanovených tímto manuálem
- provádět pravidelné revize stanovené legislativou (zejména viz příloha č. 6 tohoto manuálu)
- provádět pravidelné údržbové práce (zejména viz příloha č. 1 tohoto manuálu)

### 4.c. Doporučuje se:

- při vstupu do objektu vyčkat úplného a řádného zavření vstupních dveří (eliminace rizika vniknutí neoprávněných osob do budovy)
- dbát zvýšené opatrnosti při pohybu neznámých osob

### 4.d. Nejčastější dotazy (co dělat když):

#### **Kam ukládat odpad ze stěhování?**

- veškeré obalové materiály (plast, polystyren, karton apod) neumísťovat do kontejnerů pro směsný odpad. Polohu kontejnerů pro tříděný odpad a nejbližší sběrný dvůr naleznete v příloze č. 8 tohoto manuálu uživatele

### 4.e. Co zejména není předmětem záruky (co zejména nelze považovat za vadu):

- veškeré vady zjevné (vč. mechanických poškození) neuvedené v předávacím protokolu jednotky
- veškeré vady způsobené nesprávným užíváním či nesprávnou údržbou jednotky/výrobku/materiálu
- veškeré vady způsobené dodatečnými zásahy majitele jednotky či třetích osob (včetně vad v budoucnu vzniklých v důsledku takovýchto úprav)
- veškeré vady způsobené zásahem vyšší moci (živelné pohromy, extrémní klimatické podmínky atd.)

## 5. Reklamacce

### 5.a. Záruční doba

- na stavební a montážní práce ve Vaší jednotce je stanovena v kupní smlouvě a je udávána v měsících. Počíná běžet dnem předání jednotky.
- pro společné části domu a pozemky je stanovena v kupní smlouvě kalendářním datem, které vyjadřuje příslušný počet měsíců od předání první jednotky v domě osobě odlišné od prodávajícího
- pro skladbu střešního souvrství je stanovena v kupní smlouvě kalendářním datem, které vyjadřuje příslušný počet měsíců od předání první jednotky v domě osobě odlišné od prodávajícího

### 5.b. Reklamační řád

- je součástí Vaší kupní smlouvy
- mimo jiné uvádí podrobně délky záručních lhůt na jednotlivé výrobky a materiály, jejichž délka je odlišná od záruční doby na stavební a montážní práce

### 5.c. Jak řádně uplatnit reklamaci

- vždy prostřednictvím webového formuláře <https://realityreklamace.skanska.cz>,
- pro reklamaci bytové jednotky je nutné uvést všechny povinné údaje – jméno, příjmení, e-mail, telefon, projekt, adresu, číslo jednotky – viz náhled v příloze č. 4.1
- pro reklamaci či jiný požadavek týkající se společných prostor (zejména chodby, garáže, schodiště a okolí budovy) je nutné na webovém formuláři zaškrtnout kolonku informace o společných prostorách a uvést všechny povinné údaje – jméno, příjmení, e-mail, telefon, projekt, adresu – viz náhled v příloze č. 4.2
- reklamaci může uplatnit **pouze majitel** dané jednotky, který ji zakoupil od Skanska Residential, a. s. (případně jejich právních předchůdců/nástupců)
- reklamaci uplatňujte vždy bez zbytečného odkladu
- ke konkrétní reklamaci je vhodné vždy přiložit fotografii reklamované vady (pokud je to z povahy vady možné)

### 5.d. Pravidla oprav

- Opravy se zpravidla provádí pouze v pracovní dny v období od 8:00 do 16:00, pokud se strany nedomluví jinak. Případná změna provádění prací musí být v souladu s domovním řádem (rušení nočního klidu apod.)

### 5.e. Povinnosti reklamujícího

- Poskytnout součinnost potřebnou pro řešení reklamacce a to zejména:
  - umožnit přístup do bytové/nebytové jednotky za účelem prověření reklamacce a případně odstranění vady
  - podepsat předložený protokol o opravě; pokud má reklamující ke způsobu provedení opravy výhrady, musí je uvést do protokolu o opravě (vzor protokolu o opravě v příloze č. 5 tohoto manuálu)
  - informovat v dostatečném předstihu reklamační oddělení v případě, kdy nemohu zpřístupnit jednotku v již dohodnutém termínu
  - dodat veškerou dokumentaci nutnou k vyřešení reklamacce (kontakty na dodavatele odlišných od Skanska, faktury, daňové doklady)

### 5.f. Doporučení

- Reklamacce společných prostor uplatňovat vždy prostřednictvím správce objektu, který nejprve vyhodnotí, zdali se jedná o reklamaci či údržbu, a především zajistí přístup do společných prostor za účelem prověření reklamacce a případně odstranění vady.

## 6. Ostatní

### 6.a. Specifikace projektu a další

#### O projektu

Projekt Albatros Kbely vyrůstá v pěti etapách, ve kterých postupně vznikne 11 bytových domů s 652 byty, bohatým veřejným prostranstvím a občanskou vybaveností. Název získal podle legendárního cvičného letounu Aero L-39 Albatros, který je vystaven v nedalekém hangáru Leteckého muzea Kbely. Identita nové rezidenční čtvrti je tak pevně spojená s aviatikou, na kterou odkazuje řada prvků v interiéru a exteriéru v celém areálu včetně názvů jednotlivých bytových domů.

V dosahu města i přírody je Albatros dobrou příležitostí pro páry a mladé rodiny, pro které je důležitá kvalita, promyšlené dispozice a zdravý prostor k životu. V bytových domech Alfa a Bravo se nachází 145 nových bytů s převahou dispozic 2+kk a 3+kk a v nejvyšších patrech jsou i velké byty 4+kk s terasou.

V podzemním podlaží se vedle garážových stání v každém objektu nachází také kolárna/kočárkárna se sprchou pro mytí kol, kočárků či zablácených psů. V bezprostředním okolí budov nechybí mateřská školka a první dokončené dětské hřiště, na kterém se objevuje i jedinečný hrací prvek Gigant od předního dánského výrobce herních prvků, společnosti Kompan. Veřejný prostor však postupně oživí celkem tři nová dětská hřiště, ale také cyklostezka s workoutovou zónou, velký zelený park pro odpočinek, veřejná griloviště či supermarket.

#### BREEAM

BREEAM (Buildings Research Establishment's Environmental Assessment Method) je mezinárodně uznávaná certifikace šetrných budov. Certifikace probíhá v různých fázích životního cyklu projektu a provádí se na základě stanovených měřítek kvality. Hodnotí se způsob řízení stavby, úspory energie, hospodaření s vodou, požadavky na kvalitu vnitřního prostředí (zdraví a tepelné pohody), znečištění okolí vlivem provozu budovy, doprava uživatelů do budovy, použití stavebních materiálů, nakládání s odpady a mnoho dalších kritérií.

Při výběru materiálů dbá Skanska na znalost jejich původu a udržitelnost. Přednostně jsou proto vybírány materiály s certifikací EPD, veškeré dřevěné materiály musí mít certifikaci PEFC nebo FSC.

Projekt Albatros Kbely dosahuje na certifikát BREEAM s tříhvězdičkovým hodnocením Very Good.

#### Technologie šetrné k životnímu prostředí

##### Energie v budově

Bytové domy Alfa a Bravo splňují přísné požadavky environmentální certifikace BREEAM a dosahují velmi nízké energetické náročnosti PENB – B (velmi úsporná budova).

Jak svoji bytovou jednotku zařídit z hlediska energetické náročnosti co nejšetrněji najdete v příloze č. 30 „Energie v domě – Rady a tipy“.

##### Výtahy

V každém bytovém domě je jeden osobní výtah umístěný mezi schodišťovými rameny. Jedná se o výtahy synergy 100 (2.0) s bezpřevodovou a bezstrojovnou technologií. Pohony výtahů jsou nízkootáčkové synchronní motory s frekvenčním řízením zajišťující plynulý rozjezd a dojezd výtahu. Součástí výtahů je energeticky úsporné LED osvětlení. Výtahy jsou schopné přejít do STANDBY režimu, který výtah vypne (např. svítidla, ovládací panely jsou po určité době nečinnosti vypnuta) po předem dané době nepoužívání.

Veškeré osvětlení v projektu Albatros Kbely AB je s LED zdroji. Spotřeba energie LED žárovek je přibližně o 90 % menší a její životnost je dokonce 20 000 hodin, tedy dvacetinásobek oproti klasické žárovce. Svítidla na terasách a předzahradách jsou vybavena soumrakovým čidlem, které zabraňuje zbytečnému svícení ve dne.

##### Živočichové a biodiverzita

Na podporu výskytu živočichů a biodiverzity je součástí projektu několik podpůrných opatření v okolí budovy a budoucím přilehlém parku – osazení objektů pro hmyz (hmyzí hotely), které podpoří zimování hmyzu v lokalitě a zvýší biodiverzitu, samostatná zídka jako terénní tvar ze skládaného kamene, která slouží jako víceúčelový objekt k zimování plazů a i hmyzu, a může být doplněn násypem z listů a kůry u paty zídky. Toto



opatření rovněž zvýší biodiverzitu drobných obratlovců, kterým umožní úkryt a zimování. Dále je v prohlubních terénu vytvořen prostor pro postupné vsakování srážkových vod. Opatření výrazně zvýší jarní biodiverzitu a podpoří rozšíření obojživelníků i ptactva. Biodiverzita ptactva bude posílena také instalací budek pro roryse (již realizováno na objektech K a L) a ptačích budek v parku.

#### Podpora alternativních způsobů dopravy

Pro projekt byla zpracována studie dopravní situace lokality s cílem vytvořit strategii pro zvýhodnění užívání alternativních způsobů dopravy, které by vedly ke snížení užívání individuální automobilové dopravy.

Závěry z vypracované studie a specifické cíle projektu:

- Vytvoření podmínek pro snadný přístup k veřejné hromadné dopravě
- Podpora cyklistiky (myčka na kola, úschova kol, sklípky na individuální úschovu, servisní stojan pro údržbu, vybudování cyklostezky)
- Vytvoření veřejných parkovacích stání, která lze využít také pro parkování sdílených vozů – carsharing
  - Car4Way – <https://www.car4way.cz/>
  - HoppyGo – <https://hoppygo.com/cs>
  - AnyTime – <https://anytimecar.cz/>
- Umožnění dobíjení elektromobilů v garážích budov i mimo ně
- Propagace chůze a cyklistiky jako součásti trendu zdravého životního stylu

V docházkové vzdálenosti hned u projektu Albatros Kbely naleznete autobusovou stanici Valcha, kterým se dostanete na stanici metra trasy C "Letňany" pro cestování do centra. Veškeré jízdní řády MHD jsou dostupné na stránkách [www.dpp.cz](http://www.dpp.cz), kde jsou tato data pravidelně aktualizována.

Cyklistika je dle zahraničních zkušeností perspektivním druhem dopravy, který neškodí životnímu prostředí a má minimální plošné požadavky. Pro pohodlné užívání kol v Praze slouží informační a asistenční portál [Prahounakole.cz](http://Prahounakole.cz). Na jeho internetových stránkách lze najít nejpodrobnější pražskou cyklomapu i s vyhledávačem tras.

#### Voda v budově

V projektu se počítá také s šetrným hospodařením s vodou a ve všech bytech tak jsou instalovány úsporné armatury. Zároveň je projekt a jeho veřejná prostranství navrženo tak, aby dešťová voda zůstala v lokalitě a výrazně se redukoval její odtok. Shromažďovat se bude v akumulacích nádržích o celkovém objemu 20 tisíc litrů a sloužit bude k zalévání veřejných i soukromých zelených ploch. Přebytek dešťové vody bude sváděn do vsakovacích průlehů, kde pomůže zlepšovat lokální mikroklima, případně se přelege do vsakovacího příkopu, který vede napříč celým územím.

#### Lokální potraviny

Pokud se zajímáte o trendy v gastronomii, určitě jste již také slyšeli o benefitech kupování lokálních potravin. Ty jsou čerstvé a nezatížené zbytečným transportem, jejich koupí podporujete místní ekonomiku i budoucí tvář naší krajiny. Většinou se obejdou bez konzervantů, umělých barviv a dochucovadel, a proto jsou chutné, výživné, voňavé a především kvalitní. Málokdo v Praze doposud nenavštívil farmářské trhy a pravděpodobně v dnešní době nenajdete člověka, který by v souvislosti s potravinami neznal pojmy „bio“, „eko“ či „organic“. Regionální produkty, služby, akce a zážitky najdete na stránkách [www.regionalni-znacky.cz](http://www.regionalni-znacky.cz). Nejvyšší zemědělské a potravinářské výrobky také oceňuje ministerstvo zemědělství, jejich seznam je uveden na [www.regionalnipotravina.cz](http://www.regionalnipotravina.cz). Databázi potravin a informace o „éčkách“ objevíte například na stránkách [www.ferpotravina.cz](http://www.ferpotravina.cz).

Nakupování místních potravin může být zážitkem pro celou rodinu. Pokud máte rádi například chutné, čerstvé a sladké jahody, můžete si v období sklizně udělat levný a zábavný výlet a zajet si na farmu jahody sami natrhat. Zaplatíte méně, a ještě se dozvíte něco o tom, odkud a jak se potraviny dostávají na Váš stůl.

K odpovědnému nakupování patří i nákup vody. Studie prokázaly, že kvalita naší vody z kohoutku patří mezi nejlepší na světě. Za vodu z obchodu zaplatíte až 200× více než za pitnou vodu z vodovodu, a přesto mnohdy není lepší než ta, kterou si natočíte doma. Plastové lahve, ve kterých se balená voda distribuuje, navíc neúměrně zatěžují planetu.

Další náповědou při odpovědném pořízování výrobků je také Environmentální prohlášení o produktu (EPD). Jedná se o soubor měřitelných informací o vlivu produktu, výrobku nebo služby na životní prostředí v průběhu celého jeho životního cyklu (týká se např. spotřeby energií a vody, produkce odpadů, vlivu na změnu klimatu, eutrofizace, rozrušování ozonové vrstvy apod.). Prohlášení je vypracováno podle jednotné mezinárodní metodiky a certifikáty jsou díky tomu uznávány celosvětově ([www.cenia.cz](http://www.cenia.cz)).

Při nákupu dřevěných výrobků se snažte vybírat výrobky s certifikací PEFC či FSC. Jedná se o certifikace dokládající zodpovědné nakládání s lesními plochami a jejich pravidelnou obnovu. Oba certifikáty jsou mezinárodně uznávané a platné na území České republiky ([www.czechfsc.cz](http://www.czechfsc.cz), [www.pefc.cz](http://www.pefc.cz)).

## 6.b. Dokumentace skutečného provedení

- dokumentace skutečného provedení stavby je v rozsahu definovaném vyhláškou 499/2006 sb. (příloha č.14) k dispozici u správce Vaší budovy v elektronické i tištěné podobě

## 6.c. Přístup do domu a garáží

Přístup do domu a garáží je zajištěn pomocí čipu nebo klíče. Otevírání garážových vrat je ovládáno čtečkou prostřednictvím GSM brány nebo čipu (vjezd) a GSM brány nebo světelné závory (výjezd). V případě, že budete potřebovat přidat telefonní číslo nebo SPZ vozidla pro otevírání garážových vrat, kontaktujte správce domu.

V případě ztráty čipu nebo klíče neprodleně informujte o této skutečnosti správce domu.

## 6.d. Kontaktní informace záchranných služeb

### Městská nemocnice následné péče

K Moravině 343/6, 190 00 Praha 9 - Vysočany, více informací na <https://www.mnnp.cz/>

### Městská policie

Tauferova 1041, 197 00 Kbely, více informací na <https://www.mppraha.cz/>

### Hasiči Praha Kbely

Vrchlabská 1042, 197 00 Kbely, více informací na <http://kbely.hasicipraha.eu/>

## 7. Přílohy

- č. 1: Udržování výrobků a vnitřního prostředí Vaší jednotky
- č. 2: Nejčastější poruchy
- č. 3: Reklamační řád
- č. 4.1: Návod na vyplnění reklamačního formuláře pro bytovou/ nebytovou jednotku (provozovnu)
- č. 4.2: Návod na vyplnění reklamačního formuláře pro společné prostory
- č. 5: Vzor opravenky
- č. 6: Doporučená četnost revizí
- č. 7: Maximální stálé zatížení střech, teras, balkonů, chodeb a bytů
- č. 8: Místa kam odkládat odpad
- č. 9.10: Údržba parapetů
- č. 9.12: Návod na údržbu a seřízení oken a balkónových dveří A+BX
- č. 9.14: Návod na obsluhu a údržbu větracího zařízení Lunos ALD R 160
- č. 10.1: Pokyny pro užívání a údržbu výrobků SAPELI
- č. 10.2: Návod k údržbě kování
- č. 11.1: Pokyny pro údržbu a servis protipožárních dveří SAPELI
- č. 11.2: Pokyny pro údržbu a servis bezpečnostních dveří NEXT
- č. 11.3: Pokyny pro užívání a údržbu výrobků POL-SKONE
- č. 11.4: Pokyny pro údržbu a servis protipožárních dveří POL-SKONE
- č. 12.1: Návod na údržbu a používání laminátových podlah dodaných společností ASKO a.s.
- č. 12.1.1: Návod na údržbu a používání dřevěných třívrstevných podlah dodaných společností ASKO a.s.
- č. 12.1.3: Návod na údržbu a používání soklových dřevěných lišt a lišt z MDF dodaných společností ASKO a.s.
- č. 13: Návod na obsluhu termostatické hlavice
- č. 13.5: Týdenní termostat TT1
- č. 14: Návod na údržbu a použití kouřového hlásiče
- č. 16.2: Návod na obsluhu domovního audio telefonu Bticino
- č. 17: Manuál k údržbě zařizovacích předmětů a koupelnových doplňků
- č. 17.5: Návod na čištění sprchových vaniček a zástěn
- č. 18: Návod na údržbu dlažeb a obkladů
- č. 19: Zahradní ventil Kemper Frosti
- č. 20: Manuál na ošetřování a údržbu zeleně
- č. 20.3: Údržba extenzivní vegetační střechy
- č. 21.2: Návod na použití měřiče tepla Sensonic 3
- č. 22: Návod k použití elektronického inteligentního termostatu DEVlreg
- č. 23.3: Návod k obsluze garážových vrat s el. hřídelovým pohonem
- č. 24: Návod na používání a údržbu dělicích příček TROAX pro sklepní kóje
- č. 26.1.4: Návod na obsluhu a údržbu svislé fasádní clony SUNROL
- č. 26.1.5: Návod na obsluhu a údržbu svislé markýzy PROSCREEN 95
- č. 27.1: Návod na údržbu ocelových konstrukcí a zámečnických výrobků
- č. 28: Kotvení a zavěšování břemen do sádkartonových konstrukcí Rigips
- č. 29: Průkaz energetické náročnosti budovy
- č. 30: Energie v domě – rady a tipy

# Příloha č. 1 k Manuálu uživatele

## Udržování výrobků a vnitřního prostředí Vaší jednotky

Za činnosti a udržování výrobků uvedených níže zodpovídáte Vy jako vlastník jednotky. Jejich údržba nespadá do sjednaných záručních služeb společnosti Skanska Residential a.s. Proto dbejte na jejich dodržování v rámci daných klimatických možností.

- Vnitřní teplota musí být v průběhu celého roku udržována nad hodnotou +18°C. Vlhkost vzduchu uvnitř bytu se musí pohybovat v rozmezí od 45 % do 60 %, ideálně okolo 50 %. Zvláště v první topné sezóně je velmi důležité dodržovat tato ustanovení. Při poklesu vnitřní teploty a špatnému větrání se výrazně zvýší vnitřní relativní vzdušná vlhkost a tento jev se projeví kondenzací vodních par na oknech, dveřích a stěnách. Uvedená skutečnost se týká samozřejmě i těch majitelů, kteří bytovou jednotku neužívají pravidelně nebo vůbec. Pokud nebude dodržena právě uvedená zásada, může dojít vlivem vysokého množství vzdušné vlhkosti ke vzniku plísní a deformacím zabudovaných dřevěných komponentů. Částečné zavlhnutí vedoucí až ke vzniku plísní může vzniknout rovněž u nábytku umístěného těsně u zdi nebo instalovaného na zdi. Proto je důležité zajistit u takto instalovaného nábytku dostatečnou cirkulaci vzduchu.  
V těchto místech doporučujeme průběžnou kontrolu těchto míst a případně jejich ošetření (tj. oškrabání a přetření pomocí běžných desinfekčních přípravků, např. Savo). Pro kontrolu zabezpečení tohoto ustanovení je vhodné instalovat do bytové jednotky vlhkoměr.
- Pravidelně musí být prováděno čištění kuchyňského odsávače par nad sporákem a jeho filtru (perioda čištění – dle pokynů výrobce digestoře).
- Pravidelně musí být prováděno čištění ventilátorů.
- Kontrola a v případě potřeby výměna elektrických pojistek či jističů.
- Výměna žárovek a zářivek.
- Nastavování zátek (špuntů) ve vaně a v umyvadle.
- Oprava nebo výměna prahů a těsnění dveří.
- Oprava nebo výměna skla dveří a oken nebo oprava smaltu na zařizovacích předmětech.
- Údržba případně výměna těsnění potrubí, dřezů, umyvadel, van a sprchových koutů, záchodů.
- Péče a obnova lazury dřevěných prvků. Péče a obnova nátěrů zámečnických prvků vně i uvnitř objektu. Barevnost a povrchová úprava u prvků vystavených slunečnímu záření a vlivu klimatických podmínek se během let mění (jsou tmavší a matnější, šednou).
- Péče a obnova silikonových tmelů. Spoj mezi obkladem či dlažbou a zařizovacím předmětem (vany, sprchové kouty, umyvadla, záchodové mísy, bidety apod.).
- Nové utěsnění trhlin interiéru i exteriéru způsobené vlastníkem (uživatelé).
- Pokud se rozhodnete pro barevné řešení vnitřních maleb, vyčkejte s jejich aplikací až po pominutí výše popsaných jevů (vysychání technologické vody, sedání si konstrukce stavby). Garanční opravy omítek a maleb se vztahují pouze na obnovení původního bílého nátěru. Pokud se pro barevné malby přesto rozhodnete, je bezpodmínečně nutné uschovat dostatečné množství původní barvy včetně specifikace typu a výrobce. Případné opravy prasklin mohou být provedeny touto barvou pouze za předpokladu, že majitel dodá potřebné množství barevné malby v odpovídající kvalitě (barevné malby jsou náchylné k plesnivění, při vhodném skladování vydrží v požadované kvalitě max. 12 měsíců). Upozorňujeme, že v případě oprav barevných maleb, které nebyly dodávkou společnosti Skanska Residential a.s. nenese společnost Skanska Residential a.s. zodpovědnost za rozdílný barevný odstín způsobený změnou původního nátěru vlivem časové degradace.
- Čištění odtokových sifonů (vany, umyvadla, dřezky...) provádějte mechanicky nebo s přípravky, které neobsahují hydroxid sodný (tzv. krtka).

\* neplatí pro jednotky s rekuperací



# Příloha č. 2 k Manuálu uživatele

## Nejčastější poruchy (jevy) vznikající nevhodným užíváním, servisní úkony:

Na níže uvedené poruchy (jevy) se nevztahuje záruka:

| Porucha   | Příčina  |
|---|--|
| Plošně vystoupanuté krátké spoje na dřevěné nebo laminátové podlahy (vystříškovaná podlaha)                           | Jedná se o vysokou relativní vlhkost, případně teplotu v bytě. Pro dřevěné a laminátové podlahy je výrobcem doporučována rel. vlhkost 45 až 60 % a teplota 18 až 23 °C.  |
| Plošně vzniklé spáry na krátkých spojích dřevěné nebo laminátové podlahy  | Jedná se o nízkou relativní vlhkost, případně teplotu v bytě. Pro dřevěné a laminátové podlahy je výrobcem doporučována rel. vlhkost 45 až 60 % a teplota 18 až 23 °C.   |
| Vyboulená, případně vrzající laminátová nebo dřevěná podlaha  | Laminátová nebo dřevěná podlaha musí mít umožněn dilatační pohyb v obou směrech. V případě přetížení podlahy na protilehlých stranách (kuchyňská linka, nábytek apod.) může dojít vlivem teploty a vlhkosti k rozpínání podlahy a jejímu zvednutí, případně vrzání.  |
| Spáry případně naopak vytlačené (odlepené) soklové lišty dřevěných a laminátových podlah                              | Jedná se o vysokou relativní vlhkost, případně teplotu v bytě. Pro dřevěné a laminátové podlahy je výrobcem doporučována rel. vlhkost 45 až 60 % a teplota 18 až 23 °C.  |
| Orosená okna, plíseň na zdech, stropěch, podlahách apod.  | Jedná se o vysokou relativní vlhkost. Z hlediska rosení oken a růstu plísní na vnitřních površích je normou ČSN 730540–2 požadována vlhkost vnitřního vzduchu max. 50 % a teplota 20,6 °C. Pro rosení a růst plísní je důležitá zejména vnitřní rel. vlhkost zmíněných 50 % v místě výplní otvorů, tj. na parapetu okna, balk. dveří (teplota může být i nižší).   |
| Orosení nádržky na vodu u klozetu (WC)  | Jedná se o vysokou relativní vlhkost vzduchu. Požadována je hodnota max. 50 % při 20,6 °C.   |
| Prasklý vnitřní parapet   | Příčinou je stékající kondenzát z oken (balk. dveří). Stékající kondenzát (voda) následně nasákne do parapetů, které nabobtnají a prasknou.  |
| Zápach z digestoře*   | Pravděpodobně je užívána na stejné stoupačce vzduchotechniky výkonnější digestoř, než je určeno Manuálem uživatele. Případně je třeba prověřit, zda není vadná zpětná klapka instalovaná na odbočce ze stoupačičího potrubí k digestoři a zda se nezasekla v otevřené poloze.  |
| Profukování vzduchu ze zásuvek, vypínačů, instalačních šachty při puštěné digestoři a při současně uzavřených oknech* | Příčinou je velké množství odsávaného vzduchu a minimální přísun. Odtah digestoře 250 m <sup>3</sup> /h činí 70 l/s (tj. 7 kbelíků vzduchu za sekundu). Při vzniklém podtlaku je vzduch přisáván kdekoli je to možné. Řešením je otevření okna na ventilaci, pokud je puštěna digestoř.  |
| Balkonové dveře se neudrží zavřené na větrovou pojistku při puštěné digestoři*  | Příčinou je opět podtlak vzduchu způsobený digestoří.  |
| Nerovnost dveří   | Dle ČSN EN 1530, třída tolerance 3 předepisuje 4 mm/2 m  |
| Prasklé žárovky, pojistky, doutnavky vypínačů   | Jedná se o spotřební zboží, a tedy servisní úkon – nezajišťuje společnost Skanska Residential a. s.  |
| Nefunkční nouzová svítidla  | Baterie nouzových svítidel je nutno jednou za čtvrt roku vybit, aby se udržela jejich maximální kapacita. Pokud nebudou prováděny tyto servisní úkony nelze garantovat správnou funkčnost baterií.   |
| Běžné praskliny způsobené sedáním objektu, objemovými a tepelnými změnami   | Jedná se o běžný jev a nelze mu zabránit. Společnost Skanska tyto praskliny na své náklady na konci záruční doby opraví vč. opravy malby. Podmínkou opravy je uplatněná reklamacie na opravu prasklin v souladu s reklamačním řádem před vypršením záruční doby a dále před zahájením oprav vyklizení prostoru oprav a zakrytí přilehlých konstrukcí proti pronikání prachu klientem. Oprava bude provedena v pracovní dobu, viz níže.   |
| Vlhké skvrny či plíseň za nábytkem  | Příčinou je neumožnění přístupu teplého vzduchu na povrch stěny. Tím se povrchová teplota na vnitřní straně zdi dostane pod úroveň teploty rosného bodu a na stěně se vytvoří vlhké skvrny a následně i plíseň. Příčinou je tedy nevhodně umístěný nábytek. V takovém případě je nutné zajistit přístup a cirkulaci vzduchu mezi nábytkem a zdí. Toho lze lehce dosáhnout odsazením nábytku od stěny v šířce min. 10 cm. Případně plíseň (černé skvrny) je nutné ošetřit protiplísňovým přípravkem, například Savem. |

\* neplatí pro jednotky s rekuperací

# Příloha č. 3 k Manuálu uživatele

## Reklamační řád

### I. Obecná ustanovení

Reklamační řád stanovuje v souladu s příslušnými zákonnými předpisy podmínky a rozsah odpovědnosti společnosti Skanska Residential a.s. (dále jen společnost) za vady prodané věci.

Dále stanovuje způsob a místo uplatnění reklamace včetně nároků zákazníků, vyplývajících z odpovědnosti společnosti za vady.

Reklamační řád se vztahuje na případy uplatnění práv z odpovědnosti za vady věci – bytových a nebytových jednotek, společných prostor či objektů přímo vlastníkem nebo správcem (dále jen zákazník).

### II. Rozsah odpovědnosti společnosti.

Zákazník má právo uplatnit vůči dodavateli odpovědnost za vady a reklamaci:

- a) v záruční lhůtě sjednané v příslušné smlouvě o převodu vlastnictví jednotky,
- b) ve lhůtě stanovené zákonem pro uplatnění práv z odpovědnosti za vady, je-li tato lhůta delší,
- c) právní vady věci ve lhůtě bez zbytečného odkladu poté, co třetí osoba vznesl nárok na předmětnou věc.

### III. Forma uplatnění reklamace

1. Zákazník uplatní reklamaci výhradně přes odkaz na [www.skanska.cz/residential](http://www.skanska.cz/residential), či přímo přes webovou adresu: <https://realityreklamace.skanska.cz>
2. Reklamace musí obsahovat:
  - a) jméno a příjmení zákazníka, telefonické a e-mailové spojení,
  - b) název projektu, adresu nemovitosti, specifikace příslušné jednotky či společné části nemovitosti, kde se reklamovaná vada nachází,
  - c) popis reklamované závady s přesnou specifikací místa.
  - d) fotografii vady, pokud to charakter vady umožňuje

### IV. Způsob a lhůty pro vyřízení reklamace

Reklamaci se společnost zavazuje vyřídit nejpozději ve lhůtě do 30 dnů ode dne jejího uplatnění, pokud se společnost se zákazníkem nedohodne jinak. Vyřízením reklamace se rozumí rozhodnutí společnosti o tom, zda reklamaci uznává, případně jakým způsobem bude reklamace vyřízena.

### V. Nároky vyplývající z odpovědnosti za vady

Uznaná reklamace bude ve spolupráci se zákazníkem vyřízena tak, že reklamované vady společnost na svůj náklad odstraní. Odstranění vad bude provedeno na základě příslušné dohody uzavřené se zákazníkem.

### VI. Vyloučení odpovědnosti společnosti za vady věci

Společnost neodpovídá za zjevné vady uplatněné v záruční lhůtě, které nebyly v době převzetí věci zaznamenány v předávacím protokolu bytové (nebytové) jednotky či objektu. Neodpovídá rovněž ani za vady věci, které bylo možné zjistit z katastru nemovitostí.

Společnost neodpovídá za vady, které byly způsobeny užíváním v rozporu s kupní smlouvou, obecně platnými právními předpisy a podmínkami uvedenými v „Manuálu uživatele“.

## VII. Seznam materiálů a záručních lhůt odlišných od sjednané 36-měsíční záruky

| Název materiálu   | Záruční lhůta v měsících |
|---|--------------------------|
| <b>A: materiály se záruční lhůtou delší:</b>  |                          |
| střešní plášť   | 60                       |
| <b>B: materiály se záruční lhůtou kratší, zejména:</b>  |                          |
| <b>B: materiály a součásti nemovitosti se záruční lhůtou kratší:</b>                                    |                          |
| veškeré kování (panty, kliky, kličky)   | 24                       |
| zámky dveří a oken, samozavírače  | 24                       |
| domácí telefony, zvonky a videotelefony s výjimkou rozvodů  | 24                       |
| zásuvky, vypínače, svítidla (BJ i společné prostory)  | 24                       |
| rekuperační jednotky  | 24                       |
| vodovodní armatury – baterie, uzávěry a kohouty   | 24                       |
| měřicí a regulační technika UT, SV a TUV příp. klimatizace či VZT (rekuperační jednotky)                | 24                       |
| mechanické části garážových vrat – zejména např. torzní tyče, vodící lišty, pružiny, motor. pohony atp. | 24                       |
| nátěry a nástřiky konstrukcí hmot, malby  | 24                       |
| sanitární keramika, vany, sprchové kouty, sprchové zástěny  | 24                       |
| technické vybavení kotelen (příp. solární či fotovoltaické panely)                                      | 24                       |
| zeleň (tráva, stromy, keře, záhony)   | 24                       |

**Poznámka: Tento výčet je příkladný. Rozhodující pro stanovení délky záruční lhůty na výrobek je datum předání nemovitosti zákazníkovi do užívání, u staveb pak datum vydání kolaudačního souhlasu.**

U vybavení dodávaného jako nadstandard jednotek na základě klientských změn sjednaných a provedených před předáním jednotky do užívání (např. kuch. linky, sporáky, myčky, pračky, digestoře apod.), dodá jejich dodavatel samostatně příslušné návody a záruční listy, pokud se nejedná o běžné výrobky. Pozor, délka záručních lhůt může u těchto dodávaných nadstandardních vybavení být různá a většinou počíná běžet dnem montáže!

Stejná výše uvedená pravidla platí i u zařízení dodávaných do společných prostor domů.

Výše uvedené záruční lhůty se nevztahují na běžný spotřební materiál, jako jsou žárovky a zářivkové trubice, pojistky apod. a také na mechanické opotřebení či poškození např. u těsnění, vložek zámků apod.

## VIII. Závěrečná ustanovení

Tento reklamační řád nabývá platnosti a účinnosti dnem podpisu smlouvy o převodu vlastnictví bytové/nebytové jednotky (kupní smlouvy), jejíž je nedílnou součástí.

# Příloha č. 4.1 k Manuálu uživatele

## Návod na vyplnění reklamačního formuláře pro bytovou/nebytovou jednotku (provozovnu)



Reklamacie domovní jednotky



Reklamacie domovní jednotky Požadavky na společné prostory Hromadná podání Váš názor

Reklamující \*

- Vyberte reklamujícího -

Kontaktní údaje

Jméno \*

Příjmení \*

E-mail \*

Telefon \*

+420

Zapamatovat mé údaje

Váš popis a fotodokumentace 📎 prosíme zadávejte požadavky jednotlivě

|                                  |           |   |
|----------------------------------|-----------|---|
| 1. Krátký předmět (max 50 znaků) | 50 / 50   | <span>Zvolit soubory</span> Soubor nevybrán |
| Detailní popis (max 600 znaků)   | 600 / 600 |   |
| 2. Krátký předmět (max 50 znaků) | 50 / 50   | <span>Zvolit soubory</span> Soubor nevybrán |
| Detailní popis (max 600 znaků)   | 600 / 600 |   |

### Prohlášení o ochraně osobních údajů

Odesláním tohoto formuláře poskytujete své osobní údaje společnosti Skanska Residential a.s., Křížkova 682/34a, Karlín, 186 00 Praha 8:

- pro potřeby komunikace s vámi při řešení reklamacie;
- na základě našeho oprávněného zájmu za účelem řešení reklamacie;
- vaše osobní údaje mohou být zpřístupněny společností skupiny Skanska, dodavatelům IT služeb a firmám podílejícím se na řešení reklamacie;
- budeme je zpracovávat po dobu záruční lhůty na vaší nemovitosti a poté ještě 3 roky;
- máte právo kdykoliv požadovat přístup ke zpracovávaným osobním údajům, právo na jejich opravu nebo výmaz, omezení zpracování, právo vznést námitku proti zpracování a právo na přenositelnost údajů;
- máte kdykoliv právo podat stížnost k příslušnému dozorovému úřadu.

Podrobnější informace naleznete [zde](#).

Odeslat

V případě, že nenaleznete váš projekt, kontaktujte oddělení Záruční závazky obvyklou cestou.

Potvrzení o přijetí reklamacie Vám bude zasláno automaticky na Vámi uvedený email. V případě, že neobdržíte potvrzení, je nutné zadat reklamaci znova. Důvodem nedoručení může být například: špatně zadaná mailová adresa, plná mailová schránka či výpadek mailového serveru.

Pokud není možné fotografií přiložit, budete ji moci zaslat e-mailem později při komunikaci s technikem.

S pozdravem, Tým záručních závazků Skanska Residential, a.s.

# Příloha č. 4.2 k Manuálu uživatele

## Návod na vyplnění reklamačního formuláře pro společné prostory



Požadavky na společné prostory



Reklamacie domovní jednotky   **Požadavky na společné prostory**   Hromadná podání   [Váš názor](#)

### Reklamující \*

- Vyberte reklamujícího -

### Kontaktní údaje

#### Jméno \*

#### Příjmení \*

#### E-mail \*

#### Telefon \*

+420

Zapamatovat mé údaje

Váš popis a fotodokumentace prosíme zadávejte požadavky jednotlivě

|    |                                |           |  |
|----|--------------------------------|-----------|--|
| 1. | Krátký předmět (max 50 znaků)  | 50 / 50   | <a href="#">Zvolit soubory</a> Soubor nevybrán |
|    | Detailní popis (max 600 znaků) | 600 / 600 |  |
| 2. | Krátký předmět (max 50 znaků)  | 50 / 50   | <a href="#">Zvolit soubory</a> Soubor nevybrán |
|    | Detailní popis (max 600 znaků) | 600 / 600 |  |

### Prohlášení o ochraně osobních údajů

Odesláním tohoto formuláře poskytnete své osobní údaje společnosti Skanska Residential a.s., Křížíkova 682/34a, Karlín, 186 00 Praha 8:

- pro potřeby komunikace s vámi při řešení reklamacie;
- na základě našeho oprávněného zájmu za účelem řešení reklamacie;
- vaše osobní údaje mohou být zpřístupněny společností skupiny Skanska, dodavatelům IT služeb a firmám podílejícím se na řešení reklamacie;
- budeme je zpracovávat po dobu záruční lhůty na vaší nemovitosti a poté ještě 3 roky;
- máte právo kdykoliv požadovat přístup ke zpracovávaným osobním údajům, právo na jejich opravu nebo výmaz, omezení zpracování, právo vznést námitku proti zpracování a právo na přenositelnost údajů;
- máte kdykoliv právo podat stížnost k příslušnému dozorovému úřadu.

Podrobnější informace naleznete [zde](#).

Odeslat

V případě, že nenaleznete váš projekt, kontaktujte oddělení Záruční závazky obvyklou cestou.

Potvrzení o přijetí reklamacie Vám bude zasláno automaticky na Vámi uvedený email. V případě, že neobdržíte potvrzení, je nutné zadat reklamaci znovu. Důvodem nedoručení může být například: špatně zadaná mailová adresa, plná mailová schránka či výpadek mailového serveru.

Pokud není možné fotografií přiložit, budete ji moci zaslat e-mailem později při komunikaci s technikem.

S pozdravem, Tým záručních závazků Skanska Residential, a.s.

# Příloha č. 5 k Manuálu uživatele

## Vzor opravenky

|   |   |  |   |
|---|---|--|---|
|  | <b>ZÁPIS O PROVEDENÉ OPRAVĚ</b>   |  | Číslo ZRV   |
|   | SKANSKA REALITY, a.s.<br>oddělení záručních závazk<br>Křížkova 632/34a<br>186 00 Praha 8 - Karlín | Název projektu:<br><b>Albatros Kbely</b>                   | Evidenční číslo závady dle OTRS:<br><b>2022090105000540</b> |
|   | Označení jednotky (dle KS / stavební)<br><b>BA01101</b>   | Datum a čas přijetí do evidence OTRS<br><b>1. 11. 2023</b> |   |

| Informace o reklamujícím   | Informace o opravujícím - POVINNÉ |
|--|-----------------------------------|
| Jméno: <b>Petr</b>   | Název firmy:                      |
| Příjmení: <b>Novák</b>   | Pracovníci:                       |
| Adresa: <b>Sedlářova</b>   |                                   |
| Telefon: <b>+420 777 777 777</b>                                   | Telefon:                          |
| E-mail: <a href="mailto:p.petrov@seznam.cz">p.petrov@seznam.cz</a> |                                   |

|                                      |                                 |
|--------------------------------------|---------------------------------|
| Domluvený termín pro zahájení oprav: | Skutečný termín zahájení oprav: |
|                                      |                                 |

|  |
|--|
| Popis vady dle klienta:<br><b>Prasklina u okna v obývacím pokoji</b> |
|--|

|                              |
|------------------------------|
| Příčina vady a popis opravy: |
|                              |

|                                      |  |
|--------------------------------------|--|
| Vyjádření klienta k provedené opravě | Poznámka pracovníka provádějícího opravu |
|                                      |  |

|  |                 |
|--|-----------------|
| Vada odstraněna včetně případných následných škod? | <b>ANO / NE</b> |
| Datum dokončení                                    |                 |

|   |
|---|
| Podpis zákazníka                            |
| Jméno zákazníka - čitelně (hůlkovým písmem) |

|  |
|--|
| Podpisem stvrzuje zákazník řádné provedení oprav a datem dokončení oprav bude předmětná vada vyňata z evidence doručených vad a k témuž datu se považuje za opravenou. |
|--|



# Příloha č. 6 k Manuálu uživatele

## Doporučená četnost revizí

### V jednotkách

Ve všech jednotkách jsou před kolaudací, resp. předáním prováděny příslušné odborné revizní zprávy na instalované rozvody inženýrských sítí. Jedná se zpravidla o rozvody a doporučené periodické lhůty jsou:

#### Obvyklé

- Elektro silnoproud (230 příp. 400 V) od hl. jističe u měřidla 1x za 5 let
- Kontrola dotažení kabelů v ukončovacích prvcích (vypínače, zásuvky) a jističích v rozvaděči nejpozději do 6 měsíců od zahájení užívání
- Elektro slaboproud (telefony, STA apod.) 1x za 8 let
- Rozvody kanalizace – pouze kontrola těsnosti 1x za 10 let
- Rozvody vodovodního potrubí – pouze kontrola těsnosti 1x za 10 let
- Kontrola těsnosti požárního prostupu – seřízení vchodových dveří do bytové jednotky (nutno provádět odbornou firmou, viz příloha č. 11.1 a 11.2) 1x za rok

Nové revize nebo odborné prohlídky po uplynutí předepsaných lhůt si zajišťuje vlastník jednotky na vlastní náklady. Uvedené lhůty mohou být v průběhu doby příslušnými prováděcími předpisy změněny. Revizní zprávy byly předány Vašemu správci.

### Ve společných prostorech

Ve společných prostorech až k napojení na jednotlivé jednotky jsou před kolaudací prováděny příslušné odborné revizní zprávy a prohlídky na instalované rozvody inženýrských sítí. Jedná se zpravidla o rozvody a doporučené periodické lhůty jsou:

#### Obvyklé

- Elektro silnoproud (230 příp. 400 V) k hl. jističi jednotky 1x za 5 let
- Elektro slaboproud (telefony, STA aj.) k odbočce do jednotky 1x za 5 let
- Hromosvod 1x za 2–5 let dle typu zař.
- Výtah každé 3 měsíce
- Plyn k hl. uzávěru jednotky 1x za 3 roky
- Kotelny – ve vlastnictví Veolia Energie ČR 1x za rok
- Komíny 1–4x za rok
- VZT 1x za rok
- PO (např. pož. ucpávky) a BOZP 1x za rok
- Střešní plášť 1x za 8 let
- Rozvody kanalizace – pouze kontrola těsnosti 1x za 10 let
- Rozvody dešťové kanalizace – kontrola zanesení a případně nutnosti vyčištění (mechanické nebo tlakovou vodou) 2x za rok (jaro, podzim)
- Rozvody vodovodního potrubí – pouze kontrola těsnosti 1x za 10 let
- Záchytný systém na střeše 1x za rok

Nové revize nebo odborné prohlídky po uplynutí předepsaných lhůt zajišťuje SVJ prostřednictvím správce domu na náklady vlastníků. Množství tzv. pravidelných revizí se může lišit podle vybavení nemovitosti. Uvedené lhůty mohou být v průběhu doby příslušnými prováděcími předpisy změněny. Revizní zprávy byly předány Vašemu správci.

Neprovádění revizí dle příslušných prováděcích předpisů může vést ke ztrátě záruky na dané zařízení. Revize zařízení spadá pod běžnou údržbu a není možno ji požadovat po středisku záručních závazků v rámci záruční lhůty.

# Příloha č. 7 k Manuálu uživatele

## Maximální stálé zatížení střech, teras, balkónů, chodeb a bytů

### Uvažované hodnoty užitečného zatížení

**kategorie A**, tj. obytné plochy a plochy pro domácí činnosti místností obytných budov a domů

|  | $q_k$ [kg/ m <sup>2</sup> ] | $Q_k$ [kN] |
|--|-----------------------------|------------|
| Byty   | 150 kg/m <sup>2</sup>       | 2,00       |
| Schodiště, podesty,<br>schodišťová chodba,<br>chodba před byty | 300 kg/m <sup>2</sup>       | 2,00       |
| Balkóny, terasy  | 300 kg/m <sup>2</sup>       | 2,00       |

**kategorie F**, tj. dopravní a parkovací plochy pro lehká vozidla (celková tíha vozidla  $\leq 30$  kN a s nejvýše 8 sedadly kromě řidiče), garáže; parkovací plochy a parkovací garáže

|             | $q_k$ [kg/ m <sup>2</sup> ] | $Q_k$ [kN] |
|-------------|-----------------------------|------------|
| kategorie F | 250 kg/m <sup>2</sup>       | 20,00      |

**kategorie H**, tj. střechy nepřístupné s výjimkou běžné údržby a oprav

|   | $q_k$ [kg/ m <sup>2</sup> ] | $Q_k$ [kN] |
|---|-----------------------------|------------|
| Hlavní střecha nad<br>6NP               | 150 kg/m <sup>2</sup>       | 2,00       |
| Střecha s trapézovým<br>plechem nad 1PP | 75 kg/m <sup>2</sup>        | 1,00       |
| Sklípky 1PP                             | 300                         | 2,00       |

# Příloha č. 8 k Manuálu uživatele

## Místa kam odkládat odpad

**Směsný odpad** odkládejte do kontejnerů vedle domu (v přístřešku pro odpad).

**Tříděný odpad** (papír, plast, sklo, hliník, nápojové kartony, bioodpad atd.) odkládejte vždy do kontejnerů k tomu určených. Sběrné nádoby jsou vedle domu v přístřešku na odpad, dále se v okolí projektu nacházejí v ulici Plzákova. Komplexní mapu Prahy se stanovišti tříděného odpadu naleznete na <http://ksnko.praha.eu/map-separated/>.

V případě nedostatečných kapacit kontejnerů pro směsný či tříděný odpad je nutné využít služeb **sběrného dvora** na adrese:

K cihelně 420, Praha-Satalice 190 15. Občané s trvalým bydlištěm na území hl. m. Prahy zde mohou zdarma odkládat vybrané druhy odpadů včetně vyřazeného elektrozařízení.

### Kontakty:

Telefon: +420 736 661 560, <https://www.asekol.cz/sberna-mista/?place=96813>

### Provozní doba:

Pondělí – Pátek 8:30-17:00 hod.

Sobota 8:30-15:00 hod.

Obr. Trasa z Albatros Kbely do sběrného dvora K cihelně 420, Praha-Satalice 190 15. (zdroj: Google.cz/maps)

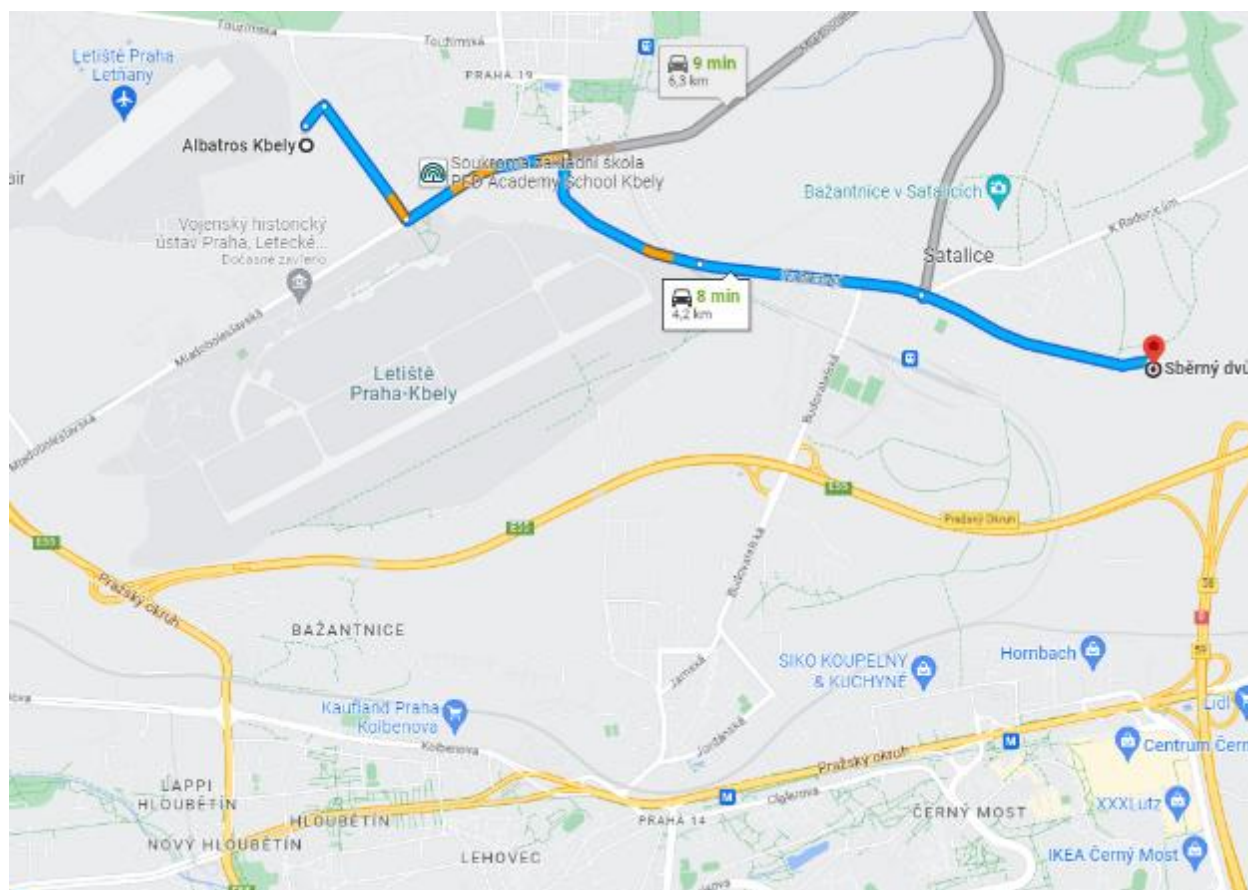

Ve sběrném místě můžete separovat z komunálního odpadu následující komodity: velkoobjemový odpad z domácností (např. nábytek, koberce či sanitární keramiku), nebezpečné odpady a vyřazená elektrozařízení jako mikrovlnné trouby, fény, PC, pračky nebo chladničky, dále papír a lepenku, plast, sklo, kovy, nápojové kartony (tetrapak) a navíc i biologicky rozložitelný odpad (bioodpad).

**Bioodpad** patří do hnědé sběrné nádoby a jeho svoz je objednávan prostřednictvím zákaznického centra svozové společnosti (Ipeco – čisté město a.s.). Více informací o třídění bioodpadu se můžete dočíst například na <http://www.samosebou.cz/2018/09/14/biodpad-jak-ceho-tridit/> nebo na <https://kokoza.cz/trideni-a-kompostovani/kompostovaci-prirucka/>.

**Co patří do bioodpadu?**

- Rostlinné zbytky;
- čajové pytlíčky a kávový lógr;
- pečivo;
- lepenka (roličky od toaletního papíru či kuchyňských utěrek), papírové kapesníčky i pečicí papír;
- skořápky od vajec;
- peří, chlupy (pokud česete kočku nebo psa, tak odpad ze zvířecího hřebenu);
- piliny (chováte-li doma křečka nebo morče, tak šup tam s nimi);
- popel z dřevěného uhlí.

**Co naopak nepatří do bioodpadu?**

- Maso a živočišný odpad (kosti, masové odřezky, šlachy, uzeniny atd.);
- rostliny napadané chorobami;
- cigarety a nedopalky;
- exkrementy zvířat, která krmíme masem;
- odpad, který patří do jiných třídících nádob.

# Příloha č. 9.10 k Manuálu uživatele

## Údržba parapetů

Údržba vnitřních parapetů je jednoduchá a snadná. Dekorační folie u všech typů vnitřních parapetů (plastových i dřevotřískových) má hladký povrch bez pórů a jejich povrch se nemění ani strukturou ani barevností (jsou odolné proti UV záření). Jejich údržba spočívá v občasném omytí prachu běžným hadříkem a saponátem.

V případě, že používáte parapety pro umístění květin, dbejte na to, abyste vodu, která případně ukápne při zalévání otfeli. Povrchy parapetů jsou sice voděodolné, ale předejte tím vzniku minerálních skvrn ze zaschlé vody.

Hliníkové venkovní parapety podléhají, stejně jako fasáda, různě silnému stupni znečištění. Závisí to i na místních podmínkách.

Proto by se měly, dle stupně znečištění, pravidelně čistit.

Stačí je omýt vlažnou vodou s běžným čistícím prostředkem, pomocí houby nebo hadříku. Na čištění větších vrstev nedoporučujeme používat ostré předměty, drátěnky či smirkové papíry, protože může dojít k poškození parapetů.

### **Obecné zásady, kterých byste se měli držet:**

- při čištění nepoužívejte ostré předměty ani drátěnky, hrozí nebezpečí nevratného poškození (poškrábání, rýhy)
- při čištění nepoužívejte čistící prostředky s abrazivní složkou (písky), ani chemikálie (organická rozpouštědla, kyseliny, ethyleny ...)
- nevystavujte parapety vysokým teplotám (otevřený plamen, svařování, pájení apod.)

# Příloha č. 9.12 k Manuálu uživatele

## Návod na údržbu a seřízení oken a balkónových dveří A+BX

Vážený zákazníku, vezměte prosím na zřetel následující informace a podmínky, jejichž dodržení je důležité pro zachování záručních podmínek:

- Oprava svěšování křídel musí být prováděna odborným pracovníkem.
- Vlastnosti použitých materiálů zaručují dokonalou odolnost proti UV záření a povětrnostním vlivům, nedovolují však namáhání oken příliš vysokou teplotou, či dokonce otevřeným ohněm.
- Na čištění nepoužívejte ostré nebo tvrdé předměty, snadno se jimi okna (rám, křídlo a skelní výplň) mohou poškrábat a poškodit.
- Těsnost okna, správnou funkci zavírání, resp. otevírání a mechanickou bezpečnost zajišťuje celoobvodové okenní a dveřní kování WINKHAUS. Uživatel výrobku musí zajistit jeho promazání a seřízení v ročním intervalu.
- Výplň okna tvoří izolační dvojsklo, jehož vnitřní prostor obsahuje suchý, hermeticky uzavřený vzduch (nebo vzácný plyn) a navíc absorpční hmotu. K omezení chvění skla a zajištění utěsnění proti vodě je celá sestava dvojskla vymezena distančními podložkami a vyrovnána podpěrnými podložkami. Z těchto důvodů musí být přesklení provedeno odbornou firmou (dodavatel oken či profesionální sklenářství).
- Relativní vlhkost vzduchu v interiéru by neměla dlouhodobě překračovat hodnotu 50 %.
- Výše uvedené záruky se nevztahují na neodbornou manipulaci, údržbu a násilné poškození. (viz. oddíl Návod k použití a ovládání okna a kování).

## Bezpečnostní opatření a pokyny

Zavřené křídlo

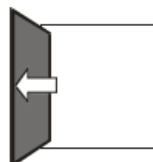

Udeření křídla o hranu okenního otvoru (ostění okna)

Vyklopené křídlo

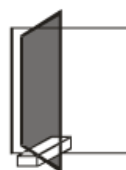

Nedovolené předměty mezi křídlem a rámem (v otevřené poloze)

Křídlo v poloze úsporného větrání (mikroventilace)

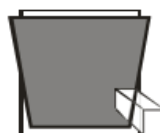
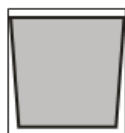

Nedovolené předměty mezi křídlem a rámem (ve vyklopené poloze)



Otevřené křídlo

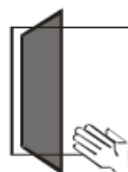
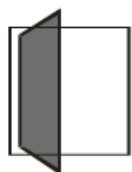

Nebezpečí poranění při rychlém uzavření okna (v otevřené poloze)

POZOR: nesprávné používání



Nebezpečí poranění při rychlém uzavření okna (ve vyklopené poloze)

POZOR: nebezpečí



Nebezpečí vypadnutí z okna

Nedovolené zatížení křídla

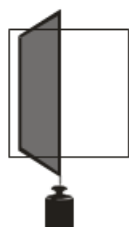

Nebezpečí poranění při silném větru

## Návod k použití a ovládání okna a kování

### Kondenzace

Kondenzací se rozumí srážení drobných kapek vody na předmětech, jejichž povrchová teplota je v daném okamžiku nižší, než je hodnota rosného bodu. Tento jev všichni známe např. jako zamízení zrcadel nebo orosení různých předmětů.

Je-li vnější část okna intenzivně ochlazována, může se jeho vnitřní povrchová teplota ochladit až na kritickou teplotu, při níž nastane kondenzace vlhkosti.

### Zamezení kondenzace

Okna, která vlastníte, se vyznačují vysokou těsností. Vznikající vlhkost v bytě (vařením, praním, koupáním, ale i dýcháním či pěstováním květin) nemá v případě uzavřeného okna kudy uniknout a kondenzuje především na skle, pokud není včas odvětrána. Tato skutečnost souvisí s relativní vlhkostí vzduchu udávanou v procentech a teplotou vně i uvnitř objektu.

Norma ČSN 73 0540-2 udává mezní hodnoty těchto veličin, při kterých je posuzována kvalita výrobku a při kterých by nemělo docházet k rosení následovně: +21 °C a 50% vlhkosti v interiéru a -15 °C

v exteriéru. Dnů s teplotou nižší než -15 °C je statisticky méně než 15 za rok. Pokud tedy dojde ke kondenzaci 15x za rok, a to za dodržení podmínek vnitřního prostředí, není nutné mít obavy, že výrobek je nekvalitní, či případně nesplňuje patřičnou legislativu.

Relativní vlhkost vzduchu by tedy neměla dlouhodobě překračovat hodnotu 50 %. Uživatel oken a dveří má za povinnost zajistit pravidelnou obnovu vzduchu v objektu. Současně s tím zvyšuje i životnost nově namontovaných oken.

**UPOZORNĚNÍ:** Věnujte pozornost čistotě odvodňovacích drážek, které jsou umístěny ve

**spodním rámu okna. Tyto drážky slouží k odvodu vody, která může vzniknout vysrážením z vlhkého vzduchu v zimním období. Při ucpání se voda zdržuje v rámu okna, což může vést ke špatné funkci výrobku.**

## Větrání

Jak již bylo uvedeno výše ve stati, zabránit kondenzaci par lze pouze pravidelným větráním. Zde je pár dobrých rad:

- Větrejte jednorázově v délce 2 – 5 minut, dle potřeby opakovaně v průběhu dne.
- V průběhu větrání omezte provoz topné soustavy.
- Zamezte přílišnému průvanu, omezíte riziko poškození při prudkém nárazu okna do rámu (riziko lze eliminovat použitím okenní brzdy).
- Dbejte na časté větrání zvláště v době vaření a sušení prádla. Nově omítnuté stěny rovněž vyžadují časté větrání.
- Při poklesu venkovní teploty pod bod mrazu nepoužívejte polohu mikroventilace zvláště u oken v koupelně a kuchyni – hrozí riziko tvorby námrazy na mechanismu kování.

**UPOZORNĚNÍ: okno v pozici mikroventilace je pojišťovnou považováno za otevřené.**

## Manipulace s okenní klikou

Okenní kování Winkhaus, kterými jsou Vámi zakoupené výrobky osazeny, umožňuje jednou čtyřpolohovou klikou uvést křídlo okna do následujících poloh:

- otevřeno
- otevřeno na výklop (ventilace)
- uzavřeno
- otevřeno v poloze mikroventilace, případně otevřeno ve zvolené poloze vícepolohové ventilace, je-li touto funkcí okno vybaveno

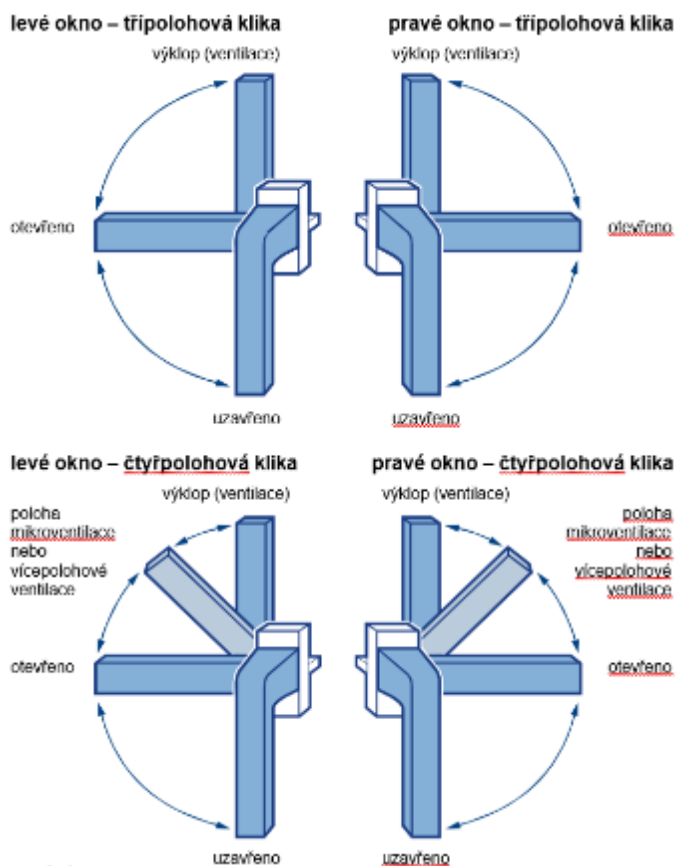

**UPOZORNĚNÍ:** před otočením kliky z polohy „otevřeno na výklop“ do polohy „otevřeno“ nejprve křídlo dokonale přitlačte k rámu - v obou horních rozích je mechanismus, který při nedbalém dotlačení může být poškozen.

**UPOZORNĚNÍ:** funkce čtyřpolohové kliky je popsána pro mechanismus kování pro takzvané otevíravě-sklopné okno. V případě použití mechanismu pro otevíravé okno rozeznáváme pouze dvě polohy kliky – polohu otevřeno a zavřeno.

**UPOZORNĚNÍ:** v případě montáže okna bez sloupku bývá obvykle druhé okno osazeno mechanismem kování ovládaného pohybem páky. Při vytažení páky směrem nahoru dojde k odblokování mechanismu kování a okno lze otevřít.

## Čištění

Plastové části oken (rám a křídlo) se díky jejich hladkému povrchu dají snadno čistit a udržovat. Běžné zašpinění prachem se snadno a rychle odstraní obvyklými mycími prostředky pro domácnost a teplou vodou. Rovněž znečištění po standardních zednických pracích, či montážní značky provedené tužkou lze snadno odstranit prostředky výše uvedenými. Zbytky lepidel po případných samolepicích štítcích lze odstranit technickým lihem. Čištění izolačních skel se provádí obdobně jako čištění plastových částí okna. Otisky prstů a mastné skvrny odstraníte saponáty.

**UPOZORNĚNÍ:** vyvarujte se použití abrazivních čistících prostředků (mycí písek či pasty na keramiku apod.) a prostředků založených na bázi organických rozpouštědel (benzín, toluen, různá ředidla apod.).

**UPOZORNĚNÍ:** vyvarujte se zaschnutí malty, cementu a dalších stavebních hmot – způsobí nevyčistitelné skvrny a poškodí těsnění. Opět nepoužívejte abrazivní čistící prostředky a látky na bázi organických rozpouštědel. Sklo bude nevratně znehodnoceno odletujícími částicemi při broušení a svařování.

## Výskyt elektrostatického náboje

Materiál, ze kterého jsou okna vyrobena, má svojí fyzikální povahou sklon k tvorbě elektrostatického náboje. Případným leštěním polírovacími pastami tento jev ještě zvýrazníte. Tomuto lze zabránit použitím čistícího prostředku obsahující antistatikum. Tím do jisté míry zredukuje tendenci usazování prachu na rámu a křídle okna.

## Návod k údržbě okna a kování

Aby byla zachována plnohodnotná funkčnost a dlouhodobá užitná hodnota oken, je nutné provádět jednou za rok několik jednoduchých úkonů. Hladkost chodu kování pravidelně zkoušejte a vizuálně kontrolujte opotřebení jednotlivých dílů. Případně dotáhněte připevňovací šrouby. Je možné, že po několika letech častého používání bude třeba některé díly vyměnit. Kromě toho musí být nejméně jednou ročně provedeny následující úkony údržby:

- Všechny pohyblivé díly a všechny uzavírací body celoobvodového kování musí být promazány. Pro promazávání a čištění je možno používat jen takové prostředky, které nenarušují antikorozi ochranu kování (doporučujeme vazelínu k tomuto účelu dodávanou výrobcem kování). Viditelná část kování umístěná na křídle má na sobě vyraženy symboly kapky a nápis „Olej“. Symboly jsou vždy vyraženy v místě malého otvoru, do kterého vazelínu, případně olej aplikujeme.
- Všechny pohyblivé díly kování – obzvláště v místě tzv. rohového vedení a nůžek – musí být seřizeny. Seřízení a výměnu dílů, vysazování a zavěšování otevíravých křídel může provádět jen odborně způsobilá firma.
- Prohlédněte vizuálně stav a funkčnost těsnění. V případě poškození nebo deformace lze výměnu těsnění objednat.

**UPOZORNĚNÍ: jak již bylo uvedeno výše, pravidelně kontrolujte čistotu odvodňovacích drážek a otvorů ve spodní části rámu.**

## Seřizování

- **Rohové ložisko / křídlové ložisko**

Rohové ložisko lze nastavit výškově v rozsahu  $\pm 3$  mm a seřídít do stran v rozsahu  $\pm 2$  mm.

U křídlového ložiska FL.KA můžeme navíc seřídít přítlak křídla k rámu v rozsahu  $\pm 1,2$  mm.

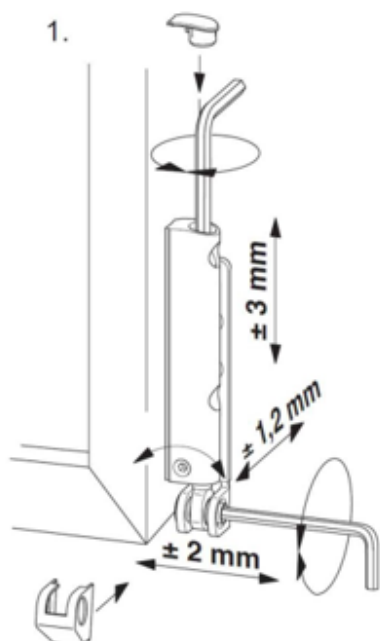

1. Ložisko se seřizením přítlaku

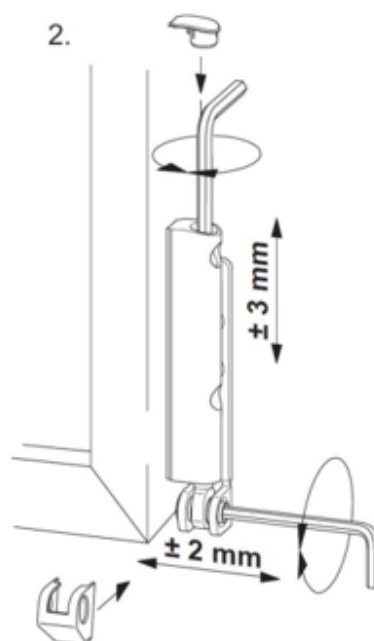

2. Ložisko bez seřizení přítlaku

- **Přítlak osmihranného hříbku**

Otáčením osmihranného čepu (hříbku) můžeme regulovat přítlak mezi křídlem a rámem v rozsahu  $\pm 0,8$  mm.

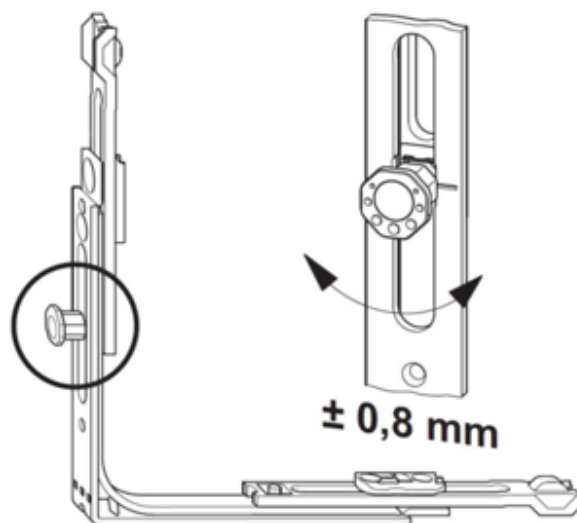

### Přitažení (přítlak) nůžek

Ve středové poloze: 18 mm.

Postupné přitažení nůžek: 28 mm.

(alternativně lze dovybavit  
vícepolohovým větráním MSL.OS)

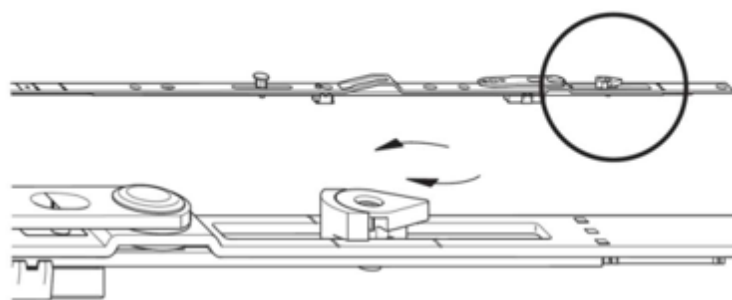

### Nůžky – pravoúhlá

**okna** Nadzvednutí a snížení  
křídla. (od - 2,0 do +3,5 mm)

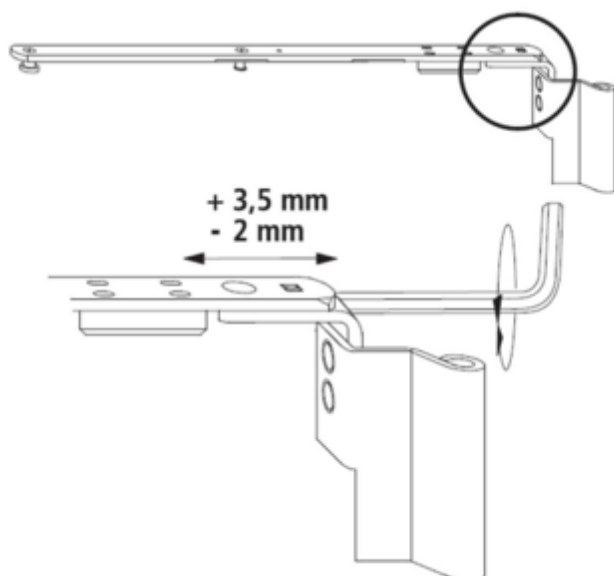

### Nůžky – okna se šikminou

Nadzvednutí a snížení křídla.  
(od - 1,5 do +3,0 mm)

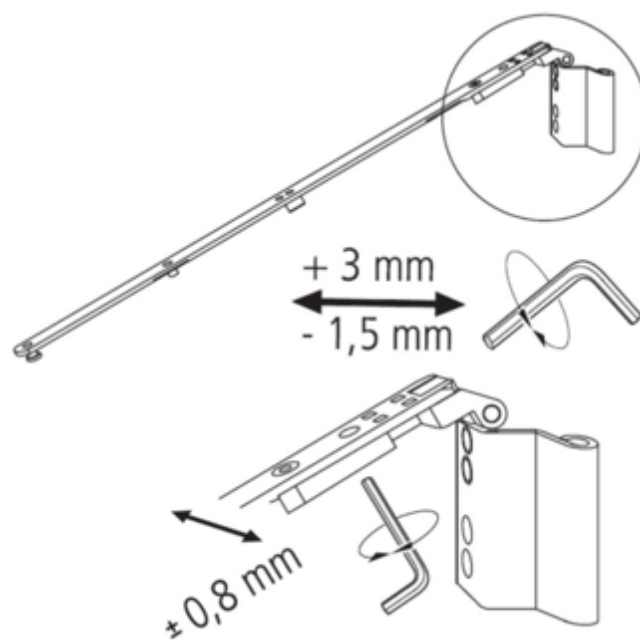



## Seřizování prvků s dvojitou a s trojitou funkcí

### Montáž DFE / TFE

Prvky jsou dodávány v neutrální poloze.

Pro aktivaci je nutné vyrazit vyčnívající fixační čep (1).

Následně prvním vychýlením páčky směrem doleva nebo doprava nastavíme požadovanou polohu pro levé nebo pravé okno.



Piktogramy olejníčky naznačují místa pro promazání.

### Rámový protiplech DFE / TFE

Regulace výšky (+/- 3 mm) pro náběh křídla.

Při každém nastavení (a novém seřizení) kování je potřeba zkontrolovat také výškové nastavení prvků DFE / TFE.

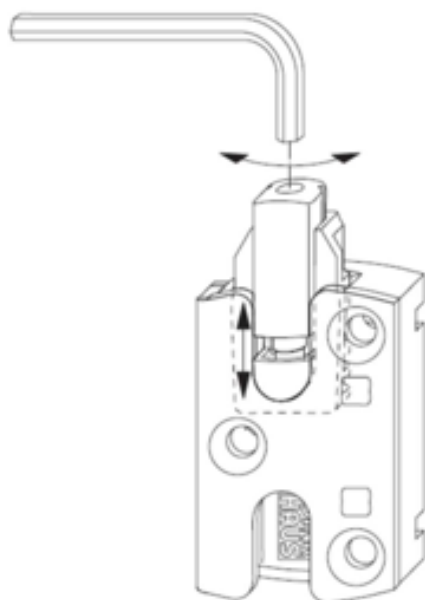

### Dorazová síla balkónové pojistky TFE

Regulace síly dovírání otáčením excentru. (viz. obrázek)

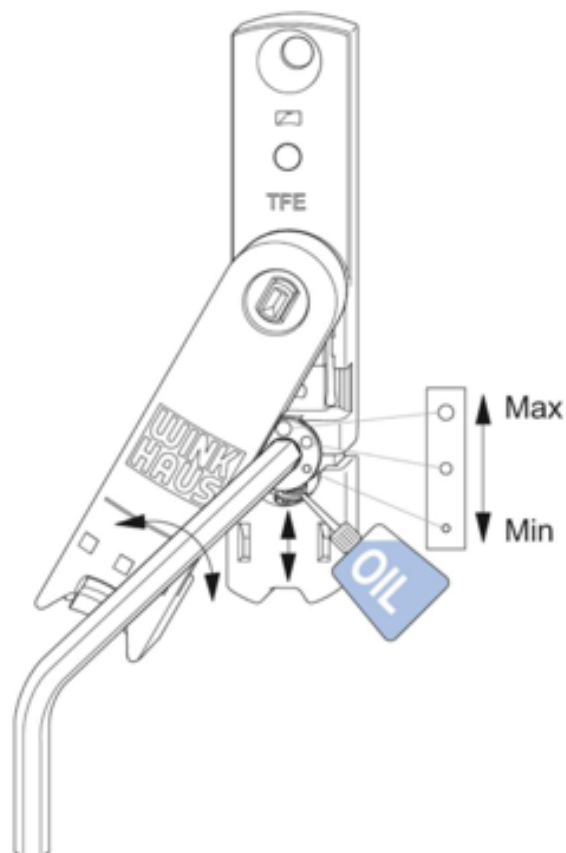

## Údržba a péče

### Promazávání – přehled mazacích pozic

Obrázek dole znázorňuje rozmístění možných pozic k promazání.

Pozice A, C, D = funkčně důležité mazací pozice.

Pozice B = mazací pozice důležitá pro bezpečnou funkci okna.

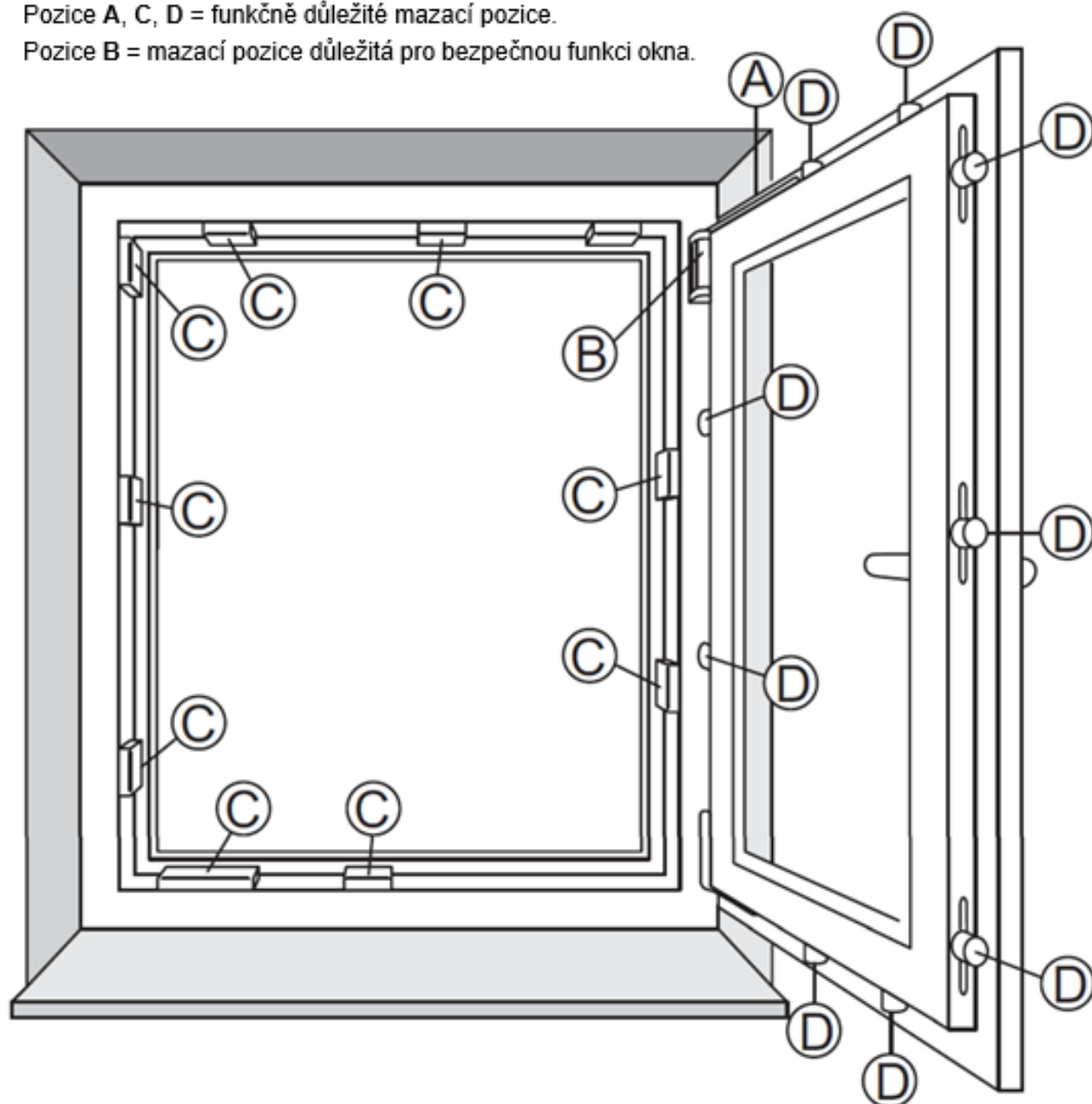

**UPOZORNĚNÍ:** Schéma kování na horním obrázku nemusí nutně odpovídat reálně namontovanému kování. Počet uzavíracích bodů se liší dle velikosti (šířky a/nebo výšky) okna a dle varianty okenního křídla.



**UPOZORNĚNÍ:** Nebezpečí poranění! Při vyvěšování křídla může dojít k jeho vypadnutí a k vážnému zranění osob. Při údržbě proto křídlo nevyvěšujte!

## Promazávání – jednotlivé mazací pozice

Nůžky, nůžkové ložisko a převodovou lištu je nutné jednou ročně promazat mazacím tukem nebo olejem neobsahujícím kyselinu a pryskyřici.

### Nůžkové ložisko (obr. 1):

1. Sejměte plastový kryt ložiska, pokud tam je.
2. Na horní stranu ložiska (B) nakápněte kapku oleje.

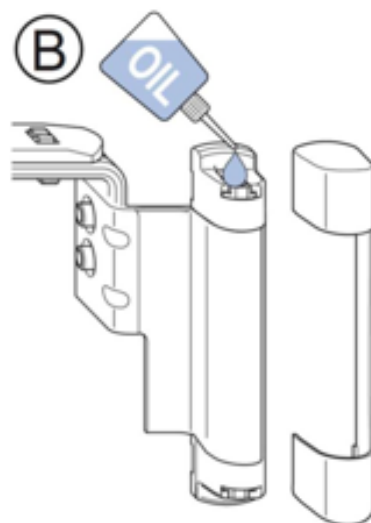

Obr. 1: Nůžkové ložisko

### Převodová lišta (obr. 2):

1. Kápněte po jedné kapce oleje do otvorů nad a pod středem převodové lišty (D). (střed je v místě okenní kliky)

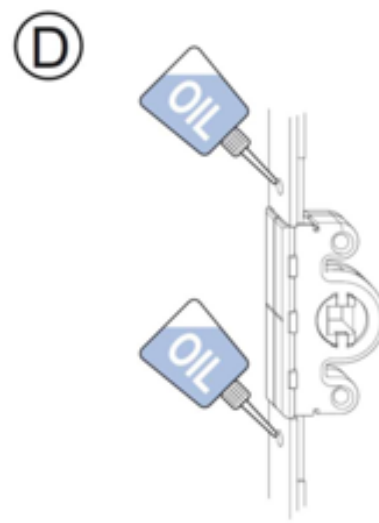

Obr. 2: Převodová lišta

### Nůžky:

1. Mazací pozice jsou na místech, kde dochází ke kontaktu nůžek s horní lištou zakovanou v drážce okenního křídla (A).
2. V těchto místech zakápněte po kapce oleje.

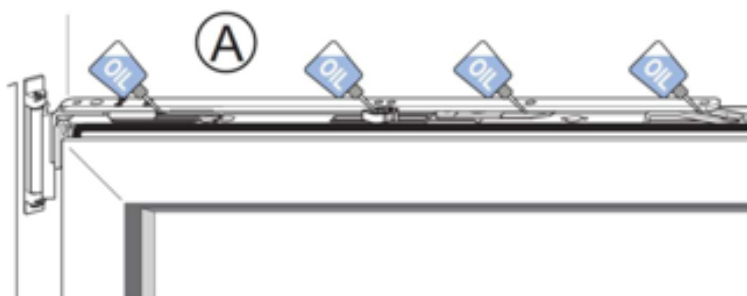

### Uzavírací body kování:

Pro dosažení lehkého chodu kování je nutné jednou ročně promazat jeho kovové uzavírací prvky.

1. Protiplechy (C) promazávejte na náběhové straně mazacím tukem nebo technickou vazelínou.
2. Kluzné plochy pod uzavíracími čepy – osmihrannými hříbkami (D) promazávejte olejem, který neobsahuje kyselinu a pryskyřici.

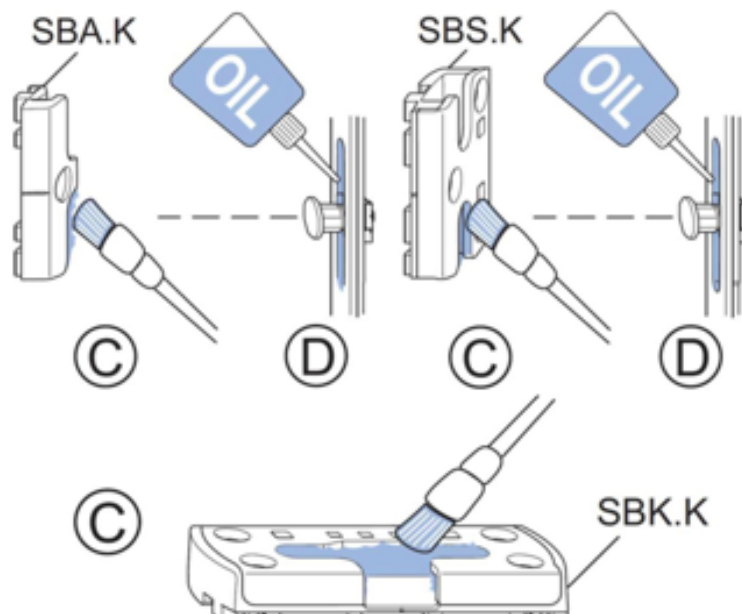

# Příloha č. 9.14 k Manuálu uživatele

## Návod na obsluhu a údržbu větracího zařízení Lunos ALD R 160

### Zařízení pro přívod vzduchu

#### Všeobecně

K zajištění hygienicky nutného množství výměny vzduchu jsou pro potřebu větrání osazeny pasivní prvky pro přívod čerstvého venkovního vzduchu koncipované tak, aby zajišťovaly přívod vzduchu na základě podtlaku vzduchu ve vnitřním prostoru vzhledem k tlaku venkovního vzduchu.

#### Údržba

Výrobek nevyžaduje žádnou údržbu. Čelní kryt (9/IBE) je hladký a lze ho čistit jednoduše měkkým hadříkem. Jedinou činností uživatele je pouze pravidelné vyčištění či výměna protiprachového či pylového filtru, která by měla být prováděna cca po 3 měsících či zjištění, že filtr je silně znečištěn.

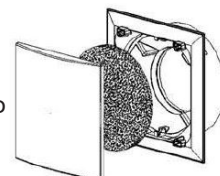

#### Výměna filtru

Sejmeme čelní kryt, vyjmeme filtr a vyčistíme jej, popř. vyměníme. Poté osadíme zpět čelní víko (v poloze "otevřeno"!)

**Neprovozujte zařízení bez filtru LUNOS!**

#### Čištění tubusu

Uživatel má také možnost vyčištění tubusu (doporučeno provádět dle potřeby či 1 x za 1-2 roky).

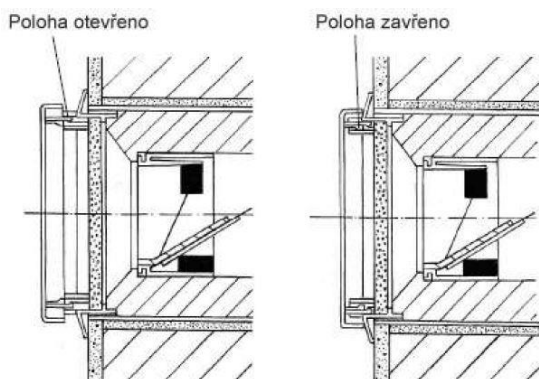

Po sejmutí čelního krytu lze vyjmout i akustické prstence i s povětrnostní klapkou, které očistíme např. vysavačem. Po vytření vnitřku tubusu vrátíme komponenty zpět v obráceném pořadí.

V poloze "otevřeno" jsou zaklapávací trny zaklapnuté a zajišťovací kolíky sedí na patkách krycího rámu. V poloze "zavřeno" je pohledová krytka pootočená o 180° a zajišťovací kolíky jsou zapuštěné do patek krycího rámu. Dodržujte popisky na zadní straně pohledové krytky.

#### Náhradní protiprachový filtr:

- 9/FIB-2R – filtr třídy G2; pratelný s prodlouženou životností
- 9/FIB-P – filtr pylový

# Příloha č. 10.1 k Manuálu uživatele

## Pokyny pro užívání a údržbu výrobků Sapeli

Podmínkou dlouholetého užívání je přiměřené a šetrné zacházení a vhodná údržba. Výrobky se dodávají dle přání zákazníka v různých povrchových úpravách.

Je nutné se vyvarovat styku povrchu dveří s ostrými předměty, které by mohly způsobit poškození povrchové úpravy. Nedovoďte, aby došlo k narázům do dveří, úderům různými předměty nebo násilnému zavírání průvanem. Ve všech těchto situacích hrozí mechanické poškození, případně rozbití skleněné výplně. Vyvarujte se snaze násilně otevřít dveře, pokud jsou zamčené. Při otvírání a zavírání dveří používejte kliku, jinak může dojít k poškození nebo vytržení protiplechu nebo zámku.

Neprovádějte zásahy do konstrukce dveří a zárubní.

### Údržba povrchu křídla dveří, obložky a skleněné výplně

Pro odstranění nečistot z povrchu dveří stačí jemný suchý hadr nebo jen lehce navlhčený. Nepoužívejte agresivní čisticí prostředky (práškové, na bázi chloru atd.) nebo agresivní čištění (drátěnky, kartáče atd.). Dále se vyvarujte používání vody jinak než jen pouze pro navlhčení hadru, který důkladně vyždímejte. Obdobně i prosklené plochy je potřeba ošetřovat pouze tak, aby nedošlo ke styku ozdobného rámečku s nepřiměřeným množstvím volné vody. Doporučujeme skla umývat celoplošně, přestože sklo není špinavé celé. Leptané sklo (pavé, satináto) nechte vyschnout přirozenou cestou. Pískované sklo zlehka vytřete do sucha suchým hadrem.

Při styku zárubně s podlahou, kde se provádí mokrá způsob její údržby, je nezbytně nutné provádět podtmelení zárubní vhodným silikonem. Ze spodní strany vlhkost snadněji proniká do konstrukce. Z tohoto důvodu stírejte podlahu vyždímaným hadrem, nelijte vodu přímo na zem, jinak hrozí nebezpečí zkroucení dveří nebo barevné změny dýhy či odlepení dokončovacího materiálu, jako důsledku necitlivého zacházení s vodou. Výrobky nejsou určeny k přímému styku s vodou.

### Údržba a seřízení kování

Dveře ani zárubeň nevyžadují zvláštní údržbu. Dveře mají bezúdržbové závěsy. Doporučujeme jednou za rok nebo v případě potřeby seřízení závěsů a dotažení držáků závěsů. Některé závěsy se seřizují zašroubováním nebo naopak vyšroubováním případně podle montážního návodu. Jednou do roka doporučujeme promazání zámku.

### Upozornění

- Při zavírání nebo otvírání dveří může dojít k poranění prstů, toto platí hlavně u malých dětí.
- U výrobků se sklem (prosklené dveře, prosklené stěny) může dojít vlivem nepřiměřeného namáhání k rozbití skla s následným rizikem poranění se o střepey.
- Zamezte prudkému otvírání nebo zavírání, které může způsobit poškození výrobku nebo poranění osob.

# Příloha č. 10.2 k Manuálu uživatele

## Návod k údržbě kování

Dveřní kování je certifikováno dle ČSN EN 1906 a je určeno na standardní interiérové dveře do celkové hmotnosti 40 kg bez zavírače.

### Údržba

Pro čištění od prachu nebo jiných nečistot použijte suchý nebo ve vodě navlhčený jemný hadřík. Nepoužívejte brusné a chemické přípravky. Jejich použitím můžete kování poškodit. Nerezové kování splňuje nejvyšší nároky odolnosti proti mechanickému poškození a při jeho údržbě lze použít i vhodné čisticí přípravky. Jeho instalaci doporučujeme v provozech, které musí splňovat hygienické podmínky.

### Doporučené závazné pokyny:

- Zásadně je třeba vyvarovat se neodborné manipulace nevhodnými nástroji (kleště apod.)
- Na kliky nesmí dlouhodobě působit síly přesahující běžnou sílu ruky (např. věšení se za kliky apod.)
- V žádném případě nevystavujte kování kontaktu s ostrými a tvrdými předměty, které mají za následek poškození a poškrábání povrchu (např. šroubovák, připevňovací vruty apod.)
- U všech připevňovacích a pohyblivých prvků je nutné, minimálně jednou za 6 měsíců, provést důkladnou údržbu, která spočívá v dotažení šroubů (zajišťovací červík, připevňovací šrouby)



# Příloha č. 11.1 k Manuálu uživatele

## Pokyny pro údržbu a servis protipožárních dveří Sapeli

Protipožární dveře dle platných právních předpisů patří mezi tzv. požárně bezpečnostní zařízení (dále jen PBZ). **Provozovatel je povinen** udržovat PBZ v provozuschopném stavu, zajistit k nim přístup a možnost jejich včasného použití. Provozuschopný stav se ověřuje tzv. **Kontrolou provozuschopnosti**. Nedodržení těchto povinností je porušením platných právních předpisů a může být pokutováno.

**Kontrola provozuschopnosti PBZ** se provádí na protipožárních dveřích, kouřotěsných dveřích, únikových dveřích nebo na jejich vzájemné kombinaci (protipožární, kouřotěsné, bezpečnostní, únikové dveře atd.). Při kontrole provozuschopnosti PBZ musí být splněny podmínky stanovené právními předpisy, normativními požadavky a průvodní dokumentací výrobce.

Kontrola provozuschopnosti musí být provedena **nejméně jednou za rok**, jestliže výrobce, ověřená projektová dokumentace nebo prováděcí dokumentace stavby anebo posouzení požárního nebezpečí nestanoví **lhůty kratší**. Větší četnost kontrol provozuschopnosti může stanovit i provozovatel nebo majitel objektu.

Osoba, která kontrolu provedla, je zodpovědná za kvalitu provedené činnosti a splnění všech potřebných podmínek a je povinna písemně potvrdit provedení kontroly do Servisní knihy PBZ, jiného dokladu o kontrole provozuschopnosti PBZ nebo Požární knihy objektu apod.

### Vlastní fyzickou kontrolou PBZ musí být ověřeno:

1. rozměr (světlost průchodu), označení výrobku výrobním číslem a požární odolností
2. kompletnost rámu dveřního křídla, jeho neporušenost, zda nedošlo k jeho svislému zkřížení proti zárubni a vzniklá mezera nezpůsobuje průhled mezi křídlem a zárubní
3. kompletnost a neporušenost, u požárního skla jeho označení a změření jeho tloušťky, zda odpovídá požadované požární odolnosti
4. kompletnost a neporušenost zárubně, kompletnost těsnění proti průvzdušnosti nebo kompletnost kouřotěsného těsnění, funkčnost a neporušenost „padací lišty“ (pokud je osazena)
5. skutečnost, zda nedošlo k porušení celistvosti dodatečnou montáží dalších prvků (přídavné zámky apod.)
6. kompletnost zpěňovací pásky zafrézované po celém obvodu dveřního křídla
7. kompletnost a funkčnost závěsů dveřních křídel
8. kompletnost a funkčnost zámků, stěelky, zadlabacích zástrčí
9. kompletnost, funkčnost a pevnost upevnění dveřního zavírače (pokud je osazen), případně koordinátoru zavírání, panikového kování ve vazbě na funkci stěelky zámku nebo povrchového panikového kování
10. stabilita upevnění a utěsnění zárubně k podpůrné konstrukci (stěně)
11. odzkoušení celkového chodu dveří a jejich zavření z jakékoliv pozice, odzkoušení funkčnosti panikového kování, panikové kliky apod.

### Doporučené servisní úkony provedené při kontrole provozuschopnosti:

1. promazání stěelky zámku nebo panikového kování, pokud její konstrukce není bezúdržbová
2. promazání závěsů, pokud jejich konstrukce není bezúdržbová
3. seřízení křídla pro ideální dosednutí na podlahu při zavření dveří
4. seřízení dveřního zavírače, koordinátoru
5. dotažení dveřního kování, kukátka, madla apod., v případě jejich uvolnění

**Doporučujeme provozovatelům PBZ, aby z důvodu kvality prováděli kontrolu provozuschopnosti a zejména odstranění případných závad osoby, které jsou proškolené na montáž a servis výrobků a které vlastní od výrobce PBZ platné**

„Pověření na montáž a servis“, případně technik požární ochrany nebo jiná odborně způsobilá osoba dle platných právních předpisů.

# Příloha č. 11.2 k Manuálu uživatele

## Pokyny pro údržbu a servis bezpečnostních dveří NEXT

**Vstupní dveře spadají do kategorie požárních uzávěrů.** U této kategorie je nutná pravidelná revize. Tuto revizi zajišťuje vlastník jednotky, a to **minimálně 1x ročně** u odborné firmy. Tato odborná firma provede zápis o revizi do servisní knihy, kterou jste obdrželi při převzetí bytové jednotky. Tento servis lze objednat přímo u výrobce dveří NEXT. Provedení revize těchto požárních uzávěrů je možné zkoordinovat pro celý objekt v rámci pravidelné revize PO objektu, kterou musí zajišťovat správce.

Servis u odborné firmy je nutné zajistit, když nastane nebo dojde k:

1. Těžký chod mechanismu při uzamykání a odemykání.
2. Těžké otevírání dveří po odemčení (zatažení stříelky) pouze klíčem a jednou rukou nebo po lehkém přitážení dveří za madlo (kliku, kouli) druhou rukou.
3. Nespolehlivé zaklapnutí dveří přitahem samozavírače (je-li instalován). Seřizování zavírače se provádí dle originálního návodu příslušného výrobce.
4. Porušení bezvadného stavu zpěňovatelných pásek nalepených po obvodu protipožárních dveří i ostatních instalovaných těsnících prvků (např. zvukové nebo protiprachové těsnění).
5. Porušení celistvosti dveřního křídla.
6. Poškození dveřních závěsů.

### Údržba

Pro odstranění nečistot z povrchu dveří stačí jemný suchý hadr nebo jen lehce navlhčený. Nepoužívejte agresivní čisticí prostředky (práškové, na bázi chloru atd.) nebo agresivní čištění (drátěnky, kartáče atd.). Dále se vyvarujte používání vody jinak než jen pouze pro navlhčení hadru, který důkladně vyždímejte. Je zakázáno manipulovat se zamykacím systémem při otevřených dveřích – může tím dojít také při zavření dveří k neopravitelnému poškození zamykacího mechanismu.

### Údržba a seřízení kování

Zámkovou vložku a pohyblivé části bezpečnostního kování je potřeba udržovat v čistotě, suchu a jednou za 6 měsíců ji promazat mazadlem WD-40 z obou stran.

### Doporučení

Doporučujeme instalaci dveřní zarážky k zabránění kontaktu dveří s okolními konstrukcemi.

# Příloha č. 11.3 k Manuálu uživatele

## Pokyny pro užívání a údržbu výrobků POL-SKONE

Aby byly zachovány veškeré užitečné vlastnosti výrobku, je nutné provádět pravidelnou péči a údržbu.

### 1. Údržba/péče vnějšího nátěru.

1. **Malované/lakované a laminované dveřní křídla/zárubně** důkladně otřete vlhkým hadříkem namočeným ve vodě (laminované, dýhované, malované prvky) nejméně dvakrát ročně (do vody můžete přidat jemný čisticí prostředek bez obsahu amoniaku), aby odstranit prach a jiné nečistoty. Poté jej osušte. Ujistěte se, že je hadřík dokonale čistý a že neobsahuje malé části, nečistoty apod., které by mohly povrch poškrábat. Nepoužívejte hadříky z mikrovlákna. Nepoužívejte čisticí prostředky (např. vlhčené ubrousky) obsahující kyseliny (včetně přírodních), abrazivní pasty, lešticí pasty, tuky, chemická rozpouštědla, sloučeniny chloru, amoniak a jiné agresivní chemikálie. Při čištění nepoužívejte ostré předměty, které by mohly způsobit mechanické poškození povrchu. Také byste se měli vyhnout použití příliš velké síly během bodového čištění. Poté houbou nebo hadříkem aplikujte jemný přípravek na údržbu dřeva nebo dřevovláknitých materiálů – přípravek aplikujte na houbu nebo hadřík, nikoli na čištěný povrch.

**POZOR!** Před použitím přípravku na údržbu dřeva nebo dřevovláknitých materiálů proveďte zkoušku produktu na nenápadném místě v souladu s pokyny výrobce přípravku. Na laminované dveřní křídla / zárubně nepoužívejte přípravky s obsahem vosku nebo jiných lešticích látek. Nenanášejte přípravky s voskem a lešticími látkami na skleněné povrchy.

1. **Malované dveřní křídla/zárubně řady BLACK** důkladně otřete hadříkem nejméně dvakrát ročně. Pro čištění a údržbu používejte suchý nebo lehce navlhčený měkký hadřík – bavlněný nebo z mikrovlákna. Nepoužívejte hadřík příliš silně navlhčený vodou nebo jinou čisticí látkou, i když plánujete utřít povrch do sucha. Nepoužívejte čisticí přípravky a prostředky (např. vlhčené ubrousky) obsahující kyseliny (včetně přírodních), abrazivní pasty, lešticí pasty, tuky, chemická rozpouštědla, sloučeniny chloru, amoniaku a další agresivní chemikálie. Dveře, které jsou vystaveny významnému rozdílu teploty nebo vlhkosti mezi místnostmi, a tímto i kondenzací vlhkosti na povrchu (např. v místnostech typu prádelna, koupelna), musí být okamžitě utřeny do sucha čistým měkkým hadříkem. Pro zachování vizuálního efektu nepoužívejte na matné povrchy prostředky obsahující vosky, konzervační mléka, i když jsou určeny pro lakované povrchy. Při běžné údržbě se vyhněte intenzivnímu stírání hadříkem či bodovému ošetřování, aby se minimalizovalo riziko vzniku lesklých skvrn.
2. **Dveřní křídla s povrchem HPL** důkladně otřete vlhkým hadříkem namočeným ve vodě nejméně dvakrát ročně, aby odstranit prach a jiné nečistoty (v případě lehkého znečištění povrchu do vody můžete přidat jemný čisticí prostředek bez obsahu amoniaku; silnější znečištění odstraňte teplou mýdlovou vodou nebo roztokem vody s čisticími prostředky). K čištění používejte pouze čisticí prostředky, které neobsahují abrazivní, silně kyselé nebo silně bělicí složky. **POZOR!** Nenanášejte vosky ani prostředky obsahující vosky na povrch křídla.
  - 1) Vápenaté usazeniny (suché) – lze odstranit teplým 10% roztokem kyseliny octové nebo citronové. Poté protřete povrch křídla s použitím čisté teplé vody.
  - 2) Zbytky parafínu nebo vosku – nejprve je nutné je odstranit mechanicky pomocí plastové nebo dřevěné špachtle. Vyvarujte se poškrábání povrchu! Zbývající stopy lze odstranit nanesením hedvábného papíru a vyžehlením (při této operaci buďte zvláště opatrní).
  - 3) Skvrny od vodou rozpustných barev čerstvé nečistoty lze odstranit vodou, zaschlé skvrny rozpouštědly jako jsou: ethanol, aceton, čisticí benzín.
  - 4) Skvrny od barev na bázi rozpouštědel – čerstvé nečistoty lze vyčistit jejich vystavením dlouhodobému působení těchto rozpouštědel.
  - 5) Silikon – zbytky silikonu je nutné nejprve odstranit mechanicky pomocí plastové nebo dřevěné špachtle. Vyvarujte se poškrábání povrchu! Zbývající stopy lze odstranit odstraňovačem silikonu (doba aplikace je určena výrobcem odstraňovače silikonu). Příliš dlouhé působení odstraňovače silikonu na povrch křídla laminovaného HPL může způsobit změny na povrchu.
2. **Dveřní křídla/zárubně s povrchem UNI MAT PLUS** čistěte suchým nebo vlhkým bavlněným hadříkem nejméně dvakrát ročně s použitím běžných čisticích prostředků bez obsahu rozpouštědel. Dbejte na to, aby se k čištění nepoužívaly žádné abrazivní materiály. V případě silnějšího znečištění, jako jsou rozlité kapaliny, oleje nebo maziva, je nutné nečistoty rychle odstranit otřením a následným čištěním (protože dlouhodobé působení těchto materiálů může trvale poškodit lakovaný povrch). Silnější znečištění lze opatrně očistit čisticími prostředky obsahujícími rozpouštědla, jako je ethanol, lakový benzín nebo aceton. **POZOR!** Před použitím čisticích prostředků obsahujících rozpouštědla, jako je ethanol, lakový benzín nebo aceton, proveďte zkoušku produktu na nenápadném místě
3. Trvalé používání dezinfekčních prostředků na bázi alkoholu k čištění povrchu křídla a zárubně může způsobit změnu barvy a poškození povlaku dveří. Na takové poškození se záruka nevztahuje.

### 2. Čištění skel.

#### 2.1. Matná skla.

V případě znečištění matných povrchů, vyčistěte je čistým, měkkým hadříkem namočeným v čisté vodě. Čištění provádějte v kruhovém pohybu. Nečistěte matný povrch pouze v znečištěném místě, protože bodové tření způsobí „opotřebení“ v tomto místě drsnosti matu, což může mít za následek trvalé skvrny. Čistěte celé sklo, aby získal rovnoměrný čistý povrch. Po umytí houbou jemně otřete sklo suchým, měkkým, čistým hadříkem. V případě silnějšího znečištění použijte k čištění ocet nebo přípravek na čištění skla na bázi alkoholu/amoniaku. Je velmi důležité, aby neměl čisticí prostředek intenzivní barvu. K čištění používejte čistou, měkkou houbu.

Po odstranění místních nečistot omyjte stejným přípravkem celé sklo, a poté omyjte je čistou vodou a jemně otřete dosucha měkkým, čistým hadříkem.

## 2.2. Malovaná, tvrzená skla.

Skla čistěte čistým, měkkým hadříkem navlhčeným jemným čisticím prostředkem pro všeobecné použití v domácnosti. Lze používat vodu např. s prostředkem na mytí nádobí. Po umytí osušte sklo měkkým, čistým hadříkem.

Je důležité, aby při mytí matných, malovaných a tvrzených skel:

- 1) nepoužívat ostré hadříky a agresivní čisticí prostředky, nenechat mokrá skla vyschnout – to může vést k vytvoření trvalých stop/skvrn.

## 2.3. Ornamentová a hladká skla.

Čistěte čistým, měkkým hadříkem navlhčeným běžně dostupnými prostředky na mytí skleněných povrchů. V případě ornamentových skel do odstraňování nečistot ze záhybů se doporučuje použít nylonový kartáč. Sklo otřete dosucha měkkým, čistým hadříkem.

**2.4.** Při čištění všech skleněných ploch se vyhněte přímému stříkání na skla a prvky dveří. Čisticí prostředky aplikujte přímo na hadřík (nebo vhodný nástroj pro čištění skla). Prostředky na mytí skla obsahují salmiak nebo amoniak, které mohou poškodit povlak, proto neaplikujte prostředek na mytí skla na ostatní prvky dveří.

## 3. Údržba kování.

Aby bylo zajištěno plynulé otevírání a zavírání dveří, musíte alespoň jednou za rok provést následující činnosti:

- 1) upravte kování,
- 2) zkontrolujte a, pokud je to nutné, upravte upevnění prvků kování (dotáhněte vruty nebo vyměňte poškozené vruty),
- 3) všechny pohyblivé součásti kování namažte mazivem nebo olejem (používejte mazivo nebo olej na stroje bez obsahu pryskyřic a kyselin). V případě produktu s magnetickým zámkem používejte k mazání mechanických částí zámku silikonový sprej.

1. Magnetický zámek čistěte měkkým, suchým hadříkem. Nepoužívejte abrazivní nebo agresivní prostředky na bázi rozpouštědel.
2. K čištění závěsů a dalších kování používejte pouze jemné čisticí prostředky s neutrálním pH, ve zředěné formě. Nikdy nepoužívejte ostré předměty, abrazivní materiály nebo agresivní čisticí prostředky (např. ocet, aceton, chlor, prostředky na bázi rozpouštědel apod.).

Při čištění buďte opatrní a zajistěte, aby se do kování nedostala voda. Po umytí důkladně osušte kování.

**POZOR!** Riziko koroze závěsů v místnostech se zvýšenou/dlouhodobou vlhkostí.

3. V případě kování vyrobených z nerezové oceli (závěsy, zámky, kliky apod.) se doporučuje jejich pravidelná péče a údržba (četnost závisí na míře použití a podmínkách použití) pomocí speciálních přípravků pro nerezovou ocel, jako jsou: Cillit, Enablitz, Stahlfix a 3M. Zajišťují dobrý vzhled a chrání před poškozením pasivní vrstvy kování, a tím přispívají k neporušenosti povrchu z nerezové oceli a zachování odolnosti proti korozi. Způsob použití speciálních přípravků v souladu s pokyny výrobce popsány v návodu použitého přípravku.

4. *V prostředí s vyšší koncentrací par chloru (např. bazén) je nutná údržba kování z nerezové oceli každých 6 měsíců (kování je vystaveno nejvyšší korozní agresivitě) (platí pro HIGRO).*

V případě výskytu koroze odstraňte zbarvení pomocí speciálních přípravků pro nerezovou ocel na bázi slabého roztoku kyseliny fosforečné, mravenčí, oxalátové (podle pokynů výrobce popsanych v návodu použitého přípravku). Pokud jsou kování silně znečištěná, použijte vhodné čisticí a údržbové prostředky (na bázi alkoholu).

**POZOR!** Pro péči o nerezové kování se nesmí používat:

- silné prášky nebo látky s povrchově aktivními vlastnostmi (obsahující chloridy, kyseliny apod.);
- ostré čisticí materiály (brusný papír, hrubé kartáče, ocelová vlákna apod.), které mohou poškrábat nebo trvale poškodit ochranný povlak.

5. Trvalé používání dezinfekčních prostředků na bázi alkoholu k čištění povrchu kliky může nepříznivě ovlivnit její dobrý vzhled.

## 4. Údržba těsnění.

Při otevřených dveřích vyčistěte těsnění od nečistot a prachu měkkým hadříkem namočeným ve vodě s tekutým čisticím prostředkem. V případě zjištění trvalého poškození nebo deformace vyměňte těsnění za nové.

## 5. Údržba hliníkových profilů.

Hliníkové profily důkladně vyčistěte vlhkým hadříkem namočeným ve vodě nejméně dvakrát ročně (do vody lze přidat jemný čisticí prostředek bez obsahu amoniaku), aby odstranit prach a jiné nečistoty.

## 6. Údržba, péče a čištění prvků z nerezové oceli INOX, jako jsou: panely, kryty, zasklívací rámy (včetně rámu světlíků), ventilační mřížky apod.

Pro zachování estetických vlastností a trvanlivosti povrchové úpravy prvků vyrobených z nerezové oceli je nutná pravidelná péče a údržba (četnost závisí na míře použití a podmínkách, ve kterých se prvky nacházejí).

Nerezovou ocel čistíme běžně dostupnými přípravky pro péči o broušené a leštěné povrchy. Pro údržbu výše uvedených prvků z nerezové oceli je nutné použít speciální přípravky pro ochranu a údržbu povrchů z nerezové oceli (např. olej na údržbu nerezové oceli od výrobce Wurth, přípravek Clinex Shine Steel od výrobce Clinex, přípravky pro dlouhodobou antikorozi ochranu povrchů z nerezové oceli apod.). Povrchy chráněné těmito přípravky mají vodoodpudivou ochrannou vrstvu, která zabraňuje

opětovnému usazování nečistot a chrání před korozi.

V prostředí s vyšší koncentrací par chloru (např. bazén) musí být údržba prvků z nerezové oceli prováděna alespoň každých 6 měsíců (prvky jsou vystaveny nejvyšší korozní agresivitě) (platí pro HIGRO).

Seznam ukázkových druhů nečistot na povrchu nerezové oceli v závislosti na prostředí.

| Druh nečistot  | Prostředí    | Čisticí prostředky (hotové přípravky)   |
|----------------|--------------|---|
| cement a malta | staveniště   | roztok obsahující malé množství kyseliny fosforečné, a potom voda (nejlépe demineralizovaná);   |
| otisky prstů   | běžný provoz | voda s mýdlem nebo jemným čisticím prostředkem;<br>přípravky na čištění skla bez obsahu chloridů;   |
| oleje a maziva | průmysl      | přípravky na bázi alkoholu (např. denaturovaný líh nebo isopropylalkohol), rozpouštědla např. aceton;<br>přípravky na čištění chromovaných prvků; |
| barvy          | průmysl      | přípravky na odstraňování nátěrů na bázi alkalických sloučenin nebo rozpouštědel;   |

**Doporučení a zákazy:**

**Je povoleno:**

- 1) Nerezovou ocel s leštěným povrchem (lesk) můžete čistit prostředky na čištění skla (používejte přípravky bez obsahu chloridů).
- 2) Po čištění odstraňte zbytky vodou (nejlépe demineralizovanou) a osušte, aby se zabránilo vytvoření vodních stopů a skvrn.
- 3) Nástroje pro čištění: měkký hadřík, semišová kůže, nylonová houba.
- 4) Leštěné povrchy čistěte ve směru leštění, nikoli přes.

**Zákazy:**

- 1) K čištění nerezové oceli nepoužívejte čisticí prášky, protože mohou poškodit povrch.
- 2) Nepoužívejte přípravky na odstraňování omítky, zředěnou kyselinu chlorovodíkovou, bělidla, přípravky na čištění stříbra.
- 3) Nepoužívejte drátěné kartáče z uhlíkové oceli, čisticí vlny, ocelové drátěnky.

**Doplňující informace:**

Produkty na bázi alkoholu, včetně denaturovaného lihu a isopropylalkoholu, rozpouštědla např. aceton nejsou schopny ovlivňovat antikorozi vlastnosti nerezové oceli.

**I. Fungování.**

1. Výrobek by měl být používán v souladu s určením.
2. Výrobek by neměl být používán v místnostech s relativní vlhkostí přesahující 60 %.
3. Nezavírejte prudce dveře a neumísťujte na nich břemena, aby je nepoškodit a neměnit jejich nastavení v zárubni, což může zhoršit jejich fungování.
4. Je zakázáno uzavírat dveřní křídlo (dotahovat k zárubni) při vysunutých západkách, protože to může způsobit poškození zárubně a namontovaných kování.
5. V případě výrobku se zámkem:
  - 1) nepřenášejte dveřní křídla za kliky,
  - 2) nemalujte čelní stranu zámku,
  - 3) zámek nesmí přijít do kontaktu s agresivními chemikáliemi,
  - 4) nezamykejte magnetický zámek klíčem či koupelnovým zámkem při otevřených dveřích,
  - 5) netlačte na kliku během otevírání dveří klíčem nebo koupelnovým zámkem.
6. Ovládejte (otevírejte/zavírejte) dveře pomocí kliky nebo dalších kování, jako jsou madla, páky. Jiný způsob ovládání může způsobit poškození povrchové vrstvy.

**II. Bezpečnost použití.**



## Příloha č. 11.4 k Manuálu uživatele

### Pokyny pro údržbu a servis protipožárních dveří POL-SKONE

Vzhledem ke zvláštnímu účelu, ke kterému protipožární dveře slouží z hlediska požární bezpečnosti, je povinností majitele bytu dbát na to, aby byly udržovány ve stavu, který zajišťuje jejich úplnou a náležitou funkčnost. Pro řádné fungování protipožárních dveří a zajištění práv, která vyplývají ze záruky, je zapotřebí dodržovat několik následujících zásad:

#### ÚDRŽBA A PÉČE

##### • OPRAVY

Pokud uživatel dveří zjistí, že je výrobek poškozen nebo případně během kontroly funkce dveří zjistí, že například nefunguje zámek – a protipožární dveře tak nesplňují svou funkci, musí neprodleně kontaktovat a informovat o tom firmu oprávněnou k montáži protipožárních dveří POL-SKONE (seznam [www.pol-skone.eu](http://www.pol-skone.eu)).

##### • KONTROLY

V souladu s 246 VYHLÁŠKA Ministerstva vnitra České republiky ze dne 29. června 2001 o stanovení podmínek požární bezpečnosti a výkonu státního požárního dozoru (vyhláška o požární prevenci) (je novelizován: 221/2014) (ve znění pozdějších změn).

Uživatel protipožárních dveří je povinen provádět kontrolu protipožárních dveří a protipožárních dveřních světlíků jednou za 12 měsíců (počítáno od data montáže protipožárních dveří v objektu nebo od data předchozí kontroly). O výše uvedené kontrole bude proveden zápis do Servisní knížky protipožárních dveří. Pokud bude zjištěna závada, v servisní knížce bude uveden její druh společně s termínem jejího odstranění.

Pro platnost servisní knížky protipožárních dveří je potřeba pečlivě vyplnit všechny údaje. Pokud údaje nebudou úplné a požadavky nebudou splněny, servisní knížka protipožárních dveří je neplatná.

Záznam do servisní knížky může provést pouze oprávněná osoba z firmy, která je autorizovaná pro servis a montáž protipožárních dveří POL-SKONE (seznam [www.pol-skone.eu](http://www.pol-skone.eu)).

Aby byly zachovány veškeré užitečné vlastnosti výrobku, je nutné provádět pravidelnou péči a údržbu:

#### 1. Údržba/péče vnějšího nátěru.

Malované/lakované a laminované dveřní křídla/zárubně/nastavitelné prvky důkladně otřete hadříkem namočeným ve vodě (laminované, dýhované, malované prvky) nejméně dvakrát ročně (do vody můžete přidat jemný čisticí prostředek bez obsahu amoniaku), aby byl odstraněn prach a jiné nečistoty. Je zakázáno používat ocelovou drátěnku, čisticí vlnu a drátěné kartáče, protože jejich použití může mít za následek zničení nátěru. Poté houbou nebo hadříkem aplikujte jemný přípravek na údržbu dřeva nebo dřevovláknitých materiálů – přípravek aplikujte na houbu nebo hadřík, nikoli na čistěný povrch.

**POZOR!** Před použitím přípravku na údržbu dřeva nebo dřevovláknitých materiálů proveďte zkoušku produktu na nenápadném místě v souladu s pokyny výrobce. Na laminované dveřní křídla/zárubně/ nadsvětlíky nepoužívejte přípravky s obsahem vosku nebo jiných leštících látek.

#### 2. Čištění skel.

##### 2.1. Hladká skla.

Čistěte čistým, měkkým hadříkem navlhčeným běžné dostupnými prostředky na mytí skleněných povrchů. Otřete sklo dosucha

měkkým, čistým hadříkem.

2.2. Při čištění všech skleněných ploch se vyhněte přímému stříkání na skla a prvky dveří. Čisticí prostředky aplikujte přímo na hadřík (nebo vhodný nástroj pro čištění skla). Prostředky na mytí skla obsahují salmiak nebo amoniak, které mohou poškodit nátěr, proto neaplikujte prostředek na mytí skla na ostatní prvky dveří.

### 3. Údržba kování.

Aby bylo zajištěno plynulé otevírání a zavírání dveří, musíte alespoň jednou za rok provést následující činnosti:

- 1) upravte kování,
- 2) zkontrolujte a, pokud je to nutné, upravte upevnění prvků kování (dotáhněte vruty nebo vyměňte poškozené vruty),
- 3) všechny pohyblivé součásti kování namažte mazivem nebo olejem (používejte mazivo nebo olej na stroje bez obsahu pryskyřic a kyselin).

### 4. Údržba těsnění.

Při otevřených dveřích vyčistěte těsnění od nečistot a prachu měkkým hadříkem namočeným ve vodě s tekutým čisticím prostředkem. V případě zjištění trvalého poškození nebo deformace vyměňte těsnění za nové.

### 5. Údržba hliníkových profilů.

Hliníkové profily důkladně vyčistěte vlhkým hadříkem namočeným ve vodě nejméně dvakrát ročně (do vody lze přidat jemný čisticí prostředek bez obsahu amoniaku), aby byl odstraněn prach a jiné nečistoty.

### 6. Údržba, péče a čištění panelů a krytů z nerezové oceli INOX.

Pro nerezovou ocel použijte běžně dostupné prostředky na broušené a leštěné povrchy. Seznam ukázkových druhů nečistot na povrchu nerezové oceli v závislosti na prostředí.

| Druh nečistot  | Prostředí    | Čisticí prostředky (hotové přípravky)  |
|----------------|--------------|--|
| cement a malta | staveniště   | roztok obsahující malé množství kyseliny fosforečné, a potom voda (nejlépe demineralizovaná);  |
| otisky prstů   | běžný provoz | voda s mýdlem nebo jemným čisticím prostředkem; přípravky na čištění skla bez obsahu chloridů;   |
| oleje a maziva | průmysl      | přípravky na bázi alkoholu (např. denaturovaný líh nebo isopropylalkohol), rozpouštědla např. aceton; přípravky na čištění chromovaných prvků; |
| barvy          | průmysl      | přípravky na odstraňování nátěrů na bázi alkalických sloučenin nebo rozpouštědel;  |

Doporučení a zákazy:

Je povoleno:

- 1) Nerezovou ocel s leštěným povrchem (lesk) můžete čistit prostředky na čištění skla (používejte přípravky bez obsahu chloridů).
- 2) Po čištění odstraňte zbytky vodou (nejlépe demineralizovanou) a osušte, aby se zabránilo vytvoření vodních stopů a skvrn.
- 3) Nástroje pro čištění: měkký hadřík, semišová kůže, nylonová houba.
- 4) Leštěné povrchy čistěte ve směru leštění, nikoli přes.

Zákazy:

- 1) K čištění nerezové oceli nepoužívejte čisticí prášky, protože mohou poškodit povrch.
- 2) Nepoužívejte přípravky na odstraňování omítky, zředěnou kyselinu chlorovodíkovou, bělidla, přípravky na čištění stříbra.
- 3) Nepoužívejte drátěné kartáče z uhlíkové oceli, čisticí vlny, ocelové drátěnky.

Doplňující informace:

Produkty na bázi alkoholu, včetně denaturovaného lihu a isopropylalkoholu, rozpouštědla např. aceton nejsou schopny ovlivňovat antikorozi vlastnosti nerezové oceli.

#### 1.1. Fungování.

1. Dveře/nadsvětličky by měly být používány v souladu s určením.
2. Dveře nevystavujte relativní vlhkosti nad 60 %.
3. Nezakazujte prudce dveře a neumísťujte na nich břemena, aby je nepoškodit a neměnit jejich nastavení v zárubni, což může zhoršit jejich fungování.
4. Je zakázáno uzavírat dveřní křídlo (dotahovat k zárubni) při vysunutých západkách, protože to může způsobit poškození zárubně a namontovaných kování.
5. Ovládejte (otevírejte/zavírejte) dveře pomocí kliky nebo dalších kování, jako jsou madla, páky. Jiný způsob ovládání může způsobit poškození povrchové vrstvy.

1.2. Je zakázáno blokovat dveřní křídla způsobem, který znemožňuje jejich samočinné uzavření. Protipožární dveře musí být při požáru uzavřeny (tvoří protipožární bariéru).



### 1.3. Bezpečnost použití.



Nevkládejte žádné předměty mezi křídlo a zárubeň.



Nezatěžujte dveřní křídlo dodatečnou hmotností.

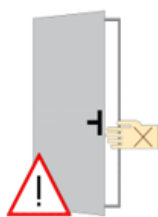

Nebezpečí zranění v důsledku bouchání! Bouchací dveře mohou být příčinou zranění. Při uzavírání nevkádejte ruku mezi křídlo a zárubeň.

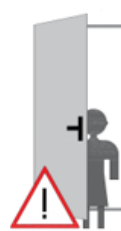

Nebezpečí zranění těla v důsledku zavření! Křídlo se uzavírá samočinně (v případě dveří vybavených samozavíračem).

# Příloha č. 12.1 k Manuálu uživatele

## Návod na údržbu a používání laminátových podlah dodaných společností ASKO a.s.

Pro správné a dlouhotrvající fungování dodaných podlah je nutné dodržovat následující pravidla:

1. Je nezbytné zajistit, aby relativní vlhkost vzduchu v místnostech s laminátovými podlahami byla v rozmezí 40 % až 60 % a teplota vzduchu v rozmezí 18-23 °C po celou dobu užívání. Dále je nutné zamezit styku podlahy s vodou. Při nedodržení těchto podmínek nenese zhotovitel/dodavatel odpovědnost za vady podlah (kroucení, vrzání, zvednutí či vyboulení podlahy a jiné rozměrové a tvarové změny apod.).
2. Nohy pohyblivých částí nábytku podlepte měkkými filcovými podložkami. Kolečkové židle je třeba opatřit měkkými pogumovanými kolečky, která jsou určené na laminátové podlahy. Extrémně mechanicky namáhané plochy chraňte prodyšnými koberci a kobercovými podložkami.
3. Jehlové podpatky nebo jiné velké bodové zatížení může poškodit nášlapnou vrstvu podlahy.
4. Instalace těžkých kusů nábytku přímo na plovoucí podlahu (kuchyňská linka, obývací stěna, vestavěná skříň, apod.) může způsobit velké bodové či plošné zatížení, a tím přimáčknout podlahy k podkladu. Podlaha tak ztratí možnost dilatace a může dojít k jejímu vyboulení, prasknutí, vrzání či jiné deformaci. Pokud si nejste jisti, zda je daný kus nábytku vhodný pro instalaci přímo na podlahu, obraťte se na výrobce.
5. V místě před vstupem na podlahu instalujte účinnou čistící zónu.
6. Podlahu nikdy nezakrývejte neprodyšnými materiály. Vlivem uzavření by mohlo dojít ke kondenzaci vody na podlaze a tím k jejímu poškození.
7. Podlahy při čištění dle potřeby pouze vysávejte, zametejte nebo vytírejte vlhkým, dobře vyždímaným hadrem či mopem. Je důležité, aby hadr či mop byl skutečně dobře vyždímaný tak, že z něj již nekape voda a je tedy téměř suchý. V případě vylití vody či jiné tekutiny na podlahu, tuto okamžitě setřete. V žádném případě podlahu nezaplavujte vodou, ani nenechávejte stát louže na podlaze, mohlo by dojít k jejímu poškození.
8. Pro údržbu používejte vždy přípravky doporučené na laminátové podlahy a vždy dbejte pokynů uvedených na obalu daného výrobku.

ASKO čistič – pro běžnou údržbu

ASKO regenerace – pro oživení vzhledu ASKO

sprej mop – pro běžné vytírání

Pokud si nejste jisti s výběrem čistících a udržovacích prostředků, obraťte se na výrobce. V žádném případě nepoužívejte agresivní čistící prostředky (na bázi chloru, s odmašťujícím efektem apod.), které by mohly podlahu nenávratně poškodit. Pravidelnou údržbou doporučenými prostředky prodlužujete životnost podlah.

9. V případě, že je podlaha instalována na podlahové topení, je důležité při každém spuštění (na začátku topné sezony) nebo při výraznější regulaci teploty dodržovat postupný náběh teploty. Maximální zvýšení teploty je možné o 5 °C za den až do dosažení požadovaného výkonu. Maximální teplota povrchové vrstvy nesmí přesáhnout 27°C.

# Příloha č. 12.1.1 k Manuálu uživatele

## Návod na údržbu a používání dřevěných třívrstevných podlah dodaných společností ASKO a.s.

Pro správné a dlouhotrvající fungování dodaných podlah je nutné dodržovat následující pravidla:

1. Je nezbytné zajistit, aby relativní vlhkost vzduchu v místnostech s dřevěnými podlahami byla v rozmezí 40 % až 60 % a teplota vzduchu v rozmezí 18-23 °C po celou dobu užívání. Dále je nutné zamezit styku podlahy s vodou. Při nedodržení těchto podmínek nenese zhotovitel/dodavatel odpovědnost za vady podlah (kroucení, zvednutí či vyboulení podlahy a jiné rozměrové a tvarové změny apod.).
2. Nohy pohyblivých částí nábytku podlepte měkkými filcovými podložkami. Kolečkové židle je třeba opatřit měkkými pogumovanými kolečky, která jsou určené na dřevěné podlahy. Extrémně mechanicky namáhané plochy chraňte prodyšnými koberci a kobercovými podložkami.
3. Jehlové podpatky nebo jiné velké bodové zatížení může poškodit nášlapnou vrstvu podlahy.
4. Instalace těžkých kusů nábytku přímo na plovoucí podlahu (kuchyňská linka, obývací stěna apod.) může způsobit veliké bodové či plošné zatížení, a tím přimáčkne podlahy k podkladu. Podlahy tak ztratí možnost dilatace a může dojít k jejímu vyboulení, prasknutí či jiné deformaci. Pokud si nejste jisti, zda je daný kus nábytku vhodný pro instalaci přímo na podlahu, obraťte se na výrobce.
5. V místě před vstupem na podlahu instalujte účinnou čistící zónu.
6. Podlahu nikdy nezakrývejte neprodyšnými materiály. Vlivem uzavření by mohlo dojít ke kondenzaci vody na podlaze a tím k jejímu poškození.
7. Podlahy při čištění dle potřeby pouze vysávejte, zametejte nebo vytírejte vlhkým, dobře vyždímaným hadrem či mopem. Je důležité, aby hadr či mop byl skutečně dobře vyždímaný tak, že z něj již nekape voda a je tedy téměř suchý. V případě vylití vody či jiné tekutiny na podlahu, tuto okamžitě setřete. V žádném případě podlahu nezaplavujte vodou, ani nenechávejte stát louže na podlaze, mohlo by dojít k jejímu poškození.
8. Pro údržbu používejte vždy přípravky doporučené na dřevěné lakované nebo olejované podlahy (dle příslušného typu povrchové úpravy Vaší podlahy) a vždy dbejte pokynů uvedených na obalu daného výrobku.

*Přípravky pro lakované dřevěné podlahy:*

ASKO čistič – pro běžnou údržbu

ASKO regenerace – pro oživení vzhledu ASKO

sprej mop – pro běžné vytírání

*Přípravky pro olejované dřevěné podlahy:*

ASKO čistič – pro běžnou údržbu

ASKO mýdlo – pro běžnou údržbu podlah ošetřených 1složkovým olejem ASKO

regenerační olej – pro oživení vzhledu

ASKO sprej mop – pro běžné vytírání

Pokud si nejste jisti s výběrem čistících a udržovacích prostředků, obraťte se na výrobce. V žádném případě nepoužívejte agresivní čistící prostředky (na bázi chloru, s odmašťujícím efektem apod.), které by mohly podlahu nenávratně poškodit. Pravidelnou údržbou doporučenými prostředky prodlužujete životnost podlah.

9. V případě, že je podlahy instalována na podlahové topení, je důležité při každém spuštění (na začátku topné sezony) nebo při výraznější regulaci teploty dodržovat postupný náběh teploty. Maximální zvýšení teploty je možné o 5 °C za den až do dosažení požadovaného výkonu. Maximální teplota povrchové vrstvy nesmí přesáhnout 25°C.

# Příloha č. 12.1.3 k Manuálu uživatele

## Návod na údržbu a používání soklových dřevěných lišt a lišt z MDF dodaných společností ASKO a.s.

Pro správné a dlouhotrvající fungování soklových lišt je nutné dodržovat následující pravidla:

1. Je nezbytné zajistit, aby relativní vlhkost vzduchu v místnostech s lištami byla v rozmezí 40 % až 60 % a teplota vzduchu v rozmezí 18-23°C po celou dobu užívání. Dále je nutné zamezit styku lišt s vodou. Při nedodržení těchto podmínek nenes zhotovitel/dodavatel odpovědnost za vady lišt (kroucení, odtrhnutí od zdi, odlepení folie či dýhy od středu lišty apod.).
2. Lišty při čištění umývejte vlhkým, dobře vyždímaným hadrem. Je důležité, aby hadr byl skutečně dobře vyždímaný tak, že z něj již nekape voda a je tedy téměř suchý. V žádném případě nepoužívejte k čištění lišty předměty s drsným povrchem (drátěnka, hrubá strana houby na nádobí apod.), mohlo by dojít k poškrábání povrchu lišty. Při čištění používejte pouze čistou vodu.
3. Způsob čištění lišt pomocí vlhkého hadru volte pouze výjimečně. Dle potřeby čistěte lišty nasucho vysáváním. Lišty jsou určeny pro účel interiérové instalace, kde nesmí být v přímém styku s vodou ani jiným zdrojem zvýšené vlhkosti nebo chemickými látkami, které mohou znehodnotit dekorační folii nebo jiným způsobem narušit stavbu lišty.

# Příloha č. 13 k Manuálu uživatele

## Návod na obsluhu termostatické hlavice

Termostatická hlavice udržuje přivíráním radiátorového ventilu nastavenou teplotu v místnosti s přesností  $\pm$  cca 1 °C. Přivíráním ventilu se zmenšuje průtok radiátorem a snižuje množství tepla předaného do místnosti a naopak. Tímto způsobem jsou v bytech zohledněny tzv. „vnitřní a vnější tepelné zisky“.

Typickým vnitřním ziskem je např. ztrátové teplo domácích spotřebičů (svícení, vaření, chlazení, počítače atd.) a také lidé (člověk pohybující se v místnosti vyzařuje 50 až 300 W). Vnější ziskem je např. sluneční energie předaná zahříváním oken nebo zdí, a to i u zateplených objektů. Jednoduše řečeno: je-li dostatek tepla z vaření, svícení a slunce, pak není třeba tolik topit, hlavice automaticky přivře ventil, sníží průtok topné vody radiátorem a tím šetří náklady za teplo.

Hlavice fungují naprosto automaticky bez obsluhy – to je jejich úkolem. Obecně při tom rozhodně nelze doporučit manuální zásahy do nastavení hlavice z jedné krajní polohy (zcela zavřeno) do druhé krajní polohy (nejvyšší teplota, zpravidla požadavek kolem 25–26 °C podle typu hlavice). Naopak lze doporučit manuální zásahy jen v omezené míře, typicky od nastavení 2,5 do 3,5, což odpovídá požadované teplotě cca od 18 °C do 23 °C. Jakékoliv jednorázové uzavření nebo otevření Vám nepřinese žádnou úsporu navíc – za určitých okolností se projeví spíše zhoršením tepelného komfortu, „rozhoupáním“ systému regulace a ve výsledku spíše vyšší spotřebou, než když provedete jen drobný citlivý zásah do nastavení hlavice manuálně.



# Příloha č. 13.5 k Manuálu uživatele

## Týdenní termostat TT1



- vysoká estetická úroveň získaná použitím jednotného designu snímačů a elektroinstalace
- snadná montáž do standardní elektroinstalační krabice
- funkce prostorového, podlahového nebo kombinovaného termostatu
- možnost nastavení regulace teploty v rozsahu  $5 \pm 40^\circ\text{C}$
- Provozní režimy: týdenní, individuální, denní, dovolená, dočasný, temperování
- volba módu topení nebo chlazení, volba externího teplotního snímače, vnější ovládání kontaktem, funkce předvídání, omezení nastavitelných teplot, protimrazová ochrana, ochrana ventilů, inverze funkce výstupu, automatický přechod zimní/letní čas, volba jazyka (CZ, EN), databáze svátků (CZ, týdenní režim)
- zálohování standardní baterií typu CR2032

### Popis:

Přístroj je určen pro regulaci teploty v interiérech se zvýšenými estetickými nároky. Je použitelný pro různé druhy tepelných zdrojů, chladicích zařízení a ovládacích ventilů. Výstupem je spínací kontakt relé, který je bezpečně galvanicky oddělený jak od napájení (svorky 1, 2) a vstupních svorek (svorky 5, 6), tak od vnitřních obvodů připojené ovládací jednotky. Lze tedy využívat bezpotenciálové spínání nebo spínání napětí různých hodnot, vč. 230 V AC odlišné fáze, než má napájecí napětí. Elektronika termostatu je tvořena dvěma částmi. Část displejová s grafickým LCD a ovládacími tlačítky je umístěna na plošném spoji uvnitř krytu a výkonová část se svorkovnicemi je umístěna v krabici, která se vkládá do hluboké instalační krabice. Obě části jsou spojeny plochým vodičem, na kterém je navlečena izolační destička, která zajišťuje bezpečné oddělení výkonové části od zbytku přístroje. V kovovém pouzdru na čelním panelu je vestavěný interní snímač teploty a navíc přístroj umožňuje připojení jednoho externího teplotního snímače nebo externího bezpotenciálového ovládacího kontaktu.

POZOR!!!, kovové pouzdro se snímačem teploty není tlačítko, **NEMAČKAT, NETLAČIT !!!**

Podle volby typu snímače, případně volbou kombinace snímačů může přístroj pracovat jako:

- **Prostorový termostat**, kdy pro měření teploty je použit interní snímač a přístroj reguluje teplotu interiéru.
- **Podlahový termostat**, kdy pro měření teploty je použit externí snímač zabudovaný v podlaze a přístroj reguluje teplotu podlahy.
- **Kombinovaný termostat**, kdy jsou použity interní i externí snímač, přičemž přístroj reguluje teplotu interiéru a externí snímač je využit pro hlídání minimální a maximální teploty podlahy.

**Termostat lze jednoduše přepnout do jednoho z šesti režimů:**

1. **Týdenní**, kdy přístroj reguluje podle časového profilu navoleného pro pracovní dny (Po - Pá), víkend (So - Ne), případně svátky (česká lokalizace). Pro pracovní dny a víkend lze zvlášť navolit až 10 časových značek.
2. **Individuální**, kdy přístroj reguluje podle časového profilu navoleného pro jednotlivé dny (Po - Ne). Pro každý den lze zvlášť navolit až 10 časových značek.
3. **Denní**, kdy přístroj reguluje podle časového profilu, který je stejný pro každý den v týdnu. Lze navolit až 10 časových značek.
4. **Dovolená**, kdy přístroj reguluje na pevnou přednastavenou teplotu až do času návratu, který se nastaví při volbě režimu. Poté se vrátí do původně nastaveného režimu.
5. **Dočasný**, kdy přístroj reguluje na pevnou přednastavenou teplotu až do zvoleného času. Poté se vrátí do původně nastaveného režimu. Tento režim se volí v případě, že se jedná o dočasnou dobu kratší než 24h.
6. **Temperování**, kdy přístroj reguluje na pevnou přednastavenou teplotu bez předem navolené doby ukončení. Tento režim se volí v případě, že se jedná o neurčitou dobu návratu s požadavkem temperování na konstantní teplotu.

Pro 1. a 2. režim lze navolit až 10 časových značek v min. časových úsecích 10 min v max. teplotním rozsahu  $5 \pm 40^\circ\text{C}$  (záleží na nastavených teplotních limitech pro zvolený snímač).

Provozním podmínkám vyhovuje běžné chemicky neagresivní prostředí, kde přístroj nevyžaduje obsluhu ani údržbu.

### Přehled typů:

| Typ            | Typ externího teplotního snímače * |
|----------------|------------------------------------|
| TT1 - PA - xx  | Pt 1000 / 3850 ppm                 |
| TT1 - KTY - xx | KTY81-210                          |

xx = požadovaný design a barva

\* Externí snímač není součástí dodávky, objednává se zvlášť, doporučený typ pro TT1 - PA : SK2PA - 2SS - y (y = délka kabelu v metrech).



**Základní technické parametry:**

|  |   |
|--|---|
| Napájecí napětí / jmenovitý proud                              | 230 V / 50 Hz ±10% / max. 5 mA  |
| Rozsah teploty měření / nastavení ( $T_{min} + T_{max}$ )      | 0 + 40 °C / 5 + 40 °C   |
| Rozlišení teploty zobrazení / nastavení                        | 0,1 °C / 0,5 °C   |
| Max. chyba měření teploty                                      | ± 1 °C  |
| Doba ustálení  | min. 3 h **   |
| Snímací perioda měření teploty                                 | 15 s  |
| Typ regulace   | PI  |
| Akční perioda regulace   | 10 min  |
| Proporční výstup PWM   | 0 – 100% s krokem 10%   |
| Perioda výstupu PWM  | 10 min  |
| Max. spínací napětí / proud výstupního relé                    | 250 VAC / 6 A ( $\cos \varphi = 1$ )<br>24 VDC / 6 A ( $\cos \varphi = 1$ ) |
| Max. spínací výkon relé  | 1500 VA / 150 W   |
| Min. životnost (počet cyklů)                                   | 10 x 10 <sup>6</sup>  |
| Galvanické oddělení reléových výstupů od všech částí přístroje | ano <250V   |
| Max. předřazené jistiění                                       | 16 A  |
| Počet režimů   | 6   |
| Max. počet časových značek na den                              | 10 (min. interval 10 minut)   |
| Záloha chodu hodin   | CR2032 / cca 30 dnů   |
| Rozsah pracovní teploty / rel. vlhkosti                        | 0 + 40 °C / 0 + 95 %RH bez kondenzace                                       |
| Rozsah skladovací teploty / rel. vlhkosti                      | -20 + 50 °C / 0 + 95 %RH bez kondenzace                                     |
| Stupeň krytí   | IP20 (dle ČSN EN 60529)   |
| Typ svorkovnic   | CZM (vodiče max. 1,5 mm <sup>2</sup> )                                      |
| konstrukce řídicího zařízení                                   | Samostatné řídicí zařízení  |
| Typ působení   | 1   |
| Stupeň znečištění  | 2   |
| Jmenovité impulsní napětí                                      | 2,5 kV  |
| Kategorie přepětí  | I   |
| Třída software   | Řídicí funkce třídy A   |

Pozn.: Maximální doba, během níž může být teplota okolí po zapůsobení řídicího zařízení vyšší než  $T_{max}$  nelze jednoznačně určit, neboť závisí na konstrukci a vlastnostech celé otopné soustavy a všech prvků a materiálů v ní obsažené.

\*\* : Čti **Popis nastavení a funkce** , **Interní čidlo** → **Offset** !!!

**Rozmístění připojovacích svorek a propojek (obr. 1):**

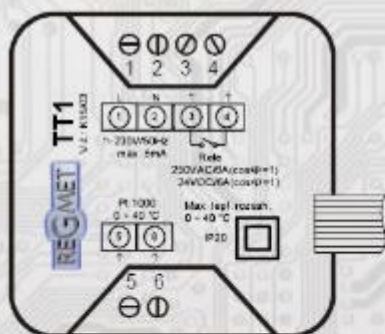

Svorky 1 a 2..... napájení přístroje 230 V / 50 Hz  
 Svorky 3 a 4..... bezpotenciálové spínací kontakty relé (Na svorky se nesmí zapojit fáze a nulák současně)  
 Svorky 5 a 6..... vstup externího teplotního snímače nebo bezpotenciálového ovládacího kontaktu  
 Svorky napájení, kontakty relé a vstupu ext. snímače / ovládacího kontaktu jsou navzájem galvanicky odděleny.

**Možnosti zapojení vstupního signálu (obr.2):**





**Možnosti zapojení výstupu - spínacích kontaktů relé (obr.3):**

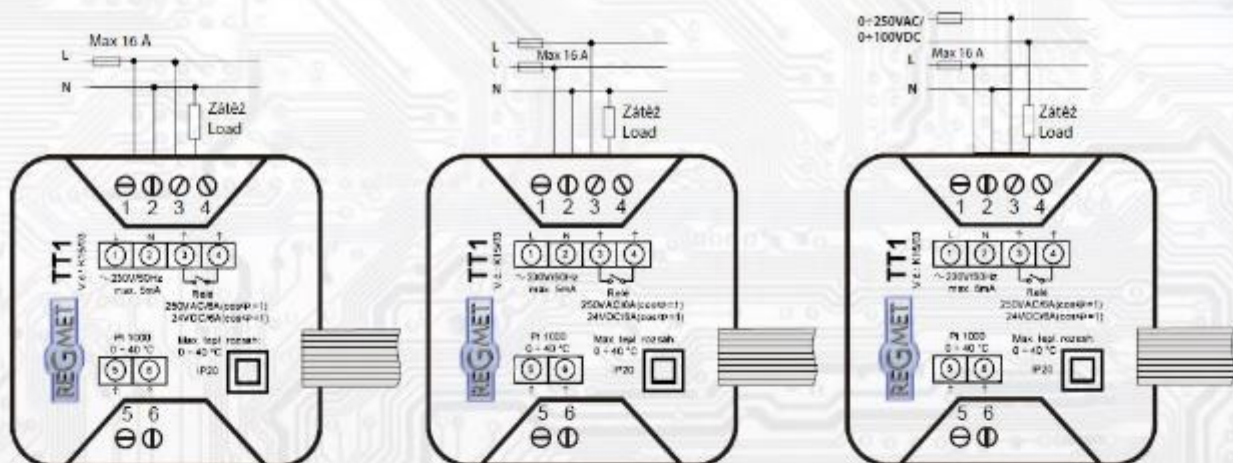

**Popis nastavení a funkce:**

Po připojení napájecího napětí se na displeji zobrazí volba jazyka, šipkami se označí požadovaný jazyk a tlačítkem **↵** se volba potvrdí. Poté se zobrazí nastavení aktuálního času a datumu. Části označené **▲** lze zmáčknutím tlačítka **↵** editovat. Tlačítkem **+** hodnotu zvyšovat, tlačítkem **-** hodnotu snižovat a tlačítkem **↵** se volba potvrdí. Tlačítky **←** a **→** se posouvá na další část k editaci. Po nastavení aktuálního času a datumu se tlačítkem **↵** volba potvrdí a uloží. Úprava datumu nebo času je kdykoliv možná v menu *Nastavení* → *Datum/čas*. Po tomto úvodním nastavení se displej přepne do základního zobrazení.



Ve výchozím stavu je termostat nastaven jako prostorový v režimu *Temperování* na 20°C. To znamená, že měří pouze interiérovou teplotu a reguluje ji na 20°C bez časových profilů.

Na horním řádku vlevo se zobrazuje aktuální čas a vedle něj den v týdnu (Po - Ne), případně Sv, pokud na daný den připadá svátek. Největšími číslicemi je zobrazena hlavní hodnota, v tomto případě teplota interiéru. Pod ní je zobrazena vedlejší hodnota, v tomto případě žádaná teplota interiéru.

Na spodním řádku se zobrazuje aktuální režim, v tomto případě režim *Temperování*.

Vlevo od hlavní a vedlejší hodnoty je symbolicky zobrazen aktuální stav výstupu. Symbolem **☀** je indikován zvolený mód funkce vyhřívání, symbolem **❄** je indikován zvolený mód funkce chlazení. Číslici pod symbolem je znázorněn aktuální stupeň regulace. Nejkratší interval mezi sepnutím a vypnutím výstupu je 10 minut, aby nedocházelo k častému cvakání relé. To znamená, že když je zobrazena 0, je relé po dobu nejméně 40 minut vypnuto. Když je zobrazena 1, je relé 10 minut sepnuto a dalších 30 minut vypnuto. Když je zobrazena 2, je relé 20 minut sepnuto a dalších 20 minut vypnuto. Když je zobrazena 4, je relé po dobu nejméně 40 minut sepnuto.

Tlačítkem **↓** se provádí rychlá volba jednoho z šesti režimů, symbolem **\*** je označen naposledy zvolený režim, tlačítky **↑** a **↓** lze označit symbolem **▶** nový režim a tlačítkem **↵** se volba potvrdí s návratem zpět do základního zobrazení.

Tlačítkem **⌘** lze rychle změnit teplotu, na kterou se právě reguluje. Pro režimy, které mají nastavitelné časové značky (týdenní, individuální, denní), tato změna trvá jen po dobu do nové značky. Pro režimy, které nemají nastavitelné časové značky (dovolená, dočasný, temperování), změna trvá po celou dobu tohoto režimu, ruší se až zvolením režimu jiného.

Tlačítkem **OK** se nová hodnota potvrdí a přístroj se navrací zpět do základního zobrazení.

Tlačítkem **☰** se vstupuje do menu.

Všechny položky menu se volí označením **▶** a potvrzením tlačítkem **↵**, položky označené **\*** jsou aktivní a uloženy v paměti. První nabídkou je možnost zobrazení aktuálního data zvolením **▶ Datum**, dále pak editace režimů zvolením **▶ Režim** nebo nastavení parametrů termostatu zvolením **▶ Nastavení**.

Zvolením **▶ Zpět** se přístroj navrací vždy o jeden krok zpět, postupně až do základního zobrazení.

Po nečinnosti tlačítek delší jak 30s se přístroj vrátí do základního zobrazení.

**Schéma menu pro Nastavení.**

|                  |                 |                    |                   |                 |  |
|------------------|-----------------|--------------------|-------------------|-----------------|--|
| Nastavení        | Datum/čas       | Volba čas + datum  |                   |                 |  |
|                  | Jazyk           | Čeština<br>English |                   |                 |  |
| Pokročilé        | Interní čidlo   | Tepl. limity       | Minimální         | Volba teploty   |  |
|                  |                 |                    | Maximální         | Volba teploty   |  |
|                  |                 | Offset             |                   | Volba teploty   |  |
|                  |                 | Externí vstup      | Zapojení          | Ne              |  |
|                  |                 |                    |                   | Teplotní senzor |  |
|                  |                 |                    |                   | Digitální vstup |  |
|                  | Tepl. Limity    |                    | Minimum           | Volba teploty   |  |
|                  |                 | Maximum            | Volba teploty     |                 |  |
|                  | Offset          |                    | Volba teploty     |                 |  |
|                  | Digitální vstup | Auto/temperování   |                   |                 |  |
|                  |                 | Auto/denní         |                   |                 |  |
|                  |                 | Topení/chlazení    |                   |                 |  |
|                  |                 | Zpět               |                   |                 |  |
|                  | Zpět            |                    |                   |                 |  |
|                  | Regulace        | Stav               | Zapnuto           |                 |  |
|                  |                 |                    | Vypnuto           |                 |  |
|                  |                 | Zdroj              | Interní čidlo     |                 |  |
|                  |                 |                    | Externí čidlo     |                 |  |
|                  |                 |                    | int. + Ext čidlo  |                 |  |
|                  |                 | Zobraz. teplot     | Interní + externí |                 |  |
| Interní + žádaná |                 |                    |                   |                 |  |
| Externí + žádaná |                 |                    |                   |                 |  |
| Zpět             |                 |                    |                   |                 |  |
| Mód funkce       | Vytápění        |                    |                   |                 |  |
|                  | Chlazení        |                    |                   |                 |  |
| Svátky           | Ano             |                    |                   |                 |  |
|                  | Ne              |                    |                   |                 |  |
| Ochr. ventilů    | Zapnuto         |                    |                   |                 |  |
|                  | Vypnuto         |                    |                   |                 |  |
| Invert. výstup   | Ano             |                    |                   |                 |  |
|                  | Ne              |                    |                   |                 |  |
| Zpět             |                 |                    |                   |                 |  |
| Zpět             |                 |                    |                   |                 |  |
| Zpět             |                 |                    |                   |                 |  |

**Datum/čas:**

Editace datumu nebo času. Přechod na letní/zimní čas a přestupné roky si přístroj upravuje sám.

**Jazyk:**

Volba jazyka, ve kterém se budou na displeji zobrazovat texty. V případě volby English nebude termostat akceptovat svátky.

**Nastavení—Pokročilé:**

Do této části menu by uživatel neměl zasahovat, většinou se všechny parametry nastaví při instalaci přístroje odbornou firmou. **Nekvalifikovaný zásah může způsobit špatnou funkci regulace termostatu!**

**Interní čidlo—Tepl. limity:**

Zde se volí teplotní limity pro uživatelské nastavení teploty interiéru v maximálním rozsahu Minimum = 5°C, Maximum = 40°C. Pokud např. je požadavek, aby uživatel mohl nastavovat teplotu interiéru v rozsahu 10°C (např. při temperování) až 25°C, nastaví se Interní čidlo—Tepl. limity—Minimum na 10°C (uloží stisknutím **OK**) a Interní čidlo—Tepl. limity—Maximum na 25°C (opět se uloží stisknutím **OK**).

**Interní čidlo—Offset:**

Jelikož má přístroj nějakou vlastní spotřebu energie a teplotní snímač je součástí termostatu, dochází k ovlivnění měřené teploty energií vyzařenou z přístroje. Po instalaci termostatu a vytěmperování po dobu min. 3h se rozdíl měřené a skutečné teploty ustálí na konstantní hodnotě a je možné tento rozdíl kompenzovat nastavením posuvu měřené teploty v max. rozsahu ± 10°C. Z výroby je přednastaven offset -5,0°C, ale záleží na konkrétním designu, materiálu stěny, umístění...

Například pokud se po vytěmperování přístroje (min. 3h) zdá, že přístroj přeměřuje o 0,5°C, nastaví se offset -5,5°C (z výroby už je přednastaven offset -5,0°C) a přístroj bude zobrazovat a regulovat skutečnou prostorovou teplotu.



#### **Datum/čas:**

Editace datumu nebo času. Přechod na letní/zimní čas a přestupné roky si přístroj upravuje sám.

#### **Jazyk:**

Volba jazyka, ve kterém se budou na displeji zobrazovat texty. V případě volby *English* nebude termostat akceptovat s

#### **Nastavení—Pokročilé:**

Do této části menu by uživatel neměl zasahovat, většinou se všechny parametry nastaví při instalaci přístroje odborníkem. **Nekvalifikovaný zásah může způsobit špatnou funkci regulace termostatu!**

#### **Interní čidlo → Tepl. limity:**

Zde se volí teplotní limity pro uživatelské nastavení teploty interiéru v maximálním rozsahu Minimum = 5°C, Maximum = 40°C. Pokud např. je požadavek, aby uživatel mohl nastavovat teplotu interiéru v rozsahu 10°C (např. při temperování), nastaví se *Interní čidlo → Tepl. limity → Minimum* na 10°C (uloží stisknutím **OK**) a *Interní čidlo → Tepl. limity → Maximum* (opět se uloží stisknutím **OK**).

#### **Interní čidlo—Offset:**

Jelikož má přístroj nějakou vlastní spotřebu energie a teplotní snímač je součástí termostatu, dochází k ovlivnění měření energií vyzářenou z přístroje. Po instalaci termostatu a vytemperování po dobu min. 3h se rozdíl měření a skutečnosti ustálí na konstantní hodnotě a je možné tento rozdíl kompenzovat nastavením posuvu měřené teploty v max. rozsahu výroby je přednastaven offset -5,0°C, ale záleží na konkrétním designu, materiálu stěny, umístění... Například pokud se po vytemperování přístroje (min. 3h) zdá, že přístroj přeměřuje o 0,5°C, nastaví se offset -5,5°C už je přednastaven offset -5,0°C) a přístroj bude zobrazovat a regulovat skutečnou prostorovou teplotu.

#### **Externí vstup → Zapojení:**

*Ne* = na externí vstup není zapojen teplotní snímač ani ovládací kontakt, přístroj pracuje pouze jako interiérový termostat.

*Tepl. senzor* = na externí vstup je připojen externí teplotní snímač (většinou teploty podlahy). Podle dalšího nastavení může přístroj pracovat jako kombinovaný termostat nebo jako podlahový termostat.

*Digitální vstup* = na externí vstup je připojen bezpotenciálový kontakt (spínač), pomocí kterého lze podle dalšího nastavení dálkově volit režim Temperování (např. protimrazová ochrana při použití okenního kontaktu), režim Denní nebo přepínat mezi módem funkce Topení a Chlazení.

#### **Externí vstup → Tepl. limity:**

Položka je přístupná pouze v případě, že je zvoleno *Externí vstup → Zapojení → Tepl. senzor*.

Zde se volí limity teploty externího podlahového teplotního snímače v maximálním rozsahu Minimum = 5°C, Maximum = 40°C. Pokud je např. přístroj navolen jako podlahový termostat (reguluje pouze teplotu podlahy), a je požadavek, aby uživatel mohl nastavovat teplotu podlahy v rozsahu 10°C (např. při temperování) až 35°C, nastaví se *Externí vstup → Tepl. limity → Minimum* na 10°C (uloží stisknutím **OK**) a

*Externí vstup → Tepl. limity → Maximum* na 35°C (opět se uloží stisknutím **OK**).

Pokud je přístroj navolen jako kombinovaný termostat, potom tyto teplotní limity slouží k omezení podlahové teploty, aby nedocházelo k přehřívání nebo naopak k podchlazení podlahy. Tyto limity jsou nadřazeny nastavené požadované teplotě. Např. pokud je nastaven

*Externí vstup → Tepl. limity → Maximum* na 35°C, požadovaná teplota interiéru je 23°C, aktuální měřená teplota je 21°C, ale teplota podlahy už přesáhla 35°C, výstupní relé vypne a sepne až teplota podlahy klesne pod 35°C.

#### **Externí vstup — Offset:**

Položka je přístupná pouze v případě, že je zvoleno *Externí vstup → Zapojení → Tepl. senzor*.

Zde se může zadat offset měřené teploty podlahy v max. rozsahu ± 5°C.

#### **Externí vstup → Digitální vstup:**

Položka je přístupná pouze v případě, že je zvoleno *Externí vstup → Zapojení → Digitální vstup*.

V tomto případě lze zvolit, jak se má termostat chovat při sepnutí externího spínače připojeného na svorky 5,6.

*Topení/chlazení* = sepnutím externího spínače se termostat přepne do módu chlazení pro ovládání klimatizační jednotky.

*Auto/Temp.* = sepnutím externího spínače se termostat přepne do režimu temperování, po uvolnění spínače se přepne zpět do původního režimu.

*Auto/Denní* = sepnutím externího spínače se termostat přepne do denního režimu, po uvolnění spínače se přepne zpět do původního režimu.

#### **Regulace—Stav:**

Zde se zapíná nebo vypíná regulace. Pokud je zvoleno *Zapnuto*, přístroj pracuje jako termostat, pokud je zvoleno *Vypnuto*, přístroj pouze zobrazuje teplotu, ale nereguluje.

#### **Regulace—Zdroj:**

Zde se volí zdroj vstupních hodnot pro regulaci, tedy jestli bude přístroj pracovat jako prostorový termostat, podlahový termostat, nebo kombinovaný termostat.

*Interní čidlo* = pro měření teploty je použit interní snímač a přístroj reguluje teplotu interiéru.

*Externí čidlo* = pro měření teploty je použit externí snímač zabudovaný v podlaze a přístroj reguluje teplotu podlahy. Položka je přístupná pouze v případě, že je zvoleno *Externí vstup → Zapojení → Tepl. senzor*.

*Int+Ext čidlo* = jsou použity interní i externí snímač, přičemž přístroj reguluje teplotu interiéru a externí snímač je využit pro hlídání minimální a maximální teploty podlahy. Položka je přístupná pouze v případě, že je zvoleno *Externí vstup → Zapojení → Tepl. senzor*.



### Regulace → Zobraz. teplot:

Zde se volí, které hodnoty budou zobrazeny na místě hlavní hodnoty a které na místě vedlejší hodnoty.  
**Int+Žádaná** = jako hlavní hodnota je zobrazena teplota interiéru, jako vedlejší hodnota je žádaná teplota, na kterou se reguluje.

**Ext+Žádaná** = jako hlavní hodnota je zobrazena teplota externího snímače (podlahy), jako vedlejší hodnota je žádaná teplota, na kterou se reguluje.

Položka je přístupná pouze v případě, že je zvoleno

**Externí vstup → Zapojení → Tepl. senzor.**

**Int+Ext** = jako hlavní hodnota je zobrazena teplota interiéru, jako vedlejší hodnota je zobrazena teplota externího snímače (podlahy). Položka je přístupná pouze v případě, že je zvoleno

**Externí vstup → Zapojení → Tepl. senzor.**

### Mód funkce:

Zde se volí, jestli termostat reguluje topení nebo chlazení.

**Vytápění** = standardní funkce termostatu k regulaci topení.

**Chlazení** = v letních dnech, kdy termostat může sloužit k regulaci chladicích zařízení.

### Svátky:

Zde se volí, jestli bude termostat akceptovat svátky.

**Ano** = pokud je zvolen český jazyk, pak se při zvoleném Týdenním nebo Denním režimu budou akceptovat svátky platné v ČR (1.1., 1.5., 8.5., 5.7., 6.7., 28.9., 28.10., 17.11., 25.12., 26.12.).

**Ne** = termostat nebude akceptovat svátky.

### Ochr. ventilu:

**Zapnuto** = pokud za posledních 168 hodin nedošlo k sepnutí výstupu, sepne se relé na 3 minuty, aby se předešlo zatuhnutí ventilů při dlouhodobém nepoužívání.

**Vypnuto** = ochrana ventilů je vypnuta.

### Invert. výstup:

**Ne** = normální stav výstupu, pokud je na displeji zobrazeno, že je výstup aktivní, pak je výstupní relé sepnuto.

**Ano** = výstupní relé spína obráceně. Pokud je na displeji zobrazeno, že je výstup aktivní, pak je výstupní relé vypnuto. Tohle nastavení výstupu je možné použít např. pro ovládání ventilů, které jsou bez napětí otevřené.

### Schéma menu pro Režim:

|             |                |                 |                 |
|-------------|----------------|-----------------|-----------------|
| Režim       | Týdenní        | Pracovní dny    | Editor značek   |
|             |                | Vikendové dny   | Editor značek   |
|             |                | Aktivovat       | Potvrzení volby |
|             |                | Zpět            |                 |
|             | Individuální   | Pondělí         | Editor značek   |
|             |                | Úterý           | Editor značek   |
|             |                | Středa          | Editor značek   |
|             |                | Čtvrtek         | Editor značek   |
|             |                | Pátek           | Editor značek   |
|             |                | Sobota          | Editor značek   |
|             |                | Neděle          | Editor značek   |
|             |                | Svátek          | Editor značek   |
|             |                | Aktivovat       | Potvrzení volby |
|             |                | Zpět            |                 |
|             | Denní          | Profil          | Editor značek   |
|             |                | Aktivovat       | Potvrzení volby |
|             |                | Zpět            |                 |
|             | Dovolená       | Žádaná teplota  | Volba teploty   |
|             |                | Aktivovat       | Potvrzení volby |
|             |                | Zpět            |                 |
| Dočasný     | Žádaná teplota | Volba teploty   |                 |
|             | Aktivovat      | Potvrzení volby |                 |
|             | Zpět           |                 |                 |
| Temperování | Žádaná teplota | Volba teploty   |                 |
|             | Aktivovat      | Potvrzení volby |                 |
|             | Zpět           |                 |                 |
| Zpět        |                |                 |                 |

Všechny profily se nastavují pro mód funkce Vytápění a mód funkce Chlazení zvlášť. To znamená, že pokud je na základní obrazovce znázorněn symbol ☳, budou profily nastaveny pro mód funkce Vytápění. Pokud je požadavek používat termostat i pro chlazení, musí se v menu **Nastavení → Pokročilé → Mód funkce** zvolit a potvrdit **Chlazení** (na základní obrazovce bude znázorněn symbol ☱) a poté nastavit profily i pro tento mód funkce.



### Týdenní režim:

přístroj reguluje podle časového profilu navoleného pro pracovní dny (Po - Pá), víkend (So - Ne) a případně svátky platné v ČR, pokud je zvolen český jazyk a je tato funkce povolena v

☰ → *Nastavení* → *Pokročilé* → *Svátky*. Potom ve dnech svátků termostat reguluje podle víkendového profilu. Pro pracovní dny a víkend lze zvlášť navolit až 10 časových značek.

Nastavení profilu pro pracovní den:

☰ → *Režim* → *Týdenní* → *Prac. dny*

Lze nastavit až 10 časových značek s požadovanou teplotou.

Např.:

07:00 22,0°C (přístroj začne z určitým předstihem regulovat teplotu tak, aby v 7:00hod byla teplota 22°C)

08:00 19,0°C (přístroj přestane v 8:00hod regulovat teplotu na 22°C a začne regulovat na 19°C až při poklesu na tuto teplotu)

15:00 22,0°C (přístroj začne z určitým předstihem regulovat teplotu tak, aby v 15:00hod byla teplota 22°C)

21:30 18,0°C (přístroj přestane ve 21:30hod regulovat teplotu na 22°C a začne regulovat na 18°C až při poklesu na tuto teplotu)

Označením časové značky symbolem ▶ a zmáčknutím tlač. ⏪ je možné časovou značku editovat. Teplotu v krocích po 0,5°C v rozsahu nastaveném v ☰ → *Nastavení* → *Pokročilé* → *Interní čidlo* → *Teplotní limity*, maximálně však v rozsahu 5 + 40°C. Čas lze editovat v krocích po 10min a tlačítkem **OK** se nové hodnoty uloží.

Pokud je třeba nějakou značku smazat, označí se ▶ *Mazání* a tlačítkem ⏪ se dostaneme do menu *Mazání značek*.

Označením časové značky symbolem ▶ a zmáčknutím tlač. ☒ se označená značka vymaže.

Pokud je třeba nějakou značku přidat, označí se ▶ *Přidat*, tlačítkem ⏪ se dostaneme do menu *Editace nové značky* a poté se tlačítkem **OK** nové hodnoty uloží.

Označením ▶ *Graf* a zmáčknutím tlač. ⏪ se zobrazí graficky znázorněný profil pro pracovní den.

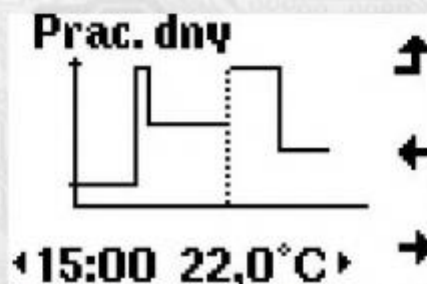

Tlačítka ◀ a ▶ se dá posouvat mezi jednotlivými značkami, kdy se na spodním řádku zobrazuje čas a teplota značky. Tlačítkem ⏪ se navrací zpět.

Stejným způsobem se nastavuje profil pro víkendové dny, případně svátky.

Označením ▶ *Aktivovat* a zmáčknutím tlač. ⏪ se může tento profil aktivovat.

Označením ▶ *Zpět* a zmáčknutím tlač. ⏪ se vrátíme v menu o krok zpět (to platí pro celé menu, vždy volbou ▶ *Zpět* se navrací v menu o jeden krok zpět).

### Individuální režim:

přístroj reguluje podle časového profilu navoleného pro každý den zvlášť (Po - Ne) + svátky platné v ČR, pokud je zvolen český jazyk a je tato funkce povolena v ☰ → *Nastavení* → *Pokročilé* → *Svátky*.

Pro každý den lze zvlášť navolit až 10 časových značek. Nastavení profilů je stejné, jako v příkladu pro pracovní den u týdenního režimu.

Pokud pro některé dny je požadován stejný profil, dá se při editaci profilu jednoho dne tento profil kopírovat do dalších dnů.

Např. pokud je požadován stejný profil pro Po, St, Pá, pak po nastavení časových značek pro pondělí se označením ▶ *Kopírovat do* a potvrzením ⏪ může tento profil kopírovat do St označením ▶ *Středa* a potvrzením ⏪ a poté kopírovat do Pá označením ▶ *Pátek* a potvrzením ⏪.

### Denní režim:

přístroj reguluje podle časového profilu, který je pro každý den stejný.

Lze navolit až 10 časových značek. Nastavení profilu je stejné, jako v příkladu pro pracovní den u týdenního režimu.

### Režim Dovolená:

přístroj reguluje na přednastavenou teplotu až do času návratu, který se nastaví při aktivaci režimu. Po dosažení nastaveného datumu a hodiny se přístroj vrací do původně nastaveného režimu.

Označením ▶ *Žádaná* a zmáčknutím tlač. ⏪ se může nastavit požadovaná teplota pro celou dobu nepřítomnosti, tlačítkem **OK** se nová hodnota uloží.

### Dočasný režim:

přístroj reguluje na přednastavenou teplotu až do zvoleného času. Tento režim se volí v případě, že se jedná o dočasnou dobu kratší než 24h. Po dosažení zvoleného času se vrací do původně nastaveného režimu.

Označením ▶ *Žádaná* a zmáčknutím tlač. ⏪ se může nastavit požadovaná teplota, tlačítkem **OK** se nová hodnota uloží.



### **Režim Temperování:**

přístroj reguluje na přednastavenou teplotu bez předem navolené doby ukončení. Tento režim se volí v případě, že se jedná o neurčitou dobu návratu s požadavkem temperování na konstantní teplotu.

Označením **↳ Žádaná** a zmáčknutím tlač. **↵** se může nastavit požadovaná teplota, tlačítkem **OK** se nová hodnota uloží.

### **Popis chybových stavů, jejich indikace a chování přístroje:**

Po náhodném resetu přístroje se na displeji objeví obrazovka nastavení data a času a přístroj reguluje na režim Temperování. Po nastavení aktuálního data a času se zvolí požadovaný režim.



V případě nastavení *Regulace*→*Zdroj*→*Int+Ext čidlo*, značí překročení maximální nebo minimální teploty na externím teplotním snímači (nastavené:

*Externí vstup*→*Tepl. limity*→*Minimum* a *Externí vstup*→*Tepl. limity*→*Maximum*).

Přístroj přestane topit nebo chladit do doby, než se teplota na externím snímači vrátí do povolených hodnot.



Značí, že regulace je vypnuta (*Regulace*→*Stav*→*Vypnuto*).

**SENS** Na hlavní hodnotě značí výrazné překročení měřicího rozsahu nebo vadný interní teplotní snímač v případě nastavení *Regulace*→*Zobraz. teplot*→*Int+Žádaná* nebo *Regulace*→*Zobraz. teplot*→*Int+Ext* a přístroj přestane topit nebo chladit, dokud se měřená teplota nepřiblíží měřicímu rozsahu, nebo než dojde k opravě (výměně interního teplotního snímače u výrobce).

Také může značit výrazné překročení měřicího rozsahu, či přerušení nebo zkrat na externím teplotním snímači v případě nastavení *Regulace*→*Zobraz. teplot*→*Ext+Žádaná* a přístroj přestane topit nebo chladit, dokud se měřená teplota nepřiblíží měřicímu rozsahu, nebo než dojde k opravě (výměně externího teplotního snímače). Do té doby lze zajistit provizorní funkčnost nastavením *Regulace*→*Zdroj*→*Interní čidlo*, kdy přístroj bude regulovat pouze na interní teplotní snímač.

**SENS** Na vedlejší hodnotě značí výrazné překročení měřicího rozsahu, či přerušení nebo zkrat na externím teplotním snímači v případě nastavení *Regulace*→*Zdroj*→*Int+Ext čidlo*. Přístroj přestane topit nebo chladit, dokud se měřená teplota nepřiblíží měřicímu rozsahu, nebo než dojde k opravě (výměně externího teplotního snímače). Do té doby lze zajistit provizorní funkčnost nastavením *Regulace*→*Zdroj*→*Interní čidlo*, kdy přístroj bude regulovat pouze na interní teplotní snímač.



Vybitá zálohovací baterie. Vyměnit baterii typu CR2032.

### **Montáž a připojení:**

**Připojení přístroje k elektrické síti smí provádět pouze osoba s odpovídající elektrotechnickou kvalifikací.**

**Před zahájením instalace odpojte síťové napájecí napětí!**

Přístroj je určen pro nepřetržitý provoz a pro připojení na pevnou instalaci, která musí odpovídat příslušným normám a předpisům.

Elektrický okruh, na který je přístroj připojen, musí být jistěn prvkem s vypínacím proudem max. 16 A.

Je-li použit podlahový snímač teploty, měl by být uložen v ochranné trubce, jednak z důvodu zajištění mechanické ochrany, jednak kvůli možnosti výměny snímače. Snímač by neměl být umístěn přímo nad topným kabelem nebo teplovodní trubkou, aby měření teploty nebylo zkreslené.

Přístroj se musí nacházet v místě s dobrou cirkulací vzduchu, nejlépe na vnitřní stěně místnosti, ve výšce asi 1,5 m nad podlahou. V blízkosti přístroje by se neměly vyskytovat žádné zdroje tepla a neměl by být umístěn poblíž oken nebo venkovních dveří. V téže místnosti nesmějí být radiátory vybaveny termostatickými hlavice.

Přístroj je určen pro montáž do hluboké instalační krabice (min. hloubka 45mm), kam se vkládá výkonová část.

Elektrické připojení vodičů se provede dle obr. 1 až 3 vodiči o průřezu max. 1,5 mm<sup>2</sup>.

Poté se výkonová část přikryje izolační destičkou, která je navlečena na plochém vodiči.

Rámeček designu a čelní kryt s displejem a ovládacím se namontuje dle montážního návodu konkrétního výrobce designu.

Před nasazením krytu se nesmí zapomenout vložit zálohovací baterii, která je součástí balení a propojit výkonovou část s displejovou zasunutím konektoru plochého vodiče dle obr.4.

Při demontáži se postupuje v opačném pořadí.

# Příloha č. 14 k Manuálu uživatele

## Návod na údržbu a použití kouřového hlásiče

Kouřový hlásič rozpozná prostřednictvím speciálního optického senzoru kouř, respektive částice sazí, jakmile proniknou do vnitřku přístroje. Po rozpoznání kouře nebo částic sazí vydá zařízení zvukový výstražný signál. Tím budou varovány především spící nebo nepozorné osoby, které tak mohou přivolat požárníky, respektive budou mít čas zachránit samy sebe.

### Použití

Systém požární signalizace se uvede v činnost, jakmile vložíte baterii. Pokud zařízení zaregistruje v ovzduší místnosti zplodiny hoření, zazní hlasitý poplachový signál. Tento akustický signál se automaticky vypne v okamžiku, kdy se již v ovzduší místnosti produkty hoření nevyskytují. Akustický signál není možné vypnout ručně. Pouze vyndání baterie z hlásiče vypne alarm.

Červená světelná dioda blikající v intervalu cca 30 sekund signalizuje provozní stav kouřového hlásiče.

### Test

Stiskněte testovací tlačítko na dobu nejméně 4 sekund, dokud nezazní poplachový signál. Tím se aktivuje program autotestu. Alarm zazní, jestliže elektronika (houkačka a baterie) správně funguje.

Z bezpečnostních důvodů provádějte prosím automatický test jednou týdně, aby se zajistilo správné fungování. Pokud nezazní žádný zvuk alarmu, je ve většině případů příčinou vybitá baterie. V takovém případě vyměňte prosím baterii (viz kapitola „Výměna baterie“).

### Údržba

Váš systém požární signalizace je velmi nenáročný, co se týče údržby a ošetření. Vyčistěte hlásič jednou měsíčně. Pro čištění použijte vysavač. Na čištění nikdy nepoužívejte vodu ani chemické přípravky. Po vyčištění hlásiče proveďte jeho test.

### Výměna baterie

Napájení hlásiče zajišťuje 9 V baterie. Za normálních podmínek je taková baterie schopna provozu nejméně po dobu jednoho roku. Systém má indikátor nabití baterie. Jakmile dojde k zeslabení výkonu baterie, ozve se dobře slyšitelné „pípání“. Tento signál bude v intervalu 30–40 sekund zaznívat nejméně po dobu 7 dnů. Jakmile tento signál uslyšíte, proveďte výměnu baterie.

Abyste vyměnili vybitou baterii, odšroubujte kouřový alarm od spodní části krytu v protisměru hodinových ručiček. Odstraňte 9 V baterii a připojte ke svorce baterii novou. Nyní namontujte přístroj na spodní kryt (věnujte prosím pozornost tomu, abyste umístili svorky spodní části krytu do otvorů, které jsou k tomuto účelu určeny) a znovu utáhněte spodní část krytu ve směru hodinových ručiček. Po přimontování alarmu, stiskněte prosím tlačítko na spodní části a zkontrolujte funkčnost baterie.

### Falešný poplach

Systém požární signalizace snižuje možnost falešného poplachu na minimum. Cigaretový kouř nevyvolá poplach, pokud nebude kouř foukán přímo do hlásiče. Je-li přístroj instalován v blízkosti kuchyňského zařízení, mohou částičky spalin vznikající při vaření spustit alarm. Při vaření zpravidla vzniká velmi velké množství kouře a částic spalin. Pokud systém ohlásí poplach, zkontrolujte, zda ohnisko požáru skutečně existuje. Pokud ano, zavolejte požárníky. Pokud ne, proveďte, zda poplach nemohly vyvolat zmíněné důvody. Skanska Residential nezodpovídá za náklady vzniklé falešným poplachem (policie, hasiči, zámečníci). Falešným poplachům předejdete správnou a pravidelnou údržbou hlásiče.

Okamžitá opatření v případě poplachu:

- Okamžitě opusťte dům nebo byt podle vámi stanoveného únikového plánu. Každá vteřina se počítá, neztrácejte proto čas sbíráním oblečení nebo hledáním cenností.
- Při opouštění místnosti neotevírejte dveře, pokud jste se předtím nedotkli jejich povrchu. Pokud jsou horké nebo pokud vidíte kouř valící se pode dveřmi, dveře neotevírejte! Namísto toho použijte druhou únikovou cestu. Pokud je povrch dveří chladný, zatlačte ramenem proti dveřím a nepatrně je otevřete; buďte připraveni je okamžitě zavřít, pokud by žár a kouř pronikly dovnitř.



# Příloha č. 16.2 k Manuálu uživatele

## Návod na obsluhu domovního audio telefonu Bticino

### Classe 100 Standard (A16E) audio telefon

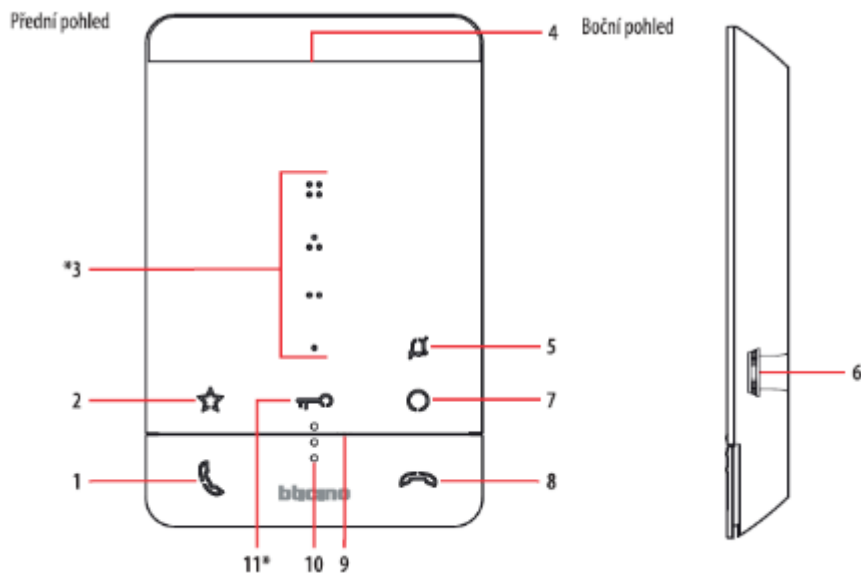

#### Legenda

Při stisknutí se tlačítka rozsvítí a ozve se pípnutí (tuto odezvu lze vypnout).

1. Přijetí hovoru LED zeleně bliká = probíhá vyzvánění
2. Oblíbené funkce/osvětlení schodiště
3. Konfigurovatelná tlačítka\*
4. Reproduktor
5. LED signalizující vypnutí vyzvánění  
LED červeně bliká = vyzvánění je vypnuté
6. Ovladač pro nastavení a programování telefonu
7. Přehledová funkce (cyklické přepínání kamer)
8. Odmítnutí/ukončení hovoru  
LED červeně bliká = probíhá hovor
9. Mikrofon
10. Hmatové vodítka pro nevidomé
11. Tlačítko otevření dveří\*  
LED bílá bliká = Funkce Professional Studio je aktivní

\* Pokud při stisknutí bliká LED tak je aktivována funkce „bezpečný zámek“ a tlačítko je neaktivní.

| MÓD    | Tlačítko | Funkce   | Poznámka |
|--------|----------|--|----------|
| M = 00 |          | <b>Interkom</b> – volání na všechny telefony v systému se stejnou adresou  |          |
|        |          | <b>Aktivace vstupního panelu</b> konfigurovaného adresou P+1 přímo bez vyzvánění, nebo sepnutí relé 346210 (s konfigurací P+1, MOD=9)  |          |
|        |          | <b>Sepnutí el. zámku</b> vstupního panelu konfigurovaného adresou P+1 přímo bez vyzvánění, nebo sepnutí relé 346210 a 346200 (s konfigurací P+1, MOD=5), nebo relé 346230 a 346260 (s konfiguracím P+1). |          |
|        |          | <b>Sepnutí el. zámku</b> vstupního panelu konfigurovaného adresou P+2 přímo bez vyzvánění, nebo sepnutí relé 346210 a 346200 (s konfigurací P+2, MOD=5), nebo relé 346230 a 346260 (s konfiguracím P+2). |          |
| M = 20 |          | Stejně funkce jako popsané výše + <b>profesionální studio</b>  |          |
| M = 40 |          | Stejně funkce jako popsané výše + <b>pager</b>   |          |
| M = 80 |          | Stejně funkce jako popsané výše + <b>profesionální studio + pager</b>  |          |

M = 01

- **Interkom** – volání na všechny telefony v systému se stejnou adresou



- ● **Interkom** uvnitř bytu odděleného bytovým rozhraním 346850, nebo **Interkom** mezi byty bez tohoto rozhraní

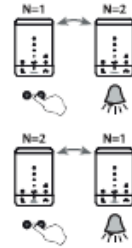

- ● **Aktivace vstupního panelu** konfigurovaného adresou P+1 přímo bez vyzvánění, nebo sepnutí relé 346210 (s konfigurací P+1, MOD=9)

- ● **Sepnutí el. zámku** vstupního panelu konfigurovaného adresou P+1 přímo bez vyzvánění, nebo sepnutí relé 346210 a 346200 (s konfigurací P+1, MOD=5), nebo relé 346230 a 346260 (s konfigurací P+1).

M = 21 Stejně funkce jako popsané výše + **profesionální studio**

M = 41 Stejně funkce jako popsané výše + **pager**

M = 81 Stejně funkce jako popsané výše + **profesionální studio** + **pager**

MÓD

Tlačítko Funkce

Poznámka

M = 02

- **Interkom** uvnitř bytu odděleného bytovým rozhraním 346850, nebo **Interkom** mezi byty bez tohoto rozhraní

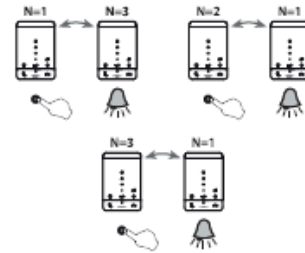

- ● **Interkom** uvnitř bytu odděleného bytovým rozhraním 346850, nebo **Interkom** mezi byty bez tohoto rozhraní

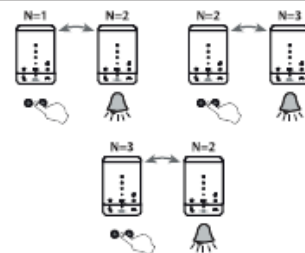

- ● **Sepnutí el. zámku** vstupního panelu konfigurovaného adresou P+1 přímo bez vyzvánění, nebo sepnutí relé 346210 a 346200 (s konfigurací P+1, MOD=5), nebo relé 346230 a 346260 (s konfigurací P+1).

- ● **Sepnutí el. zámku** vstupního panelu konfigurovaného adresou P+1 přímo bez vyzvánění, nebo sepnutí relé 346210 a 346200 (s konfigurací P+1, MOD=5), nebo relé 346230 a 346260 (s konfigurací P+1).

M = 22 Stejně funkce jako popsané výše + **profesionální studio**

M = 42 Stejně funkce jako popsané výše + **pager**

M = 82 Stejně funkce jako popsané výše + **profesionální studio** + **pager**

M = 03

- **Interkom** uvnitř bytu odděleného bytovým rozhraním 346850, nebo **Interkom** mezi byty bez tohoto rozhraní

Poznámka

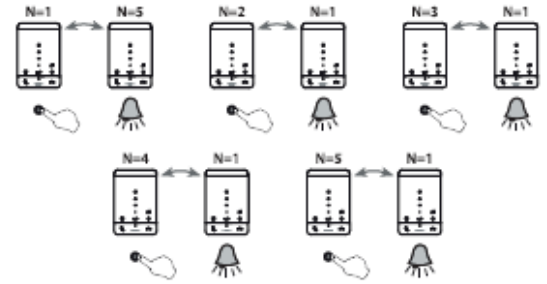

- ● **Interkom** uvnitř bytu odděleného bytovým rozhraním 346850, nebo **Interkom** mezi byty bez tohoto rozhraní

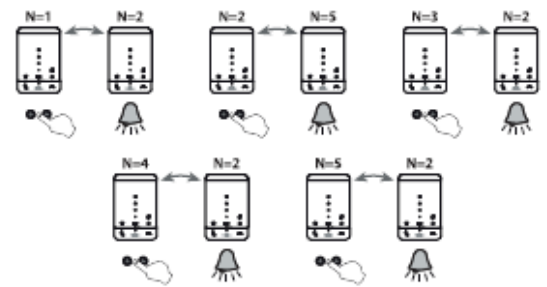

- ● **Interkom** uvnitř bytu odděleného bytovým rozhraním 346850, nebo **Interkom** mezi byty bez tohoto rozhraní

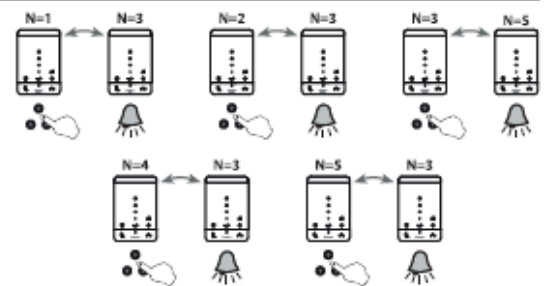

- ● **Interkom** uvnitř bytu odděleného bytovým rozhraním 346850, nebo **Interkom** mezi byty bez tohoto rozhraní

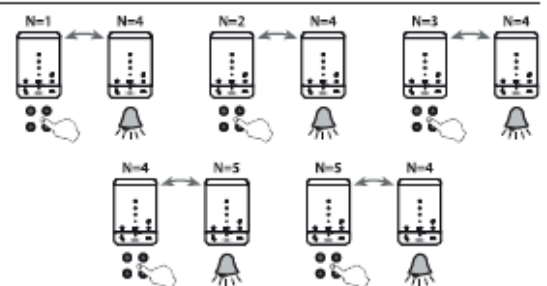

M = 23 Stejně funkce jako popsané výše + **profesionální studio**

M = 43 Stejně funkce jako popsané výše + **pager**

M = 83 Stejně funkce jako popsané výše + **profesionální studio + pager**

| MÓD    | Tlačítko | Funkce   | Poznámka |
|--------|----------|--|----------|
| M = 04 | ●        | <b>Aktivace vstupního panelu</b> konfigurovaného adresou P+1 přímo bez vyzvánění, nebo sepnutí relé 346210 (s konfigurací P+1, MOD=9)  |          |
|        | ● ●      | <b>Interkom</b> uvnitř bytu odděleného bytovým rozhraním 346850, nebo <b>Interkom</b> mezi byty bez tohoto rozhraní  |          |
|        | ● ●      | <b>Sepnutí el. zámku</b> vstupního panelu konfigurovaného adresou P+1 přímo bez vyzvánění, nebo sepnutí relé 346210 a 346200 (s konfigurací P+1, MOD=5), nebo relé 346230 a 346260 (s konfiguracím P+1). |          |
|        | ● ●      | <b>Sepnutí el. zámku</b> vstupního panelu konfigurovaného adresou P+2 přímo bez vyzvánění, nebo sepnutí relé 346210 a 346200 (s konfigurací P+2, MOD=5), nebo relé 346230 a 346260 (s konfiguracím P+2). |          |
| M = 24 |          | Stejně funkce jako popsané výše + <b>profesionální studio</b>  |          |
| M = 44 |          | Stejně funkce jako popsané výše + <b>pager</b>   |          |
| M = 84 |          | Stejně funkce jako popsané výše + <b>profesionální studio + pager</b>  |          |
| M = 05 | ●        | <b>Sepnutí el. zámku</b> vstupního panelu konfigurovaného adresou P+1 přímo bez vyzvánění, nebo sepnutí relé 346210 a 346200 (s konfigurací P+1, MOD=5), nebo relé 346230 a 346260 (s konfiguracím P+1)  |          |
|        | ● ●      | <b>Sepnutí el. zámku</b> vstupního panelu konfigurovaného adresou P+2 přímo bez vyzvánění, nebo sepnutí relé 346210 a 346200 (s konfigurací P+2, MOD=5), nebo relé 346230 a 346260 (s konfiguracím P+2)  |          |
|        | ● ●      | <b>Sepnutí el. zámku</b> vstupního panelu konfigurovaného adresou P+3 přímo bez vyzvánění, nebo sepnutí relé 346210 a 346200 (s konfigurací P+3, MOD=5), nebo relé 346230 a 346260 (s konfiguracím P+3)  |          |
|        | ● ●      | <b>Sepnutí el. zámku</b> vstupního panelu konfigurovaného adresou P+4 přímo bez vyzvánění, nebo sepnutí relé 346210 a 346200 (s konfigurací P+4, MOD=5), nebo relé 346230 a 346260 (s konfiguracím P+4)  |          |
| M = 25 |          | Stejně funkce jako popsané výše + <b>profesionální studio</b>  |          |
| M = 45 |          | Stejně funkce jako popsané výše + <b>pager</b>   |          |
| M = 85 |          | Stejně funkce jako popsané výše + <b>profesionální studio + pager</b>  |          |

| MÓD    | Tlačítko | Funkce  | Poznámka   |
|--------|----------|---|--|
| M = 06 | ●        | „PRESET <b>Interkom</b> “ <b>Interkomové</b> volání na přístroje s adresou N=1. Ostatní přístroje v systému mohou toto volání vyslat. Přístroje konfigurované N=1 mohou toto volání přijmout ale ne vyslat. |  |
|        | ● ●      | <b>Interkom</b> – volání na všechny telefony v systému se stejnou adresou   |  |
|        | ● ● ● ●  | <b>Sepnutí el. zámku</b> vstupního panelu konfigurovaného adresou P+1 přímo bez vyzvánění, nebo sepnutí relé 346210 a 346200 (s konfigurací P+1, MOD=5), nebo relé 346230 a 346260 (s konfiguracím P+1).    |  |
|        | ● ● ● ●  | <b>Sepnutí el. zámku</b> vstupního panelu konfigurovaného adresou P+2 přímo bez vyzvánění, nebo sepnutí relé 346210 a 346200 (s konfigurací P+2, MOD=5), nebo relé 346230 a 346260 (s konfiguracím P+2).    |  |
| M = 26 |          | Stejně funkce jako popsané výše + <b>profesionální studio</b>   |  |
| M = 46 |          | Stejně funkce jako popsané výše + <b>pager</b>  |  |
| M = 86 |          | Stejně funkce jako popsané výše + <b>profesionální studio + pager</b>   |  |
| M = 10 | ●        | Generální <b>Interkom</b> , volá na všechny přístroje v systému.  |  |
|        | ● ●      | <b>Aktivace vstupního panelu</b> konfigurovaného adresou P+1 přímo bez vyzvánění, nebo sepnutí relé 346210 (s konfigurací P+1, MOD=9)   |  |
|        | ● ● ● ●  | <b>Sepnutí el. zámku</b> vstupního panelu konfigurovaného adresou P+1 přímo bez vyzvánění, nebo sepnutí relé 346210 a 346200 (s konfigurací P+1, MOD=5), nebo relé 346230 a 346260 (s konfiguracím P+1).    |  |
|        | ● ● ● ●  | <b>Sepnutí el. zámku</b> vstupního panelu konfigurovaného adresou P+2 přímo bez vyzvánění, nebo sepnutí relé 346210 a 346200 (s konfigurací P+2, MOD=5), nebo relé 346230 a 346260 (s konfiguracím P+2).    |  |
| M = 30 |          | Stejně funkce jako popsané výše + <b>profesionální studio</b>   |  |
| M = 50 |          | Stejně funkce jako popsané výše + <b>pager</b>  |  |
| M = 90 |          | Stejně funkce jako popsané výše + <b>profesionální studio + pager</b>   |  |

M = 12

- **Interkom** uvnitř bytu odděleného bytovým rozhraním 346850.

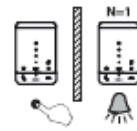

- ● **Interkom** uvnitř bytu odděleného bytovým rozhraním 346850.

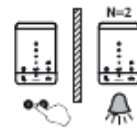

- ● **Sepnutí el. zámku** vstupního panelu konfigurovaného adresou P+1 přímo bez vyzvánění, nebo sepnutí relé 346210 a 346200 (s konfigurací P+1, MOD=5), nebo relé 346230 a 346260 (s konfigurací P+1).

- ● **Sepnutí el. zámku** vstupního panelu konfigurovaného adresou P+2 přímo bez vyzvánění, nebo sepnutí relé 346210 a 346200 (s konfigurací P+2, MOD=5), nebo relé 346230 a 346260 (s konfigurací P+2).

M = 32 Stejně funkce jako popsané výše + **profesionální studio**

M = 52 Stejně funkce jako popsané výše + **pager**

M = 92 Stejně funkce jako popsané výše + **profesionální studio + pager**

MÓD

Tlačítko Funkce

Poznámka

M = 13

- **Interkom** uvnitř bytu odděleného bytovým rozhraním 346850.



- ● **Interkom** uvnitř bytu odděleného bytovým rozhraním 346850.



- ● ● **Interkom** uvnitř bytu odděleného bytovým rozhraním 346850.

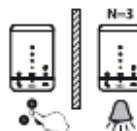

- ● ● ● **Interkom** uvnitř bytu odděleného bytovým rozhraním 346850.

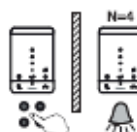

M = 33 Stejně funkce jako popsané výše + **profesionální studio**

M = 53 Stejně funkce jako popsané výše + **pager**

M = 93 Stejně funkce jako popsané výše + **profesionální studio + pager**

## Nastavení přístroje

### Nastavení hlasitosti vyzváněcího tónu



Nejnižší úroveň hlasitosti odpovídá vypnutému vyzvánění. LED kontrolka červeně bliká.

**Poznámka:** Při nastavení hlasitosti, vyzvánění vstupního panelu S=0 současně hraje



## Nastavení hlasitosti reproduktoru

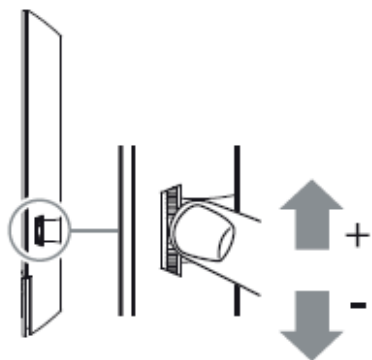

Během hovoru pohybujte ovladačem nahoru/dolů pro výběr úrovně hlasitosti (1-8). Po dokončení nastavení ovladač uvolněte.  
**Poznámka:** Nastavení hlasitosti reproduktoru je možné pouze tehdy, je-li připojena vnitřní jednotka a vstupní panel.

## Přiřazení vyzváněcího tónu k události

### Volba vyzváněcího tónu z HLAVNÍHO VSTUPNÍHO PANELU

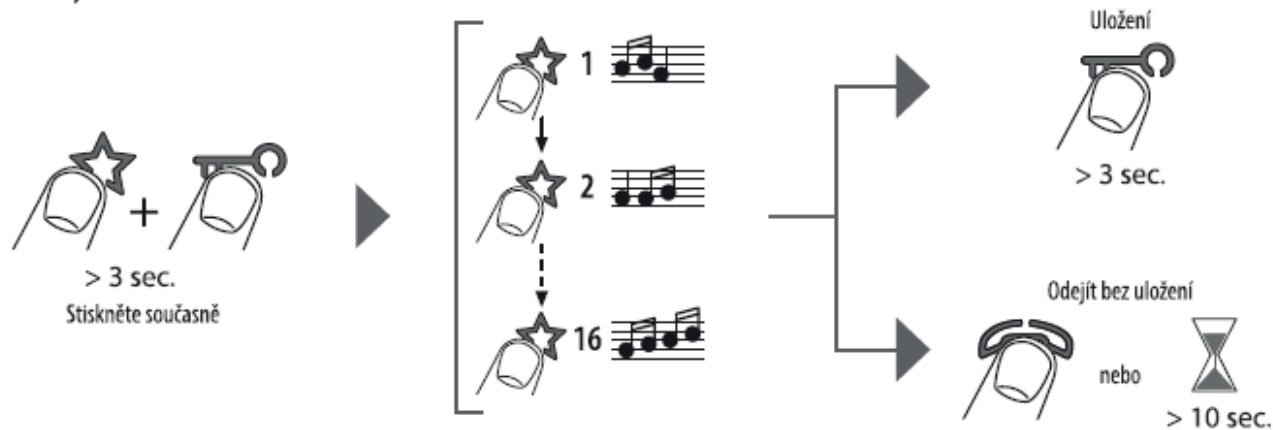

### Volba vyzváněcího tónu z PŘÍDAVNÉHO VSTUPNÍHO PANELU.

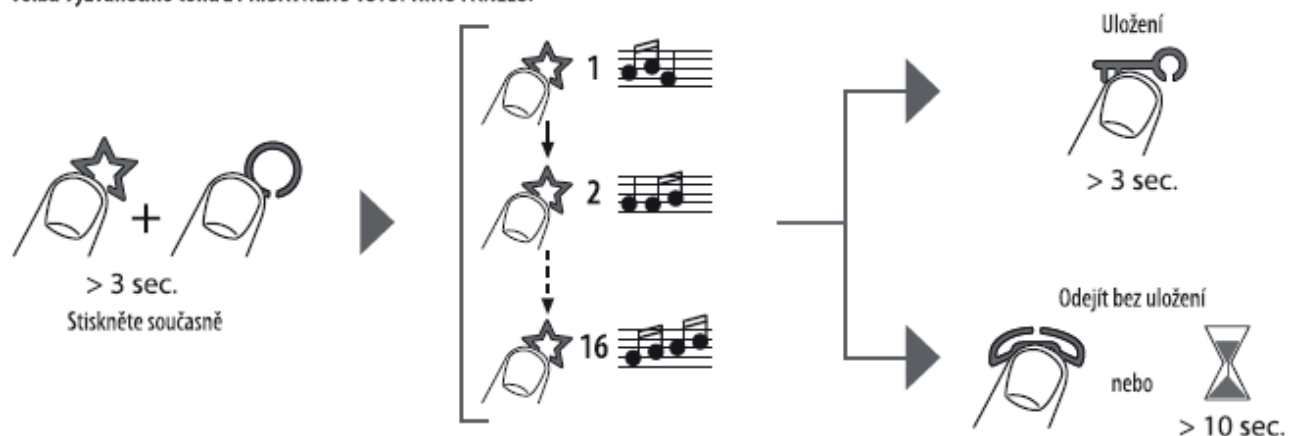

### Volba vyzváněcího tónu pro INTERKOM

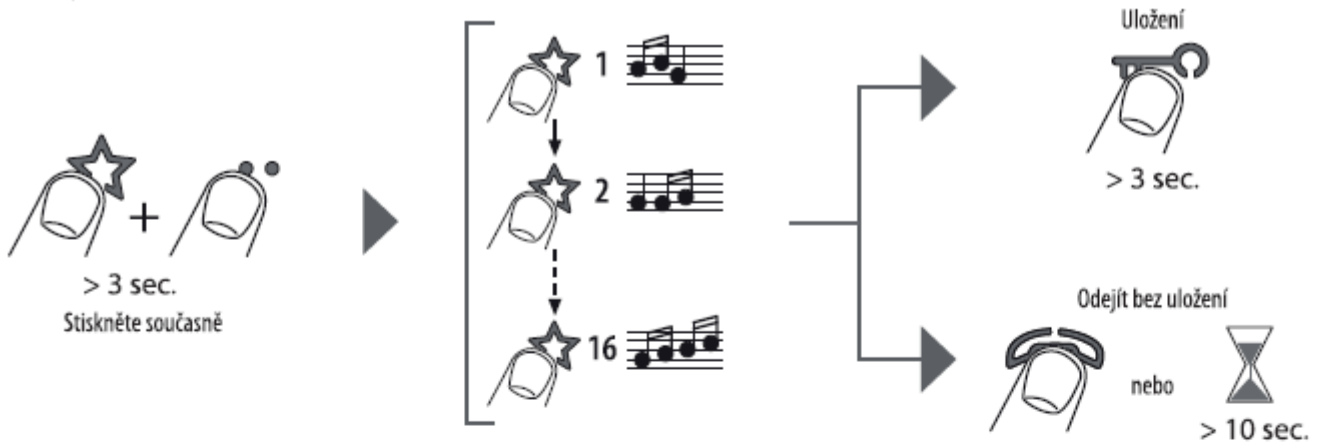

### Volba vyzváněcího tónu EXTERNÍ INTERKOM (pouze s rozhraním 346850)

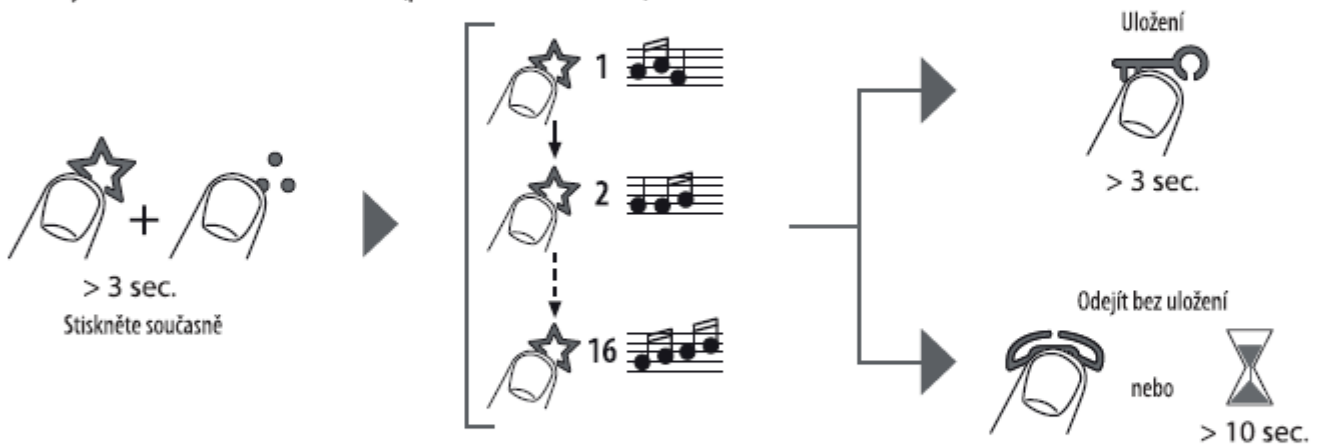

### Výběr vyzvánění při zvonění na patře (klasické zvonkové tlačítko u dveří bytu)

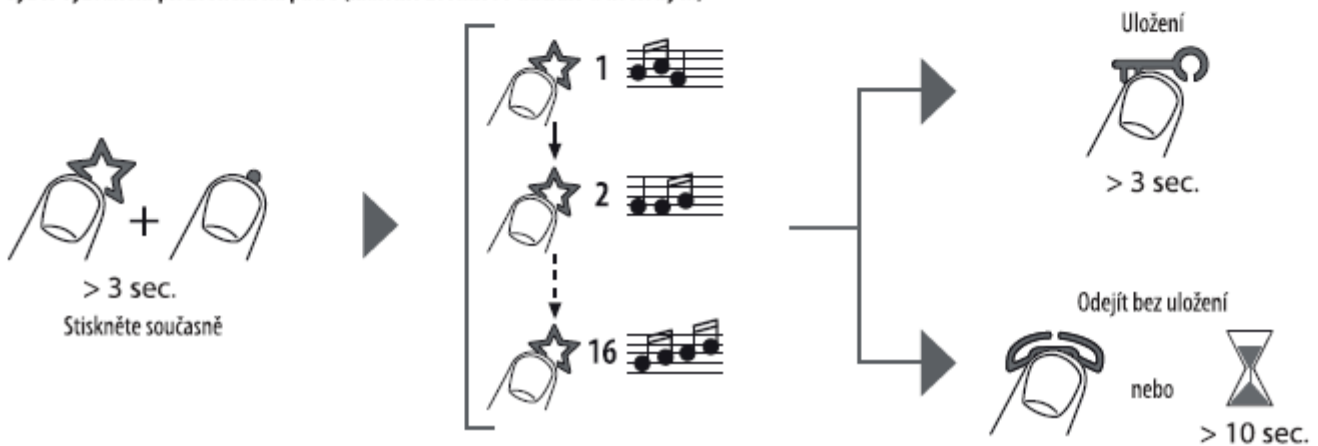

## POVOLIT/ZAKÁZAT ZVUKOVOU ODEZVU TLAČÍTEK

V základní konfiguraci vydávají tlačítka při stisknutí zvukovou odezvu. Tuto funkci lze zakázat/povolit následujícím způsobem:

### Deaktivace zvukové odezvy tlačítka

Z pohotovostního režimu



Stiskněte a podržte pravé tlačítko a současně tlačítko osvětlení schodiště.

### Aktivace zvukové odezvy

Z pohotovostního režimu



Stiskněte a podržte pravé tlačítko a současně tlačítko osvětlení schodiště.

## Funkce PROFESIONÁLNÍ STUDIO

Při příchodím hovoru ze vstupního panelu tato funkce automaticky sepne přidružený zámek dveří bez nutnosti stisknutí ovládacího tlačítka na audio telefonu – vhodné např. pro lékaře s ordinací v soukromém bytě. Pro aktivaci této funkce musí být Classe100 nakonfigurován tak, jak je uvedeno v části „Konfigurace“. Kromě toho musí být funkce povolena následujícím způsobem.

### Aktivace funkce

Z pohotovostního režimu



Stiskněte a podržte pravé tlačítko a současně tlačítko spínání zámku.

LED dioda spínání zámku začne blikat bíle.

### Deaktivace funkce

Z pohotovostního režimu



Stiskněte a podržte pravé tlačítko a současně tlačítko spínání zámku.

LED dioda spínání zámku přestane blikat

**Poznámka:** Nelze aktivovat současně funkci STAV DVEŘÍ a BEZPEČNÝ ZÁMEK

## Funkce PAGING

Je-li telefon správně nakonfigurován (viz kapitola Konfigurace) tak je možné jeho prostřednictvím volat hromadně na telefony Classe 300 (nebo jiná zařízení která to umožňují) – příklad: svolání dětí k večeři.

### Použití funkce

Ve chvíli kdy neprobíhá volání



Stiskněte levé tlačítko

Mluvte do mikrofону

Ukončete stiskem  
pravého tlačítka.

## Funkce BEZPEČNÝ ZÁMEK

Pokud je funkce aktivována není možné aktivovat el. zámek a otevřít dveře bez příchozího volání ze vstupního panelu. Zabrání se tak otevření dveří dětmi apod.

### Aktivace funkce

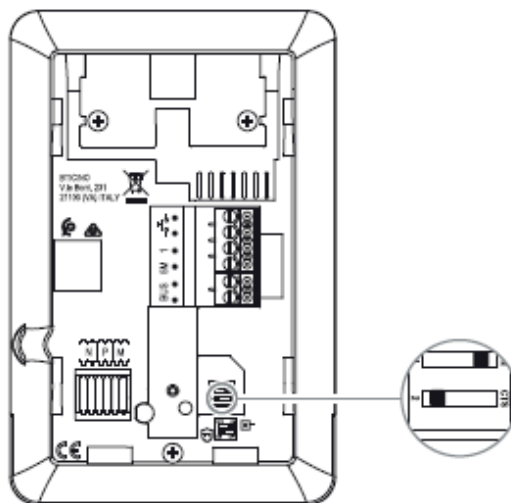

Odpojte telefon od napájení. Přepněte přepínač do polohy ON.  
Připojte ho opět na napájení

**Poznámka:** pokud je funkce aktivní jsou všechna tlačítka ve všech konfiguracích umožňující otevření el. zámku neaktivní a pokud jsou stisknuta tak bílá LED zámku bliká.

**Poznámka:** Nelze současně aktivovat s funkcí Professional Studio.

**POZOR:** Přístroje je zakázáno rozebírat a jsou určeny pouze pro zapojení odborníkem. V opačném případě hrozí ztráta záruky a/nebo zničení/poškození přístroje. Neodborná instalace může též způsobit poškození či špatnou funkci celého systému.

# Příloha č. 17 k Manuálu uživatele

## Manuál k údržbě zařizovacích předmětů a koupelnových doplňků Hansa, Kludi, RAF, AXOR, Grohe, Concept, Unidrain, Villeroy&Boch, Easy, Alma, Kaldewei, Zucchetti, Duravit, Jika, Laufen, Roca, Hünpe, Tece, Alcaplast

**Zařizovací předměty** jsou vyrobeny ze zdravotnické keramiky (WC mísy, umyvadla, bidety a výlevky), ze smaltované oceli (vany, sprchové vaničky) a z plastů (vany, sprchové vaničky, umyvadla).

### Sanitární keramika

Sanitární keramika (např. umyvadla, záchodové mísy, popř. bidety) je odolná vůči rozdílným teploty studené a horké vody. Glazura je odolná vůči drobnému poškrábání, je stálobarevná a odolná proti stárnutí. Pokud by byl keramický sifon záchodu vystaven mrazu, musí se do vody v sifonu přidat předem mrazuvzdorný přípravek.

K pravidelné údržbě výrobků ze sanitární keramiky lze využít na trhu běžně dostupné vhodné čisticí prostředky. Pokud používáte desinfekční čisticí prostředek či přípravek pro odstranění vodního kamene, zabraňte, aby se prostředek dostal na chromové či nerezové části a gumové dorazy.

### Akrylátové vany

Akrylátové vany se dají velmi snadno čistit pomocí běžných saponátů bez abrazivních částic a omývají se teplou vodou. Odolnou špínu, jako jsou mazivo, oleje, barva na vlasy a kosmetické přípravky, lze snadno odstranit čisticím alkoholem. Akrylátové vany se čistí shodným způsobem jako smaltované vany. Životnost povrchové úpravy bude delší, budete-li se řídit následujícími radami:

- Nevstupujte do vany v botách. Částečky šetrku a písku na botách mohou poškrábat její povrch a u smaltovaných van urychlí korozi.
- Při malování nezavěšujte na uzávěry (ventily) a vodovodní baterie žádné plechovky s barvami, koše se smetím ani nářadí.
- Nevylévejte do vany chemické látky, mohly by po nich zůstat neodstranitelné skvrny.
- Nevhazujte do vany těžké předměty, může dojít k proražení akrylátové vany, popřípadě oprýsknutí smaltované vany a urychlení koroze.

Čištění odpadu u van, sprchových koutů a umyvadel provádějte mechanicky nebo s přípravky, kde budete dodržovat přesný návod výrobce. Odpad nesmí být vystaven teplotám nad 70 °C.

### Další výrobní informace o akrylátových výrobcích:

1. Bezpečné proti uklouznutí: Výrobky mají velmi hladký povrch. Vstoupíte-li do vany, vlhká nebo mokrá pokožka k němu přilne a tím se na minimum snižuje možnost uklouznutí nebo zranění.
2. Tepelné vlastnosti: Materiály přijímají okamžitě teplotu vody, díky tomu si můžete užít lázně, aniž by Vám ji znepríjemnil chladný dotyk s povrchem vany.
3. Izolační vlastnosti: Díky dobrým izolačním vlastnostem materiálu si voda na koupání udrží svou teplotu po dlouhou dobu a není nutno stále přidávat teplou vodu.
4. Tlumení zvuku: Mají tlumicí účinky na zvuk, takže plnění vany způsobuje minimální hluk.
5. Údržba: Povrch je neporézní a nehromadí se na něm bakterie. Stačí umýt povrch žínkou, utřít jej mokrým hadříkem nebo mycí houbou, nebo v případě potřeby použít tekutý saponát.
6. Dezinfekce: Systémy trysek (u masážních van) lze vyčistit pomocí speciálních tablet, přičemž čištění je nutné provádět dle manuálu výrobce. (Poznámka: U těchto typů jsou zcela nevhodné pěny do koupele a obdobné přípravky, ať tekuté či v prášku.)
7. Pevnost: Materiál je odolný proti nárazu a poškrábání. Pokud k tomu přesto dojde, poškozené místo očistěte smirkovým papírem s velmi jemným zrnem (zrnitost min. 500), odmastěte a vyleštěte lněným kotoučem s abrazivní jemně zrnitou pastou (zrnitost min. 500). U malých typů van není leštění potřeba. Opálená místa (například od cigarety) mohou být rovněž opravena výše uvedeným postupem.

Výrobky z plastů (akrylát, laminát) je dobré čistit po každém použití běžnými tekutými čisticími prostředky nanesenými na jemný hadřík. Nikdy se nesmí používat prostředky obsahující abraziva (písek na nádobí apod.).

**Ředidla, rozpouštědla, lak na nehty, odlakovač, jakož i horké předměty (el. kulma apod.) mohou poškodit povrch výrobků.**

Vodní kámen a příliš agresivní čisticí prostředky mohou způsobit, že povrch vany časem ztratí svůj původní lesk. Pro obnovení původní lesklosti stačí povrch vany jednoduše vyleštit.

## Ocelové vany

### **Pokyny pro péči o smaltovanou ocel Kaldewei 3,5 mm**

1. Po použití opláchněte povrch vany nebo sprchové vaničky vodou a utřete vlhkým hadrem, jelenicí nebo houbou.
2. Lehká znečištění odstraňte prostředky na mytí nádobí nebo neutrálními čisticími prostředky, silnější znečištění nechte 15–20 minut odmočit.
3. Usazování vodního kamene zabráníte, pokud budete dbát na to, aby armatury těsnily, a po použití odstraníte zbytkovou vodu. Případné usazeniny můžete odstranit pomocí vlažného octového roztoku zředěného v poměru 1:1 (nepoužívejte koncentrovaný ocet). Poté dobře opláchněte. Nepoužívejte silně abrazivní čisticí prostředky obsahující písek nebo silně kyselá čisticí prostředky. Dodržujte pokyny pro čištění armatur.
4. Při použití prostředků na čištění odpadů dodržujte návod a prostředky lijte přímo do odpadu. Zabraňte postříkání smaltu a případné kapky ze smaltu ihned odstraňte.
5. Pro příležitostné důkladné čištění nebo při silnějším znečištění doporučujeme čisticí prášek nebo čisticí pastu z příslušenství Kaldewei.

Poškození vzniklé nesprávným zacházením je možné opravit v mnoha případech pomocí opravného laku nebo opravné sady Kaldewei.

### **Pokyny pro péči o smaltovanou ocel Kaldewei 3,5 mm s perl-effektem**

Aby Perl-Effekt vydržel na vanách a vaničkách ze smaltované oceli Kaldewei 3,5 mm více než 30 let, dodržujte prosím následující pokyny.

1. Po použití opláchněte povrch vany nebo sprchové vaničky teplou vodou a utřete měkkým vlhkým hadrem nebo jelenicí.
2. Je-li vaše vana nebo sprchová vanička silně zašpiněna, použijte k čištění pouze obvyklé čisticí prostředky na nádobí, jemné čisticí prostředky pro domácnost, neutrální čisticí prostředky nebo slabě kyselá čisticí prostředky pro koupelny. Naneste čisticí prostředek podle pokynů výrobce pouze pomocí měkké houby, houbovitě nebo textilní tkaniny. Nečistoty nechte případně 15–20 minut odmočit.
3. Usazování vodního kamene zabráníte, pokud budete dbát na to, aby armatury těsnily, a po použití odstraníte zbytkovou vodu. Případné usazeniny většinou otřete hadříkem. Zvláště odolné skvrny můžete odstranit pomocí vlažného octového roztoku zředěného v poměru 1:1 (nepoužívejte koncentrovaný ocet). Poté dobře opláchněte. Dodržujte pokyny pro čištění armatur.
4. Při použití prostředků na čištění odpadů dodržujte návod a prostředky lijte přímo do odpadu. V každém případě je nutno zabránit postříkání povrchu.

Následující materiály trvale poškozují povrchovou úpravu: abrazivní čisticí prostředky, ocelová vlna, abrazivní čisticí houby, silně kyselá nebo silně alkalická čisticí prostředky, prostředky na praní a odpadní louhy z automatických praček. Nepoužívejte čisticí prášek a čisticí pastu Kaldewei na vany a sprchové vaničky s povrchovou úpravou Perl-Effekt. Čisticí prášek a čisticí pasta Kaldewei jsou určeny pouze pro důkladné čištění běžného smaltovaného povrchu. V žádném případě se nesmí do vany nebo sprchové vaničky dostat malta nebo zbytky lepidel na obklady a spárovacích hmot. Totéž platí i pro stavební prach, písek apod. Všechny tyto materiály mají abrazivní účinek a způsobují poškození povrchové úpravy.

## Zástěny k vaně a dveře do sprchových koutů

Záruka platí na všechny vlastnosti všech dodaných produktů, na jejich vzhled a kvalitu povrchu. Nevztahuje se pouze na poškození způsobená mechanickými nebo chemickými vlivy (například nevhodným ošetřením povrchu) a na poškození způsobená nevhodným použitím výrobku.

### Upozornění:

- Některé typy sprchových zástěn mohou mít nižší třídu nepropustnosti (např. 65 % nebo 80 %). Protékání vody spoji těchto zástěn není předmětem reklamace.
- Stejně jako ostatní materiály, vyžadují i sklo či plast sprchové zástěny pravidelné čištění a údržbu. Kvalitu prosklení můžete poničit např. chemikáliemi, nevhodným používáním nebo nedostatečnou péčí. K údržbě lze použít jemný mycí prostředek, nepoužívejte prostředky na drhnutí ani prášky, agresivní alkalické nebo kyselé čisticí přípravky ani ostré předměty.

### Údržba sprchových koutů

#### Rychlé čištění

Doporučujeme krátké očištění po každém sprchování. Sprchový kout jednoduše osprchujte čistou vodou a zbylé kapky setřete stěrkou. Tak zůstanou tabule skla stále krásně čisté.

#### Důkladné čištění

Sprchové kouty se musí v pravidelných intervalech důkladně vyčistit. Přitom platí: čím je voda tvrdší, tím častěji se musí čištění provádět. Použijte speciální šetrný čistič, který odstraní usazeniny vodního kamene bez poškození materiálu. Pak sprchový kout jednoduše osprchujte studenou vodou a zbylé kapky setřete stěrkou.

#### Čištění chromových povrchů

Chromové povrchy se čistí vodou, mýdlovým louhem a jemným hadrem. Optimálního výsledku docílíte s šetrným čističem s názvem TOP PLUS. Pouze se nanese, opláchne a pak vytře koženým hadrem do sucha. Zásadně nepoužívejte žádné čističe obsahující alkohol, chlór, kyseliny nebo abrazivní příměsi, protože mohou napadat povrch a rychle zanechávat škrábance a fleky.



## Baterie

Moderní sanitární a kuchyňské armatury, sprchy, doplňky, dřezy, vany a radiátory jsou dnes vyrobeny z velmi rozdílných materiálů, aby vyhověly požadavkům trhu ohledně designu a funkčnosti.

Pro předcházení škodám a reklamacím je nutné při jejich používání i při následném čištění brát v úvahu určitá kritéria. Při péči o produkty společnosti Hansgrohe je třeba dbát na tyto zásady:

- Používat se smí jen ty čisticí prostředky, které jsou pro tuto oblast použití výslovně určeny.
- Čisticí prostředky obsahující kyselinu chlorovodíkovou či mravenčí, chlorové bělicí látky nebo kyselinu octovou nesmějí být použity, protože by mohly způsobit nenapravitelné škody.
- Čistidla s obsahem kyseliny fosforečné jsou použitelná jen v omezené míře.
- Mísení různých čisticích prostředků je zásadně nepřipustné.
- Abrasivně působící pomocné čisticí přípravky a pomůcky, jako jsou nevhodné prostředky na drhnutí, drsné houbičky nebo hadříky z mikrovlákna se rovněž nesmějí používat.
- Bezpodmínečně je nutné dodržovat návody k použití uváděné výrobcem čisticích prostředků.
- Čištění je nutné provádět s předepsaným dávkováním a dobou působení, se zaměřením na specifikované předměty a v závislosti na potřebách.
- Tvorbě usazenin vodního kamene je třeba předcházet pravidelným čištěním.
- Při používání čisticích přípravků ve spreji se v žádném případě nesmí roztok nanášet na produkty Hansgrohe, ale na hadřík, kterým se pak čištění provádí, neboť muže z čistidla vytvořená mlha proniknout do otvoru a štěrbin na armaturách a způsobit tam škody.
- Po čištění musí následovat opláchnutí dostatečným množstvím čisté vody, aby se dokonale odstranily usazené zbytky produktu (čistidla).
- Použití parních čisticích zařízení není dovoleno – vysoké teploty mohou produkty poškodit.

### Důležitá upozornění

Také zbytky kosmetických přípravků, jako jsou např. tekutá mýdla, šampony, sprchové gely, barvy na vlasy, parfém, voda po holení nebo lak na nehty mohou způsobit poškození. I zde platí: po použití zbytky pečlivě spláchnout vodou. Právě tak nesmí být pod produkty uskladněny čisticí prostředky nebo chemikálie, např. ve skřínce pod umyvadlem. Výpary mohou v tomto případě produkty poškodit.

U již poškozených povrchů dochází působením čisticích prostředků k dalšímu prohlubování škod. Díly s poškozenými povrchy se musí vyměnit, jinak vzniká nebezpečí úrazu.

Na škody vzniklé neodborným zacházením se nevztahují záruky.

# Příloha č. 17.5 k Manuálu uživatele

## Návod na čištění sprchových vaniček a zástěn

### Čištění pravého skla

Pravé sklo se obvykle čistí snadněji než umělé sklo. Protože jsou ale kapky vody a usazeniny vodního kamene na skle zřetelněji vidět, potřebuje také sklo pravidelnou péči. Na čištění Vašeho skleněného sprchového koutu doporučujeme šetrný čistící prostředek HÜPPE TOP Plus. Tento prostředek se zároveň hodí k čištění celého sanitárního prostoru.



### Čištění zušlechťeného pravého skla HÜPPE Anti-Plaque

Protože voda z povrchu zušlechťeného pravého skla HÜPPE Anti-Plaque podstatně rychleji stéká, na Vašem sprchovém koutu snů se téměř netvoří nebo nezůstává špína a usazeniny z vodního kamene. To, co přece jen zbude, lze jen snadno odstranit bez použití ostrých čistících prostředků.

V žádném případě, prosím, nepoužívejte drhnoucí nebo abrazivní čistící prostředky.

Doporučujeme šetrný čistící prostředek HÜPPE TOP Plus. Tento prostředek se zároveň hodí k čištění celého sanitárního prostoru.



### Čištění umělého skla

Opticky není umělé sklo příliš náchylné na ušpinění. Z technických a hygienických důvodů byste měli občas Vaši sprchu z umělého skla důkladně vyčistit.

Doporučujeme šetrný čistící prostředek HÜPPE FLIP. Tento prostředek se zároveň hodí k čištění všech omyvatelných materiálů v sanitárním prostoru.



### Čištění sprchových vaniček

Naše sprchové vaničky nejsou opticky náchylné na ušpinění. Z technických a hygienických důvodů byste měli občas Vaši sprchovou vaničku důkladně vyčistit. Doporučujeme šetrný čistící prostředek HÜPPE TOP. Tento prostředek se optimálně hodí k čištění hladkých vaniček a také vaniček s protiskluzovou úpravou.



### Čištění chromovaných povrchů (profily, panty, stěnové úhelníky)

Chromové povrchy lze čistit vodou, mýdlovým louhem a jemným hadrem. K tomu doporučujeme šetrný čistící prostředek HÜPPE TOP Plus, s kterým docílíte optimálního výsledku čištění. Zásadně nepoužívejte žádné čističe obsahující alkohol, chlór, kyseliny nebo abrazivní příměsi, protože mohou napadat povrch a zanechávat škrábance a fleky.



# Příloha č. 18 k Manuálu uživatele

## Návod na údržbu dlažeb a obkladů

**Pravidelné a správné čištění** je nedílnou součástí péče o obklady. Doporučujeme používat čisticí prostředky výrobci určených k tomuto účelu. Např. Rako, které slouží k profesionální údržbě dlaždic a obkladaček.

**Při běžné údržbě** obkladů doporučujeme omýt keramické obklady čistou vodou s čisticím prostředkem. Na silně znečištěné keramické prvky doporučujeme použít prostředek CL 802 dle návodu, který odstraní mastné nečistoty. Po čištění je nutno povrch vždy opláchnout čistou vodou.

**Při postavebním úklidu** je třeba pečlivě odstranit zbytky cementu nebo cementových spárovacích hmot z keramických obkladů. Nepatrný cementový povlak na sebe poutá nečistoty a kazí vzhled keramiky. K postavebnímu úklidu je možno použít odstraňovač zbytků cementu např. CL 802 dle návodu.

## Čisticí prostředky

Druh a chemické vlastnosti čisticích prostředků, které budou při čištění použity, se stanoví podle druhu a složení znečištění, která je třeba odstranit. Důležité je pH čisticího prostředku, podle něhož lze poznat, zda se jedná o prostředek alkalický, neutrální nebo kyselý.

- **Silně alkalické čisticí prostředky** se nepoužívají k běžnému čištění. Při delší době působení mohou narušit a nezvratně poškodit hliník, sklo nebo plasty. K narušení lakovaných povrchů dochází již po krátké době působení; takovéto plochy nebo prvky v obkladu je nutno zakrýt.
- **Slabě alkalické čisticí prostředky** se hlavně používají na čištění sanitárních zařízení, řadových sprch atd. Při správném dávkování (ředí se vodou) rozpouštějí stopy tělesné mastnoty, kosmetické přípravky, mastné usazeniny a usazenou špínu.
- **Neutrální čisticí prostředky** jsou vhodné pro běžné čištění v místnostech bez mokrého provozu (keramické podlahy s obecným využitím, toalety, šatny atd.). Mají jen malou schopnost rozpouštět tuky.
- **Slabě kyselé čisticí prostředky** odstraňují vápenaté usazeniny (např. výkvěty), močové a jiné minerální usazeniny. Dále se používají při důkladném čištění k odstraňování slabých cementových povlaků zbylých po spárování. Při delším působení poškozují cementové spáry. Aby se tomu zabránilo, je před čištěním třeba obklad důkladně navlhčit a snížit tak nasákavost spár. Možnosti použití slabě kyselých čisticích prostředků závisí na tvrdosti použité vody.
- **Silně kyselé čisticí prostředky** lze doporučit jen pro důkladné čištění k odstranění velmi silných cementových povlaků. Obklad/dlažbu je třeba předem důkladně navlhčit a po čištění zneutralizovat.

**Nikdy nepoužívejte čisticí prostředky obsahující kyselinu fluorovodíkovou, jelikož již po krátké době působení narušují keramické materiály a nevratně je poškozují.**

Nepoužívejte ani filmotvorné čisticí prostředky. Mohou významně zhoršit nebo dokonce zcela zlikvidovat protiskluzný účinek keramických dlažeb a zhoršit jejich vzhled (např. šmouhy, viditelná ochranná vrstva) a způsobit problémy s čištěním.

Vždy je třeba se přesně řídit pokyny výrobců čisticích prostředků ohledně použití a dávkování, při nesprávném použití může totiž dojít k narušení a poškození keramických obkladových prvků, spár a elastických těsnících materiálů.

U podlah s podlahovým topením je třeba obzvláště dbát na to, aby byly rozpuštěné nečistoty setřeny dříve, než přischnou.

# Příloha č. 19 k Manuálu uživatele

## Zahradní ventil Kemper Frosti

Díky automatickému vypouštění po každém použití zaručují mrazuvzdorné venkovní ventily společnosti KEMPER celoroční ochranu před škodami způsobenými mrazem a vodou. Tento KEMPER splňuje podmínky pro hygienu pitné vody.

Těleso ventilu je umístěno uvnitř a je chráněno proti mrazu, takže na začátku studeného období není zapotřebí ventil uzavírat a vypouštět. Hadicová přípojka pro tento zahradní ventil se musí na zimu odpojit i s hadicí.

### Seznam náhradních dílů

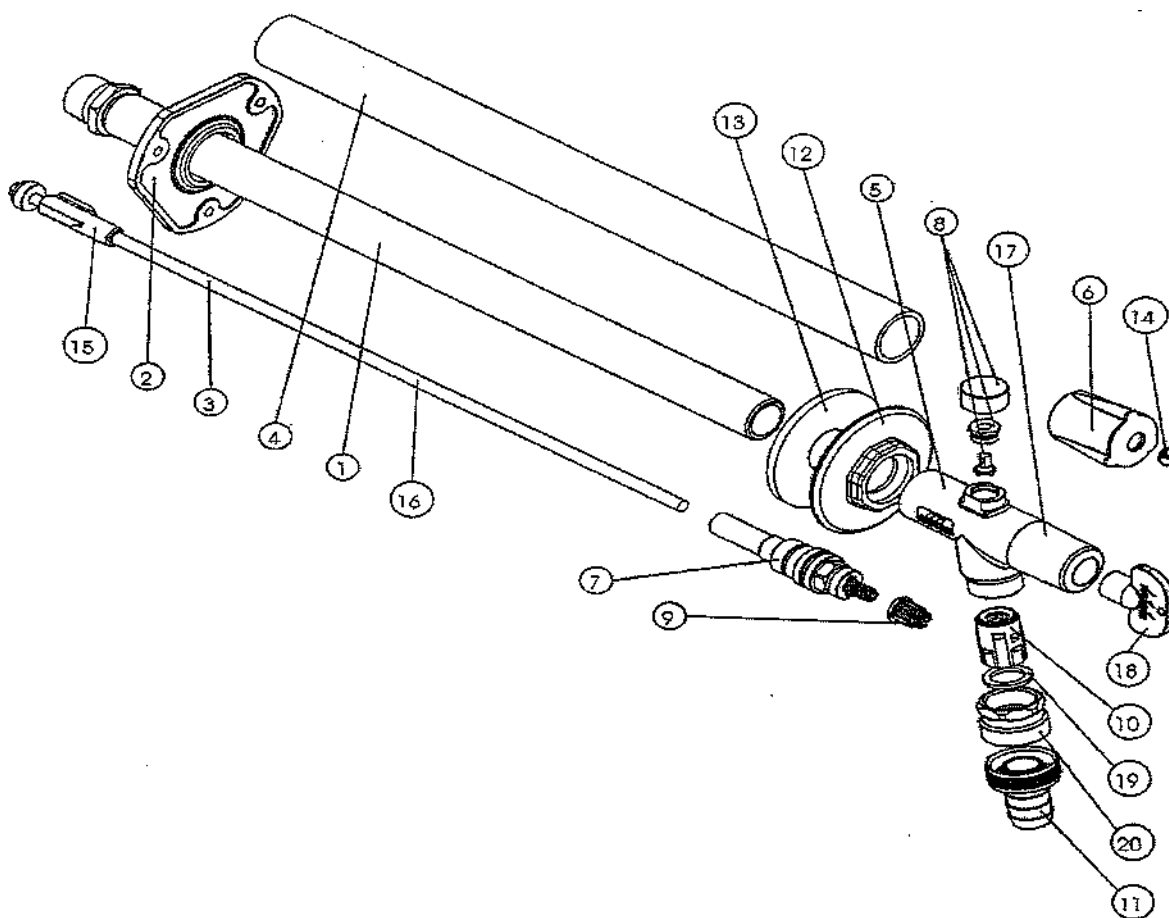

- |   |                                 |
|---|---------------------------------|
| 1. Kompletní těleso sedla ventilu                     | 11. Hadicové šroubení           |
| 2. Upevňovací kotouč                                  | 12. Disk na stěnu               |
| 3. Kompletní kuželka včetně vřetena                   | 13. Těsnicí kroužek             |
| 4. Ochranná hadice                                    | 14. Barevný terčík modrý        |
| 5. Výtokové těleso                                    | 15. Kompletní dolní díl kuželky |
| 6. Rukojeť, matně chromovaná                          | 16. Volné mezivřeteno           |
| 7. Kompletní vnitřní horní část                       | 17. Krytka pro horní díl        |
| 8. Kompletní zavzdušňovač                             | 18. Křídlový nástrčný klíč      |
| 9. Zajišťovací pouzdro                                | 19. Ploché těsnění              |
| 10. Zavzdušňovač potrubí včetně kuželky zavzdušňovače | 20. Nástavec                    |

# Příloha č. 20 k Manuálu uživatele

## Manuál na ošetřování a údržbu zeleně

### Trávníky

Trávníky jsou dle PD rozděleny na parkové a parterové, dle složení směsi osiva a způsobu ošetřování při následné péči.

**Zálivka** – po provedení úprav vrchní vrstvy nosného profilu budoucích travnatých ploch pomocí zlepšujícího materiálu je nutné zajistit dostatečnou zálivku v době následné péče o travnatou plochu (kromě ostatních kroků souvisejících s péčí a údržbou – kosení, hnojení, odplevelování, vertikutace atd.).

Množství vody je nutné upravit vzhledem k aktuálním klimatickým podmínkám, ročnímu období a intenzitě užívání travnatých ploch.

Závlaha by měla být provedena při prvních náznacích zavadání. V období sucha min 1–2× týdně větší dávku. Závlaha využívaných trávníků při nedostatku srážek je žádoucí v dávce 20–25 mm/m<sup>2</sup>/týdně. Doba závlahy je vhodná ve večerních hodinách. Doba mezi jednotlivými dávkami je závislá na teplotě a povětrnostních podmínkách. Při 20 °C cca 12 dnů, při 30 °C 5 dnů.

#### Velikost závlahové dávky:

| Spotřeba vody trávníkem |                        |
|-------------------------|------------------------|
| teplota (°C)            | mm/m <sup>2</sup> /den |
| < 20                    | 1–2                    |
| 20–25                   | 2–3                    |
| 25–30                   | 3–4                    |
| 30–35                   | 5–6                    |
| >35                     | >7                     |

#### Orientační potřeba min závlahy v jednotlivých měsících

| období   | mm/m <sup>2</sup> /měsíc |
|----------|--------------------------|
| Březen   | 30                       |
| Duben    | 50                       |
| Květen   | 70                       |
| Červen   | 90                       |
| Červenec | 110                      |
| Srpen    | 110                      |
| Září     | 90                       |
| Říjen    | 50                       |

#### Kosení trávníku parterového

Kosení vhodnou mechanizací s okamžitou likvidací pokosené travní hmoty tentýž den. Vhodnou mechanizací se rozumí pouze rotační anebo vřetenové sekačky. Pokos musí být jednotný bez výškových rozdílů a nedokosených pásů a částí.

Všechny okraje musí být dokoseny, stejně tak jako okolo ostatních překážek a porostů. V rámci sběru trávy se odstraní i případné drobné odpadky obsažené v trávě. Pokud se vyskytnou na okrajích přerostlá stébla trav, požadujeme tyto také odstranit (např. strunovou sekačkou). Případné znečištění okolí pokosenou trávou je nutno odstranit.



| Pracovní operace                          | Četnost<br>t | Poznámka                                     | Termín provedení     |
|---|--------------|--|----------------------|
| Kosení s naložením vč. likvidace          | 28           | ostrý břit, 1. seč při výšce trávníku 6–8 cm | III–XI               |
| Hnojení minerální – jaro                  | 1            | (0,025 kg/m <sup>2</sup> )                   | III–IV               |
| Hnojení minerální – léto                  | 1            | (0,03 kg/m <sup>2</sup> )                    | VI–VII               |
| Hnojení minerální – podzim                | 1            | (0,03 kg/m <sup>2</sup> )                    | IX–X                 |
| Provzdušňování – vertikutace s pískováním | 2            | ostrý křemičitý písek                        | III–IV, VIII–IX      |
| Chemické odplevelování                    | 3            | Lontrel+Starane či alternativa               | III–IV, VII–VIII, IX |

### Kosení trávníku parkového

Kosení vhodnou mechanizací s okamžitou likvidací pokosené travní hmoty, nejpozději však do poloviny druhého kalendářního dne po provedeném kosení. Vhodnou mechanizací se rozumí rotační sekačky. Pokos musí být jednotný bez výškových rozdílů a nepokosených pásů a částí, nebo nahromaděných zbytků posekané biomasy. Všechny okraje musí být řádně dokoseny, stejně tak okolo ostatních překážek a porostů. V rámci sběru trávy se odstraní i drobné odpadky obsažené v trávě. Případné znečištění okolí pokosenou trávou je nutno okamžitě odstranit.

| Pracovní operace                 | Četnost<br>t | Poznámka                                      | Termín provedení |
|----------------------------------|--------------|---|------------------|
| Kosení s naložením vč. likvidace | 15           | ostrý břit, 1. seč při výšce trávníku 8–10 cm | II–X             |
| Hnojení minerální – jaro         | 1            | (0,025 kg/m <sup>2</sup> )                    | III–IV           |
| Provzdušňování – vertikutace     | 1            | ostrý křemičitý písek                         | III–IV           |
| Chemické odplevelování           | 2            | Lontrel+Starane či alternativa                | III–IV, VII–VIII |

### Obecná poznámka k obsekávání

Považujeme za velice důležité neustále opakovat pracovníkům v péči o zeleň, že je nesmírně důležité obsekávat technické i vegetační prvky tak, aby nedocházelo k poškozování povrchu technických prvků či kmínků a kmenů dřevin vegetačních prvků.

### Provzdušňování trávníku

Provádění takzvané vertikutace s cílem provzdušnit kořenovou zónu trávníku a odstranit plst' z trávníku je nutno provést kvalitní mechanizací k tomu určenou a ve vhodném termínu na jaře případně na podzim do konce září.

Trávník v zatravnovacích panelech bude ošetřován stejným způsobem jako trávník parterový – vyjma vertikutace.

### Hnojení trávníků

#### Hnojení minerální – jaro (květen) – např. ENTEC 26

Moderní dusíkaté hnojivo obsahuje inhibitor nitrifikace nové generace. Vyznačuje se vyšší účinností využití dodaného dusíku a současně omezuje zatížení životního prostředí snížením rizika vyplavování nitrátů. Tím je umožněn časnější termín hnojení při vyšší jednorázové, ale nižší celkové aplikační dávce. ENTEC 26 současně plně pokrývá nároky rostlin na obsah síry.

#### Hnojení minerální – léto (2. pol. srpen) – např. ENTEC Perfect

Entec perfect je speciální hnojivo, jehož hlavní výhodou je stabilizovaný amonný dusík prostřednictvím inhibitoru nitrifikace Entec. Působením Entecu je zpomalována přeměna amonného dusíku na nitrátový dusík (4–10 týdnů). Dusík tím zůstává delší dobu chráněn proti vyplavení. To vede k jeho lepšímu využití, zvýšení výnosů a zabránění vyplavování do spodních vod.

#### Hnojení minerální – podzim (září n. poč. října) – např. Nitrophoska perfect

Nitrophoska perfect je speciální hnojivo s vysokým podílem draslíku, úzkým poměrem N:K a rychle dostupným fosforem které je vhodné pro všechny oblasti hnojení s intenzivním pěstováním kultur. Obsah draslíku ve formě síranu zajišťuje vysokou kvalitu hnojení u kultur citlivých na chloridy a zásobuje rostliny dostatkem síry. Je vhodný pro časně podzimní hnojení či hnojení tzv. závěrečné, pomáhá k vyžrání pletiv před zimou.

#### Aplikace herbicidů – chemické odplevelování trávníků

Jediná účinná ochrana proti nadměrnému zaplevelení trávníku je použití herbicidních přípravků. V ČR jsou pro tento účel nejrozšířenější herbicidy na bázi účinných látek MCPA, clopyralid a fluroxypyr, které jsou obsaženy v přípravcích Aminex 500, Agroxone 750, Lontrel 300, Cliphar 300SL, Starane 250 EC a Tomigan 250 EC. Přípravek Bofix obsahuje směs všech tří uvedených účinných látek.

Vhodným termínem ošetření je druhá polovina dubna a měsíc květen, kdy mají plevele již dostatečně vyvinutou listovou plochu, ale ještě se plně nerozvinuly. Ošetření je možné provést i v dalších měsících, je však třeba počítat s poněkud vyššími aplikačními dávkami. Vhodná teplota vzduchu pro ošetření se pohybuje v rozmezí 15–20 °C.

Dávkování je nutné dodržet dle návodu výrobce.

### **Údržba trvalejšího záhonu**

Pokud jsou záhony správně založené a je vhodně zvolený sortiment, jsou záhony málo náročné na údržbu. Záhony ovšem nejsou bezúdržbové. Zvláště v prvním roce je potřeba věnovat péči odstraňování jednoletého i vytrvalého plevelu. Plevel odstraňujeme vždy před kvetením a následnou tvorbou semen. Pletí je potřeba provádět opatrně, aby nedocházelo k promísení vrstvy mulče a substrátu.

V prvním roce je zapotřebí zkontrolovat, zdali se všechny rostliny ujal. Pokud by u nějakého druhu nebo skupiny došlo k neujmutí je nutné rostliny doplnit dodatečně.

Každoročně před nástupem vegetačního období (konec února – začátek března) je zapotřebí odstranit suché části rostlin a odvézt je na odpadní místo. Odstranění suchých částí může být provedeno pomocí křovinořezu (s vysokou mírou opatrnosti) a dočistí se ručně nůžkami cca 5 cm nad povrchem. Ve městech navíc přibývá nutnost odstraňovat ze záhonů odpadky.

Záhony se nezalévají (výjimečně pouze v období velmi dlouhého sucha). V ideálním případě se do výsadby zasahuje co nejméně, osvědčila se návštěva záhonu cca 4–5× v sezoně. Samotná zahradnická práce se pohybuje mezi 10 až 20 minutami na metr čtvereční záhonu za rok.

## **Keře**

Skupiny keřů ve volném terénu – původním porostu (KP1 a KP2) a keře v ucelených skupinách výsadeb dle

PD. Údržbu lze omezit na výchovný a zdravotní řez, odborně dle taxonů.

Dřeviny je vhodné hnojit v jarním období (IV–V) komplexním minerálním hnojivem ve formě granulátu s působením na 6 měsíců v dávce 200 g/m<sup>2</sup>. Zálivku je nutné provádět v období letních přísušků v dávce 5–15 l/m<sup>2</sup>/týden v ranních hodinách a v případě zjevného uvadání.

Pravidelnou údržbu je nutné svěřit odborné firmě.

## **Stromy nových výsadeb**

Řez patří mezi nejběžnější zásah při péči o strom. Řez jako pěstební zákrok provádíme u různých skupin dřevin odlišným způsobem. Neodborný řez může způsobit nezvratné poškození, které bude ovlivňovat strom po celý jeho život nebo v horším případě život stromu výrazně zkrátí.

Jelikož každý řez má potenciál negativně ovlivnit charakter růstu stromu, neměla by být odříznuta žádná větev bez objektivního důvodu. Obvyklým důvodem pro řez je odstranění suchých větví, odstranění křížících se větví, přehoustlých, vzájemně se utlačujících a odstranění větví, které představují zvýšené riziko pro své okolí. Zásahy do korun dospělých stromů by měly být prováděny postupně a v delším časovém intervalu. Správný řez, s porozuměním biologie stromu, zachovává strom v dobrém zdravotním stavu a zaručuje optimální míru provozní bezpečnosti.

### **Vhodné období pro ořez:**

- první polovina vegetace, tzn. přibližně od března do června (obvykle nevhodnější – při realizaci obvyklého zdravotního řezu je to doba, kdy strom na vzniklé poranění ihned reaguje a kdy je možné rozlišit, které větve jsou suché, málo vitální apod.)
- koncem zimy a předjaří (při realizaci speciálních řezů, kdy dochází k odstraňování většího množství živé hmoty (řezy tvarovací, silnější redukční řezy apod.)
- celoročně bez vlivu na zdraví stromu (řez bezpečnostní a řez suchých větví)
- řez provádět v co nejnižším stádiu jedince, resp. jeho řezané části

### **Nevhodné období pro ořez:**

- období predormance a počátek období vegetačního klidu
- při trvalejší teplotě nižší než -5 °C, resp. hrozí-li ještě její výskyt

## Základní typy

### řezů:

Řezy stromů můžeme rozdělit podle různých kritérií jak z hlediska časového, tak i cíle, který daný řez sleduje. Níže jsou popsány nejběžněji používané řezy bez ohledu na systematické členění.

### řez výchovný

Cílem je vytvoření pevné kostry koruny přirozeného charakteru, či dle předpokládané funkce pozměněná – např. k zajištění dostatečně vysoké báze koruny neomezujících provoz. Postupně odstraňujeme

- výhony (osy) konkurenční (zvláště vidlice), výhony se zarostlou kůrou, křížící a otírající se, poškozené a nemocné, vytvářející přesleny;
- odstraňovat postupně, jak strom přirůstá, spodní větve, udržovat v této době poměr výšky kmenu k výšce koruny přibližně 60:40. Chybou bývá odstraňování již příliš silných výhonů, zbytečné odstraňování nebo zkracování terminálu, ale také pozdní odstranění spodních větví způsobující velké řezné rány.

Na trvalém stanovišti se provádějí cca do 10–20 let věku stromu a potom postupně a plynule přecházejí do řezů udržovacích

### řez zdravotní

Nejběžnější a v současnosti nejvíce používaný jehož cílem je vysoká a dlouhodobá funkčnost stromu, minimalizace jeho negativního působení na okolí. Postupně odstraňujeme větve suché, poškozené, nemocné, nevhodně postavené, chybně větvené, zahušťující a provozní bezpečnost ohrožující anebo jejich části.

### řez bezpečnostní

Bezpečnostní řez je omezená varianta zdravotního řezu zaměřená na odstranění větví suchých, prasklých, zlomených či jinak poškozených, které svojí velikostí nebo umístěním přímo ohrožují provozní bezpečnost v blízkosti stromu. Tento řez je možné provádět v průběhu celého roku neboť řeší aktuální riziko a odstraňuje na první pohled patrné nedostatky.

### Zálivka

U nových výsadeb stromů, keřů – bude prováděna dle potřeby a aktuálních klimatických podmínek.

Zálivku je nutné provádět v období letních přísušků v dávce 25–50 l/strom/1zálivka v ranních hodinách a v případě zjevného uvadání.

### Hnojení

Dřeviny je vhodné hnojit v jarním období (IV–V) komplexním minerálním hnojivem ve formě granulátu s působením na 6 měsíců v dávce 200 g/m<sup>2</sup>. Nebo hnojivou zálivkou v dávce 20 l/kus v koncentraci uvedené výrobcem.

### Kontrola úvazků

Nově vysazené stromy jsou opatřeny kotvicím systémem a je nutné provádět kontrolu pevnosti úvazků v místě kontaktu. V případě uvolnění je vhodné úvazek utáhnout opětovným uvázáním, v opačném případě povolit úvazek a zabránit zaškrcení kmene.

Kontrola s opravou se provádí 1–2× ročně.

| Pracovní operace  | Četnost     | Poznámka   | Termín provedení |
|---|-------------|--|------------------|
| Odplevelení a nakypření misky   | 2           | 1 ks = 1 m <sup>2</sup>  | III–IV, VIII–X   |
| Zálivka   | dle potřeby | v době přísušků (20 l/strom/1zal)                                    | V–X              |
| Řez stromů výchovný   | 1           | dle taxonů   | V–IX             |
| Mulčování   | 2           | jemná borka  | III–IV, VIII–X   |
| Hnojení minerální granulátem na 6 měsíců působení v dubnu – pro dřeviny | 1           | 200 g/m <sup>2</sup> =0,2 kg/m <sup>2</sup> =0,0002 t/m <sup>2</sup> | IV               |
| Hnojivá zálivka – kropení   | 3           | opatrně kropit 20 l/kus  | III–VIII         |

## Popínavé dřeviny

Popínavé rostliny vysázené do záhonu podél paty zdi, není nutné ošetřovat řezem. Je možná jejich redukce řezem (zkrácení výhonů např. při zarůstání do technických konstrukcí).

Dřeviny je vhodné hnojit v jarním období (IV–V) komplexním minerálním hnojivem ve formě granulátu s působením na 6 měsíců v dávce 200 g/m<sup>2</sup>.

Zálivku je nutné provádět v období letních přísušků v dávce 5–15 l/m<sup>2</sup>/ týden v ranních hodinách a v případě zjevného uvadání.

## Živý plot – Buxus

Z důvodu udržení tvaru je nutné 2–3× ročně ošetřovat řezem do pravidelného tvaru. Pro dokonalé zastřížení je výhodné stříhat plot ručními plotovými nůžkami. V závislosti na budoucí šířce a výšce plotu je nutné dodržovat poměr mezi patou a korunou živého plotu na pomyslném průřezu do mírně konického tvaru.

Dřeviny je vhodné hnojit v jarním období (IV–V) komplexním minerálním hnojivem ve formě granulátu s působením na 6 měsíců v dávce 200 g/m<sup>2</sup>.

Zálivku je nutné provádět v období letních přísušků v dávce 5–15 l/m<sup>2</sup>/ týden v ranních hodinách a v případě zjevného uvadání.

## Pletí všech výsadeb (stromy, keře, trvalkový záhon)

Vypletí, t.j. odstranění všech plevelných rostlin i s kořeny mechanicky, ručně nebo s pomocí ručního nářadí, bez celkového nakypření záhonu, práce se rozumí včetně vnošení odpadu na okraj záhonu nebo (i zpevněnou) plochu do 20 m, naložením odpadu na dopravní prostředek s okamžitým úklidem zbytků po naložení, odvozem týž den. Všechny neplevelné rostliny musí zůstat nepoškozeny a nesmí po provedení práce dojít k zhoršení jejich vzhledu a funkce.

Doplnění: Výsadby jsou mulčovány drcenou kůrou jehličnatých stromů a je vhodné 1–2× ročně mulč doplnit do vrstvy 7 cm.

## Péče o trávník

Následná péče o intenzivní trávník probíhá v rámci daného technologického postupu v průběhu takřka celého roku a je možno ji rozepsat do následného měsíčního kalendáře prací.

### Březen

S odtátím sněhu začíná růst trávníku, opatrně shrabeme listy, narušíme vzniklou krustu, jemným pohrabáním plastovými vějířovými trávníkovými hráběmi vyhrabeme menší množství plsti, pozdvihneme listy trav a stonky plevelů (účinnější posečení), silné hrabání není vhodné z důvodu poškození trav. Aplikujte širokospektrální fungicid v případě razantnějšího napadení trávníku infekčním onemocněním, postřik do cca 10 dní opakujte. Provádíme hnojení rychle rozpustným trávníkovým hnojivem (např. Sprint) v dávce 25 g/m<sup>2</sup> a provedeme důkladnou závlivku. V případě, že probíhaly silné zimní mrazy je vhodné trávník usadit lehkým válením, možno použít i vřetenovou sekačku s vysoko zdviženým žacím ústrojím s posečením malých vrcholků trav (pravidelné sečení se však neprovádí).

### Duben

V případě že je vyschlá vrchní část vegetační vrstvy trávníku včetně listů (o výšce 3–4 cm), provedeme vertikutaci (nejdéle do třech týdnů po hnojení Sprintem) jednoduchou, nebo křížnou v závislosti na stupni zaplštění, provádíme přisev (0,2–2,8 g/m<sup>2</sup>). Po vertikutaci můžeme provést hnojení v třech variantách, kdy I. varianta je aplikace dlouhodobého hnojiva (např. Garden-Boom Once a Year) v dávce 80–100 g/m<sup>2</sup>. II. varianta je aplikace jarními dlouhodobými hnojivy v dávce 40 g/m<sup>2</sup> či III. varianta s aplikací rychle rozpustných hnojiv (např. Profi trávníkové hnojivo) v dávce 30 g/m<sup>2</sup>, vždy však aplikujte 3 týdny po předchozím hnojení. Jednou za 3 roky můžeme provést aplikaci půdních kondicionérů (např. TURCOMP v dávce 50–150 g/m<sup>2</sup>). Po hnojení provedeme závlivku a můžeme provádět pískování (těžké jílovité půdy) hrubším, nejlépe křemičitým pískem 0,5 kg/m<sup>2</sup>. Provádíme pravidelné kosení na výšku 30–40 mm (vzrůst 40–55 mm) a zavlažujeme s ohledem na výšku srážek a teploty v množství 20–25 l/m<sup>2</sup> v průměru za 12 dnů.

### Květen

Po tento měsíc dostává trávník živiny díky 80% podílu obalovaného dusíku Garden-Boom Once a Year z dubnového hnojení (I. a II. var.), případně provedeme aplikací rychle rozpustných hnojiv (např. Profi trávníkové hnojivo) v dávce 30 g/m<sup>2</sup> (III. var.), vždy však aplikujte 3–4 týdny po předchozím hnojení a provedeme důkladnou závlivku. V případě potřeby aplikujeme selektivní herbicidy, provádíme pravidelné kosení na výšku 30–40 mm (vzrůst 40–55 mm) a zavlažujeme s ohledem na výšku srážek a teploty v množství 25 l/m<sup>2</sup> za 8–12 dnů.

### Červen

Po tento měsíc dostává trávník živiny díky 80% podílu obalovaného dusíku Garden-Boom Once a Year z dubnového hnojení či z letního či podzimního dlouhodobého hnojiva (I. a II. var.), případně provedeme hnojení letním dlouhodobým hnojivem o dávce 40 g/m<sup>2</sup> (II. var.) v případě výhledu horkého počasí je vhodnější aplikace podzimního dlouhodobého hnojiva opět v dávce 40 g/m<sup>2</sup>, či letní rychlorozpustná hnojiva v dávce 30 g/m<sup>2</sup> (např. Agromix Mgo), aplikujeme 3–4 týdny po předchozím hnojení a důkladně zalijeme (III. var.). Za předpokladu, že je vyschlá vrchní část vegetační vrstvy trávníku včetně listů (o výšce 3–4 cm) provedeme vertikutaci jednoduchou, nebo křížnou v závislosti na stupni zaplštění. V případě potřeby bodově aplikujeme selektivní herbicidy, provádíme pravidelné kosení na výšku 30–40 mm (vzrůst 40–55 mm) a zavlažujeme 25 l/m<sup>2</sup> za 6–8 dnů.

### Červenec

Po tento měsíc dostává trávník živiny díky 80% podílu obalovaného dusíku Garden-Boom Once a Year z dubnového hnojení či letního (podzimního) dlouhodobého hnojiva (I. a II. var.), případně letní rychlorozpustná hnojiva (III. var.) v dávce 30 g/m<sup>2</sup> (např. Agromix Mgo) v případě výhledu horkého počasí je vhodnější aplikace podzimního rychlorozpustná hnojiva v dávce 30 g/m<sup>2</sup> (např. Agromix NK), vždy aplikujeme 3–4 týdny po předchozím hnojení a provedeme důkladnou závlivku.

Za předpokladu, že nebyla provedena v předchozím měsíci, je v případě vyschlé vrchní části vegetační vrstvy trávníku včetně listů (o výšce 3–4 cm) provedena jednoduchá, nebo křížná vertikutace v závislosti na stupni zaplštění. V případě potřeby aplikujeme selektivní herbicidy, provádíme pravidelné kosení na výšku 30–40 mm (vzrůst 40–55 mm) za období sucha 50 mm (vzrůst 65–70 mm) a zavlažujeme 25 l/m<sup>2</sup> za 5–8 dnů.

### Srpen

Po tento měsíc dostává trávník živiny díky 80% podílu obalovaného dusíku Garden-Boom Once a Year z dubnového hnojení (I. var.), případně aplikace podzimního dlouhodobého hnojiva v dávce 40–50 g/m<sup>2</sup>, případně letní rychlorozpustná hnojiva (III. var.) v dávce 30 g/m<sup>2</sup> (např. Agromix Mgo) v případě výhledu horkého počasí je vhodnější aplikace podzimního rychlorozpustná hnojiva v dávce 30 g/m<sup>2</sup> (např. Agromix NK), vždy aplikujeme 3–4 týdny po předchozím hnojení a provedeme důkladnou závlivku. Za předpokladu, že nebyla provedena v předchozím měsíci, je v případě vyschlé vrchní části vegetační vrstvy trávníku včetně listů (o výšce 3–4 cm) provedena jednoduchá, nebo křížná vertikutace v závislosti na stupni zaplštění, můžeme provést přisev travní směsi (0,2–2,8 g/m<sup>2</sup>). Čistý trávník vyhnojíme rychle rozpustným trávníkovým hnojivem (např. Sprint) v dávce 25 g/m<sup>2</sup> (aplikujte mezi 3–4 týdny po předchozím hnojení). V případě potřeby aplikujeme selektivní herbicidy, provádíme pravidelné kosení na výšku 30–40 mm (vzrůst 40–55 mm) za období sucha 50 mm (vzrůst 65–70 mm) a zavlažujeme 25 l/m<sup>2</sup> za 5–8 dnů.





# Příloha č. 20.3 k Manuálu uživatele

## Údržba extenzivní vegetační střechy

Přístřešky systému Gerhardt Braun jsou konstrukčně provedeny i pro extenzivní zelenou střechu s předem vypěstovanými vegetačními rohožemi. Ze statických důvodů je tato extenzivní struktura složena z tenkých vrstev, které se skládají z ochranné a úložné vrstvy a z vegetační podložky. Vegetace se nazývá mechově-sedimentární vegetace.

- Mechově-sedimentární vegetace, podobně jako jiné formy vegetace, podléhá přirozeným sezónním změnám souvisejícím s počasím.
- Rod Sedum Pflanzen jsou "umělci přežít", velmi schopni regenerace a původně pocházejí z oblastí vápnatých trávníků a kamenů/skal.
- V případě vizuálních nároků doporučujeme údržbu podle směrnic FLL (Guidelines for the Planning and Pflege of Green Roofs).
- Po položení vegetační zeleně doporučujeme 1x týdně po dobu 2-3 týdnů intenzivněji zalít.
- Pokud neproběhne žádná péče, rostliny budou samozřejmě přirozeně růst dál, ale podléhají přírodním zákonům, zejména povětrnostním podmínkám, zavlažování, konkurenčnímu tlaku a obsahu živin.
- Doporučujeme 1 – 2 kontroly / péče ročně:
  - První kontrola je na začátku vegetačního období, přibližně v březnu/dubnu. V této době by se mělo provést tzv. údržovací hnojení s přibližně 100 g/m<sup>2</sup> hotového ekologického hnojiva. Stávající holá místa v tomto ročním období jsou možná (přirozená sukcese) a v případě potřeby je lze z vizuálních důvodů vyplnit extenzivním minerálním substrátem a posypem výhonky rozchodníků.
  - Druhá kontrola se doporučuje na srpen / září se stejnou prací, v závislosti na ročním počasí a vývoji vegetace. Během této kontroly doporučujeme zkontrolovat i odvodňovací systém a v případě potřeby jej vyčistit.
- Hnojení posiluje rostliny a snižuje výskyt mechů.
- Růst cizích rostlin je u tohoto provedení vcelku možný. Semena trav a divokých bylin – přivátá větrem však v horkých a suchých letních měsících vyschnou. Pionýrské keře, jako jsou bříza nebo olše, jsou odolnější a měly by se odstranit.
- Aby se zachovala charakteristická biologická rozmanitost a složení extenzivní vegetace, je nutné pravidelné zavlažování v závislosti na srážkách – zejména během delších suchých období.
- Při chůzi po střeše buďte opatrní, konstrukce působí „měkce“ a rezonuje.

# Příloha č. 21.2 k Manuálu uživatele

## Návod na použití měřiče tepla Sensonic 3

### Funkce

Sensonic 3 je měřidlo s lopatkovým kolem pro měření tepelné energie podle ČSN EN 1434, které je určeno k měření tepla, chladu nebo kombinace tepla/chladu.



### Uživatelské rozhraní

Pomocí tlačítka lze provést následující činnosti:



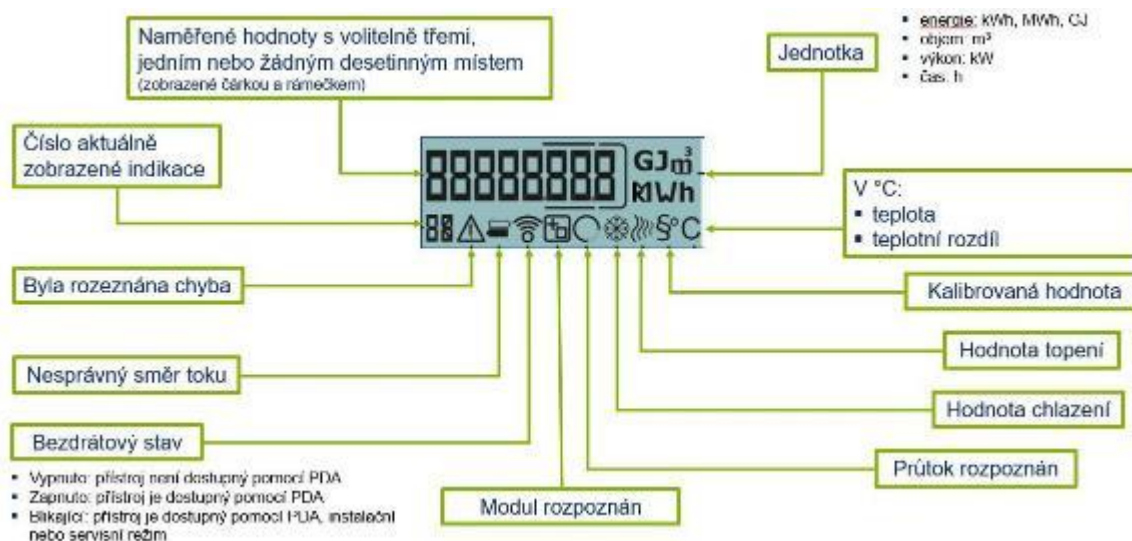

| Funkce tlačítka          | Doba / Interval      | Funkce ve smyčce   |
|--------------------------|----------------------|--|
| Krátké stlačení tlačítka | < 2 s                | Změna údaje ve smyčce  |
| Dlouhé stlačení tlačítka | > 2 s                | Neustálá změna zobrazených smyček dokud je tlačítko zmáčknuté (max 1 minutu) |
| Dvojklik                 | 2 krát během 0.5 sec | Spuštění určité funkce (např. Editor)  |

### Obrazovka

V režimu měření je displej obvykle deaktivovaný, pokud se v průběhu předcházejících 60 sekund nestiskne žádné tlačítko a přístroj nevykazuje žádnou chybu. Stisknutím tlačítka se displej aktivuje. Nejdříve se zobrazí všechny prvky displeje. Displej se automaticky přepne na indikaci 1A.



## Smyčky obrazovky

| Symbol  | Popis  |
|---|--|
|  | Obrazovka se automaticky mění každé 2 vteřiny                    |
|  | Alternativní obrazovka, záleží na stavu zařízení                 |
|  | Další obrazovka může být vyvolána krátkým stisknutím tlačítka    |
|  | Obrazovka / smyčka může být vyvolána dlouhým stisknutím tlačítka |
|  | Obrazovka může být vyvolána dvojklikem                           |

### Smyčka 1: měření



| Číslo | Obrazovka   | Obsah   |
|-------|---|---|
| 1A    |    | Aktuální množství energie (topení)                                |
|       |    | Aktuální množství energie (chlazení)                              |
| 1B    |    | Energie k poslednímu dnu odečtu (topení)                          |
|       |    | Energie k poslednímu dnu odečtu (chlazení)                        |
|       |   | Objem k poslednímu dnu odečtu                                     |
|       |  | Datum odečtu  |
|       |  |   |
| 1C    |  | Předposlední hodnota v rozhodující den odečtení energie Teplo(**) |
|       |  | Předposlední hodnota v rozhodující den odečtení energie Chlad(**) |
|       |  | Předposlední hodnota v rozhodující den odečtení objemu            |
|       |  | Datum předposledního rozhodujícího dne                            |
| 1D    |  | Datum dalšího rozhodujícího dne                                   |
| 1E    |  | Aktuální stav měřiče objemu                                       |

(\*) : Jen u měřičů tepla a kombinovaných měřičů tepla/chlada.

(\*\*) : Jen u měřičů chlada a kombinovaných měřičů tepla/chlada.

### Smyčka 2: Bezdrátový servis smyčky

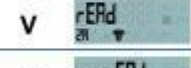
Pomocí bezdrátového servisu smyčky můžete aktivovat bezdrátové uvedení do provozu a aktivovat rychlé servisní majáky.

| Číslo | Obrazovka   | Obsah  |
|-------|---|--|
| 2A    |  | Aktivování instalačních majáků dvojitým kliknutím (max. 14x); pokud se neprovede parametrizace pomocí PDA, deaktivuje se rádiová funkce            |
|       |  | Aktivace 30 rychlých servisních majáků (max. 20x za den)   |
|       |  | Další aktivace instalačních majáků (v zásadě) nebo servisních majáků (až do změny dne) není již možná  |
| 2B    |  | Jednorázové aktivování instalačních majáků; pokud se neprovede žádná parametrizace pomocí PDA, rádiová funkce je aktivována standardními parametry |



| Číslo | Obrazovka | Obsah  |
|-------|-----------|--|
| 2C    |           | Aktivace telegramů bezdrátové sběrnice M dvojitým kliknutím(*) |

(\*): chráněno heslem 2

Heslo 2

- trojmístné, první tři číslice sériového čísla
- vzor: sériové číslo zařízení „914000069“ má heslo 2 „914“

### Smyčka 3: Diagnostický cyklus

Diagnostická smyčka poskytuje četné informace o aktuálním stavu přístroje.

| Číslo | Obrazovka | Obsah                          |
|-------|-----------|--------------------------------|
| 3A    |           | Žádná chyba zařízení           |
|       |           | Chyba zařízení (*)             |
|       |           | Počet provozních dnů od výroby |
|       |           | Počet chybových dnů od výroby  |
| 3B    |           | Aktuální průtok                |
| 3C    |           | Aktuální výkon teplo(**)       |
|       |           | Aktuální výkon chlad(**)       |

(\*) Popis chyby v sekci chyby

(\*\*) V závěskách na aktuálním počítacím režimu (teplo/chlad)

|    |  |  |
|----|--|--|
| 3D |  | Aktuální teplota tok vpřed                           |
| 3E |  | Aktuální teplota zpětný tok                          |
| 3F |  | Aktuální teplotní rozdíl $\Delta t$ (*)              |
| 3G |  | Maximální průtok od výroby                           |
|    |  | Hodiny s průtokem > qp od výroby                     |
|    |  | Maximální teplota aktuálního účetního roku           |
|    |  | Maximální teplotní rozdíl $\Delta t$ aktuálního roku |

(\*) Bude negativní, pokud je  $T_{\text{toku vpřed}} < T_{\text{zpětný chod}}$  (měření chladu nebo čidlo zaměněné)

### Smyčka 4: Smyčka typového štítku

Smyčka typového štítku poskytuje četné informace o aktuální konfiguraci přístroje.

| Číslo | Obrazovka | Obsah   |
|-------|-----------|---|
| 4A    |           | Identifikační číslo sběrnice M (část sekundární adresy)     |
| 4B    |           | Převod turbíny (impulsy na 1 litr)                          |
|       |           | Místo instalace teplejší větve(*)                           |
|       |           | Místo instalace chladnější větve(*)                         |
| 4C    |           | Modul sběrnice M rozeznán s adresou sběrnice (primární)(**) |
|       |           | Rozeznán modul pulzního výstupu(**)                         |

(\*): Indikace zobrazí naplánované (naprogramované), nikoli skutečné místo instalace měřiče energie.

(\*\*): Zobrazí se, pouze pokud byl modul rozeznán.

| Číslo | Obrazovka | Obsah  |   | Obrazovka | Obsah                      |
|-------|-----------|--|---|-----------|----------------------------|
| 4D    |           | Typ glykolu(*)   | v |           | Glythermine                |
|       |           | Antifrogen L   | v |           | Propylene glycol           |
|       |           | Antifrogen N   | v |           | Tyfocor                    |
|       |           | Antifrogen SOL   | v |           | Tyfocor L                  |
|       |           | Dowcal 10  | v |           | PKL 90                     |
|       |           | Dowcal 20  | v |           | PKL 300                    |
|       |           | Ethylene glycol  |   |           | Koncentrace glykolu(*)     |
| 4E    |           | Přístroj v režimu Classic nebo neprovedeno uvedení radiové funkce do provozu | v |           | Přístroj v radiovém režimu |
| 4F    |           | Číslo rádiové sítě (prvních 8 míst)  |   |           |                            |
| 4G    |           | Interval měření v sekundách  |   |           |                            |
| 4I    |           | Verze softwaru   |   |           |                            |
| 4J    |           | Hash kód   |   |           |                            |

(\*) Zobrazí se pouze v případě glykolových měřičů.

#### Smyčka 5: Statistický cyklus

Pomocí statistické smyčky si můžete odečíst finální měsíční hodnoty pro energii a objem, jakož i příslušné datum rozhodujícího dne za posledních 14 měsíců.

| Číslo | Obrazovka | Obsah  |
|-------|-----------|--|
| 5A    |           | Datum rozhodujícího dne posledního měsíce                |
|       |           | Finální měsíční hodnota energie Teplo poslední měsíc(*)  |
|       |           | Finální měsíční hodnota energie Chlad poslední měsíc(**) |
|       |           | Finální měsíční hodnota objemu poslední měsíc            |
| 5B-5N |           | Jako 5A za předcházejících 13 měsíců                     |

(\*) Jen u měřičů tepla a kombinovaných měřičů tepla/chladu.

(\*\*) Jen u měřičů chladu a kombinovaných měřičů tepla/chladu.

#### Smyčka 6: Tarifní cyklus

Pomocí tarifní smyčky si můžete odečíst finální měsíční hodnoty pro maximální hodnoty týkající se výkonu a průtoku, jakož i příslušné datum rozhodujícího dne za posledních 14 měsíců.

| Číslo | Obrazovka | Obsah   |
|-------|-----------|---|
| 6A    |           | Datum rozhodujícího dne posledního měsíce                           |
|       |           | Finální měsíční hodnota maximálního výkonu Teplo poslední měsíc(*)  |
|       |           | Finální měsíční hodnota maximálního výkonu Chlad poslední měsíc(**) |
|       |           | Finální měsíční hodnota maximálního průtoku poslední měsíc          |
| 6B-6N |           | Jako 6A za předcházejících 13 měsíců                                |

(\*) Jen u měřičů tepla a kombinovaných měřičů tepla/chladu.

(\*\*) Jen u měřičů chladu a kombinovaných měřičů tepla/chladu.



## Smyčka P: Parametrizační smyčka

| Číslo | Obrazovka | Obsah  |
|-------|-----------|--|
| PA    |           | Parametrizace stanoveného dne ve formátu DD-MM(*) (**)         |
| PD    |           | Parametrizace primární adresy sběrnice M(*) (**) (***)         |
| PE    |           | Parametrizace modulu pulzního výstupu, typ impulsu(*) (**)     |
| PF    |           | Parametrizace modulu pulzního výstupu, hodnota impulsu(*) (**) |

(\*): Parametrizováno pouze pokud zařízení ještě nebylo pověřeno pomocí P'UA

(\*\*): Chráněno heslem 1

(\*\*\*) Parametrizace možná pouze pokud primární adresa sběrnice M zatím nebyla nastavena.

## Editor

| Funkce tlačítka          | Trvání / Interval | Funkce v editoru   |
|--------------------------|-------------------|--|
| Krátké stlačení tlačítka | < 2 s             | <ul style="list-style-type: none"> <li>Přechod na další pozici (příp. od poslední k první)</li> <li>Přejděte k dalšímu záznamu ve výběrovém seznamu</li> </ul> |
| Dlouhé stlačení tlačítka | > 2 s             | Změna aktuální pozice, která se má zadat   |
| Dvojklik                 | 2krát za 0.5 s    | Opuštění editoru s uložením změněných hodnot   |

Aktuálně upravovaná pozice je indikována blikáním.

### Zadání hesla

Aby se zabránilo nežádoucím změnám při parametrizaci přístroje, jsou změny parametrů chráněny heslem 1. K zadání hesla se dostanete z parametrizační smyčky nebo 2C obrazovky dvojklikem

**Heslo 1** (zabraňuje nežádoucím změnám při parametrizaci přístroje):

- čtyřmístné, skládá se z aktuálního měsíce a roku ve formátu „MMRR“ (příklad: leden 2019 odpovídá „0119“)
- zadejte jednorázově při prvním procesu parametrizace
- platné následně do nejbližší deaktivace displeje

**Heslo 2** (aktivace telegramů bezdrátové sběrnice M):

- trojmístné, první tři číslice sériového čísla
- vzor: Sériové číslo zařízení „914000069“ znamená heslo 2 „914“

| Číslo | Obrazovka | Obsah           |
|-------|-----------|-----------------|
| PA-PI |           | Zadání hesla 1  |
| 2B    |           | Zadání hesla 2  |
|       |           | Správné heslo   |
|       |           | Nesprávné heslo |

## Zadání parametru

Do editoru se dostanete automaticky po úspěšném zadání hesla. Po zadání požadované hodnoty opustíte editor dvojklikem.

| Číslo | Obrazovka | Obsah                      |
|-------|-----------|----------------------------|
| PA    |           | Stanovený den              |
| PD    |           | Primární adresa sběrnice M |
| PE    |           | Typ impulsu                |
| ●●    |           | Energie teplo(*)           |
| ●     |           | Energie chlad(**)          |
| ●     |           | Objem                      |

(\*): Jen u měřčů tepla a kombinovaných měřčů tepla/chladu.

(\*\*): Jen u měřčů chladu a kombinovaných měřčů tepla/chladu.

|    |   |  |   |                          |                                       |
|----|---|--|---|--------------------------|---------------------------------------|
| PF | Frekvence impulsů modulu pulzního výstupu | ●  |   | 1 impuls na 1000 kWh (*) |                                       |
| ●● |   | 1 impuls na zvýšení posledního místa na displeji | ● |                          | 1 impuls na 0.001 m <sup>3</sup> (**) |
| ●  |   | 1 impuls na 0.1 kWh (*)                          | ● |                          | 1 impuls na 0.010 m <sup>3</sup> (**) |
| ●  |   | 1 impuls na 1 kWh (*)                            | ● |                          | 1 impuls na 0.100 m <sup>3</sup> (**) |
| ●  |   | 1 impuls na 10 kWh (*)                           | ● |                          | 1 impuls na 1.000 m <sup>3</sup> (**) |
| ●  |   | 1 impuls na 100 kWh (*)                          |   |                          |                                       |

(\*) Jen u typu impulsů energie teplo a energie chlad

(\*\*) Jen u typu impulsů objemu

## Chybový stav

Do editoru se dostanete automaticky po úspěšném zadání hesla. Po zadání požadované hodnoty opustíte editor dvojklikem.

| Číslo | Obrazovka | Obsah  |
|-------|-----------|--|
| 3A    |           | Chyba jednotky počítadla – vyměnit přístroj(*)   |
|       |           | Chyba měření teploty – zkontrolujte teplotní čidlo, případně teplotní čidlo a/nebo přístroj vyměňte(*) |
|       |           | Chyba měření průtoku – vyměnit přístroj(*)   |
|       |           | Interní chyba – vyměnit přístroj(*)  |
|       |           | Konec životnosti – vyměnit přístroj(*)   |
| ---   |           | Systémová chyba – vyměnit přístroj(**)   |

(\*) Kombinace uvedených chyb jsou možné

(\*\*) Trvalá indikace. Přístup k indikačním smyčkám už není možný.

# Příloha č. 22 k Manuálu uživatele

## Návod k použití elektronického inteligentního termostatu DEVreg

| Obsah |  |
|-------|--|
| 1     | <b>Úvod</b> . . . . .                            |
| 1.1   | Bezpečnostní pokyny . . . . .                    |
| 2     | <b>Nastavení</b> . . . . .                       |
| 2.1   | Nastavení teploty . . . . .                      |
| 2.2   | Čas a datum . . . . .                            |
| 2.3   | Období se snížením teploty . . . . .             |
| 2.4   | Pryč . . . . .                                   |
| 2.5   | Minimální teplota podlahy . . . . .              |
| 2.6   | Obnovení výchozích nastavení teploty . . . . .   |
| 2.7   | Bezpečnostní zámek . . . . .                     |
| 2.8   | Ochrana proti mrazu . . . . .                    |
| 2.9   | Spotřeba energie . . . . .                       |
| 2.10  | Intenzita podsvícení . . . . .                   |
| 2.11  | Jazyk . . . . .                                  |
| 2.12  | Zapnutí a vypnutí termostatu . . . . .           |
| 3     | <b>Chybové zprávy</b> . . . . .                  |
| 4     | <b>Sejmutí přední části termostatu</b> . . . . . |

### 1.1 Bezpečnostní pokyny

Dodržujte následující pravidla:

- Nezakrývejte termostat např. tím, že před něho pověsíte ručníky nebo podobné předměty! Zhoršila by se tím schopnost termostatu správně detekovat a upravovat teplotu v místnosti.
- Zabraňte polívat termostatu jakoukoli kapalinou.
- Termostat neotevírejte, nerozebírejte ani s ním nijak nedovoleně nemanipulujte.
- Pokud je termostat nainstalován na místě, kde se často vyskytují malé děti, použijte bezpečnostní zámek.
- Nepřerušujte napájení termostatu.

### 1 Úvod

DEVreg™ Touch je elektronický termostat speciálně určený pro systémy podlahového vytápění. Mimo jiné je termostat vybaven následujícími funkcemi:

- podsvíceným dotykovým displejem;
- snadným ovládním pomocí menu;
- Úsporný režim: Výchozí nebo uživatelem upravený program časovače, včetně plně flexibilních nastavení období dne a času, vám umožňuje přednastavit teplotu na úrovních úspory energie, např. pokud jste v práci nebo spíte – a s optimálním zapnutím či vypnutím topení za účelem dosažení požadované teploty ve správný čas.
- detekcí otevřeného okna, která brání nadměrnému vytápění při náhlém poklesu teploty;
- Nastavení v době nepřítomnosti: Potlačení normálního naplánovaného programu během určených období;
- měřičem spotřeby;
- tlačítkem pro rychlý přístup k funkcím, jako je například Ochrana proti mrazu a funkce Pryč.

### 2 Nastavení

| Základní pravidla pro změny nastavení termostatu |   |
|--|---|
| Přístup k dalším nastavením                      | Přímo na displeji stiskněte položku, kterou chcete zobrazit.  |
| Zvýšení hodnoty                                  | Stiskněte šipku > (stisknutím a přidržením se bude hodnota měnit rychleji)  |
| Snížení hodnoty                                  | Stiskněte šipku < (stisknutím a přidržením se bude hodnota měnit rychleji)  |
| Potvrzení hodnoty                                | V pravém horním rohu obrazovky stiskněte symbol  .   |
| Storno změn                                      | V levém horním rohu obrazovky stiskněte šipku zpět, čímž přejdete na předchozí obrazovku bez uložení provedených změn.  |
| Návrat k normálnímu zobrazení teploty            | Stiskněte opakovaně šipku zpět v levém horním rohu displeje, dokud se nevrátíte do hlavního menu, a potom uprostřed obrazovky s hlavním menu stiskněte symbol  . |



## 2.1 Nastavení teploty

Pokud displej není aktivní, ukazuje aktuální teplotu naměřenou v místnosti:



Pokud displej aktivujete, ukazuje vám požadovanou teplotu (tj. teplotu, kterou jste nastavili).



Pokud systém topí, po levé straně údaje o teplotě budou blikat šipky směřující nahoru.



## Snižování a zvýšení teploty

1. Dotkněte se displeje termostatu, abyste ho aktivovali. Potom na pravé straně obrazovky displeje stiskněte šipku nahoru nebo dolů.



## 2.2 Čas a datum

### Nastavení času a data

1. Dotkněte se displeje termostatu, abyste ho aktivovali, a potom stiskněte **menu**.



2. V levém dolním rohu menu stiskněte **ČAS/DEN**. Potom stiskněte **ČAS**.



3. Stiskněte číslice hodin.

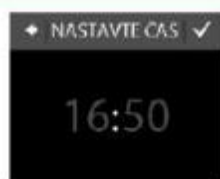

4. Pomocí šipek < a > nastavte hodiny. Potvrďte nastavení stisknutím ikony .

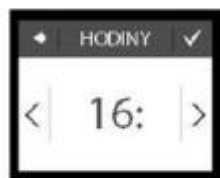

5. Stiskněte číslice minut a pomocí šipek < a > nastavte minuty. Nastavení potvrďte stisknutím a dalším stisknutím přejděte na obrazovku **ČAS/DEN**.

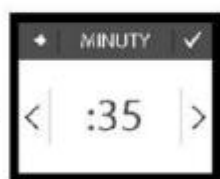

6. Stiskněte **DATUM**.



7. Postupně stiskněte den, měsíc a rok a nastavte datum pomocí šipek < a >. Potvrďte nastavení stisknutím . Stiskněte na obrazovce **NA-STAV.DEN..**



Chcete-li se vrátit k normálnímu zobrazení teploty, stiskněte opakovaně šipku zpět v levém horním rohu displeje, dokud se nevrátíte do hlavního menu, a potom stiskněte .

## 2.3 Období se snížením teploty

Termostat můžete nastavit tak, že bude udržovat konstantní teplotu, nebo ho necháte automaticky přepínat mezi obdobími s nižší teplotou (nazývanou rovněž ekonomická teplota) a obdobími s komfortní teplotou.

Ve výchozím nastavení je termostat nakonfigurován na následující období komfortní teploty:

- pondělí – pátek: 6:00 – 8:00 a 16:00 – 22:30.
- sobota – neděle: 7:00 – 22:45.

Časovač termostatu použijte pro změnu přednastavených období komfortní teploty a pro nastavení požadované komfortní a ekonomické teploty. Poznámka: Aby bylo možné přepínat mezi komfortní a ekonomickou teplotou, je nutné aktivovat funkci časovače (ZAP).

Termostat je vybaven funkcí předpovědi. Je-li tato funkce zapnutá (tj. funkce PŘEDPOVĚD je nastavená na ZAP, když stisknete menu NASTAV a potom MOŽNOSTI), stačí, když vyberete dobu, ve které požadujete komfortní a ekonomickou teplotu. Termostat potom spočítá, kdy by se mělo zapnout vytápění, aby bylo dosaženo požadované teploty v zadanou dobu.

### Definování období s komfortní a ekonomickou teplotou

1. Dotkněte se displeje termostatu, abyste ho aktivovali, a potom stiskněte **menu**.



2. V levém horním rohu menu stiskněte **ČASY**. Potom stiskněte **UPRAVIT PLÁN**.



6. Stiskněte časový údaj vypnutí v prvním období s komfortní teplotou a nadefinujte ji (tj. 08:00 dle ilustračního obrázku).

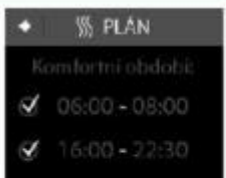

7. Pomocí šipek < a > nastavte čas vypnutí tohoto období s komfortní teplotou. Potvrďte nastavení stisknutím ikony .
8. Chcete-li, opakujte kroky 4 až 7 a nadefinujte čas zapnutí a čas vypnutí v druhém období s komfortní teplotou. Pokud toto nepotřebujete, stisknutím zrušte zaškrtnutí u druhého období s komfortní teplotou, čímž ji deaktivujete.

Poznámka: Všechna časová období mimo nadefinovaná období s komfortní teplotou jsou automaticky považována za období s ekonomickou teplotou.

3. Stiskněte den v týdnu, v němž byste chtěli přepínat mezi obdobími komfortní a ekonomické teploty. V rámci jednoho dne můžete definovat až 2 období s komfortní teplotou (a také 2 období s ekonomickou teplotou).



4. Stiskněte časový údaj zapnutí v prvním období (tj. 06:00 dle ilustračního obrázku) a nadefinujte čas zapnutí v prvním období s komfortní teplotou.

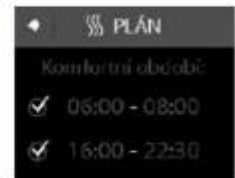

5. Pomocí šipek < a > nastavte čas zapnutí tohoto období s komfortní teplotou. Potvrďte nastavení stisknutím ikony .

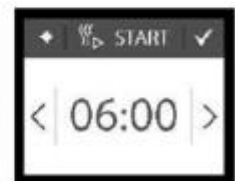

9. Stisknutím symbolu  potvrďte nastavení období s komfortní teplotou. Nyní se objeví obrazovka, která vám umožní zkopírovat nastavená období s komfortní teplotou do dalších dnů týdne.



10. Pokud chcete období s komfortní teplotou aplikovat pouze na tento zvolený den v týdnu, klepněte na **NE** (symbol křížku), nebo klepněte na **ANO** (symbol zaškrtnutí), pokud chcete přejít na obrazovku, kde si budete moci vybrat další odpovídající dny v týdnu. Poté stisknutím symbolu  zkopírujete nadefinovaná období s komfortní teplotou do těchto dnů.



11. Opakujte kroky 3 až 7 pro nadefinování období s komfortní teplotou pro další dny v týdnu.

Chcete-li se vrátit k normálnímu zobrazení teploty, stiskněte opakovaně šipku zpět v levém horním rohu displeje, dokud se nevrátíte do hlavního menu, a potom stiskněte



## Definování komfortní a ekonomické teploty

1. Dotkněte se displeje termostatu, abyste ho aktivovali, a potom stiskněte **menu**.



2. V levém horním rohu menu stiskněte **ČASY**. Potom stiskněte **TEPLOTY**.



3. Stiskněte **KOMFORT** a pomocí šipek < a > nastavte komfortní teplotu. Potvrďte nastavení stisknutím ikony ✓.



3. V pravém dolním rohu obrazovky **VYBERTE DEN** stiskněte ikonu se symbolem informace.



Objeví se týdenní grafický přehled nadefinovaných období s komfortní teplotou.



Chcete-li se vrátit k normálnímu zobrazení teploty, stiskněte opakovaně šipku zpět v levém horním rohu displeje, dokud se nevrátíte do hlavního menu, a potom stiskněte

## Zapnutí a vypnutí funkce časovače

Časovač můžete chtít vypnout např. v případě, kdy potřebujete o něco prodloužit období s komfortní teplotou.

Pokud je časovač vypnutý, v horní části displeje termostatu se objeví symbol ruky (pro znázornění, že regulace teploty je řízena ručně).

4. Stiskněte **EKONOMICKÝ** a pomocí šipek < a > nastavte ekonomickou teplotu. Potvrďte nastavení stisknutím ikony ✓.

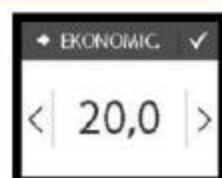

Chcete-li se vrátit k normálnímu zobrazení teploty, stiskněte opakovaně šipku zpět v levém horním rohu displeje, dokud se nevrátíte do hlavního menu, a potom stiskněte

## Prohlížení nadefinovaných období s komfortní teplotou

1. Dotkněte se displeje termostatu, abyste ho aktivovali, a potom stiskněte **menu**.



2. V levém horním rohu menu stiskněte **ČASY**. Potom stiskněte **UPRAVIT PLÁN**.



1. Stiskněte tlačítko na boční straně termostatu.



2. Časovač zapnete stisknutím **ZAPNOUT** anebo časovač vypnete stisknutím **VYPNOUT**.



## 2.4 Pryč

### Potlačení normálních nastavení teploty na jeden a více dnů

Jakákoli nastavená teplota se bude udržovat 24 hodin denně dle počtu zvolených dní. Po vypršení tohoto počtu dní bude obnoveno normální nastavení teploty.

1. Dotkněte se displeje termo-  
statu, abyste ho aktivovali, a  
potom stiskněte **menu**.



2. V pravém horním rohu menu  
stiskněte **PRYČ**. Potom stis-  
kněte **OBDOBÍ**.



3. Klepněte na počáteční den a  
pomocí šipek < a > nastavte  
datum. Potvrďte nastavení  
stisknutím ikony .  
Chcete-li procházet daty ry-  
chleji, stiskněte a podržte šip-  
ku < nebo >.

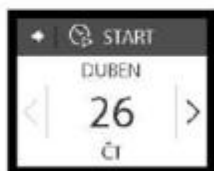

4. Klepněte na koncový den a pomocí šipek < a > na-  
stavte datum. Nastavení potvrďte dvojitým stisknu-  
tím symbolu .

### Vypnutí funkce Pryč

Pokud se vrátíte dříve, než jste plánovali, režim Pryč můžete vypnout.

1. Dotkněte se displeje termo-  
statu, abyste ho aktivovali. V  
levém dolním rohu stiskněte  
**vyp**.



## 2.5 Minimální teplota podlahy

### Nastavení minimální teploty podlahy

**Poznámka:** Tuto funkci lze aktivovat pouze v případě, kdy je k dispozici pokojové čidlo a zároveň také podlahové čidlo.

1. Dotkněte se displeje termo-  
statu, abyste ho aktivovali, a  
potom stiskněte **menu**.



5. Stiskněte **TEPL. PRYČ** a použi-  
tím šipek < a > nastavte teplo-  
tu pro období, kdy budete  
pryč. Potvrďte nastavení stis-  
knutím ikony .

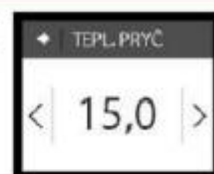

6. Ujistěte se, zda je režim Pryč  
aktivován. Pokud není, stis-  
kněte **PRYČ** a potom stiskně-  
te **ZAP**. Potvrďte nastavení  
stisknutím ikony .



Na začátku zadaného počátečního  
dne se na displeji objeví symbol  
kufříku.



2. V pravém dolním rohu menu  
stiskněte položku **NASTAV**.  
Potom stiskněte položku **MO-  
ŽNOSTI**.



3. Pomocí šipek na pravé straně  
displeje přejděte na položku  
**MIN. TEPL. PODL.** a stisknu-  
tím ji vyberte. Potom stiskně-  
te **MIN. PODL.** a **ZAP**. Po-  
tvrďte nastavení stisknutím  
ikony .



4. Stiskněte **TEPLOTA**. Pomocí  
šipek < a > nastavte minimál-  
ní teplotu podlahy. Potvrďte  
nastavení stisknutím ikony .

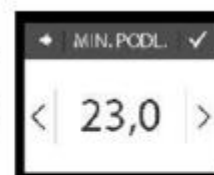

Chcete-li se vrátit k normálnímu zobrazení teploty, stis-  
kněte opakovaně šipku zpět v levém horním rohu disple-  
je, dokud se nevrátíte do hlavního menu, a potom stis-  
kněte .

Teplota podlahy bude nyní udržována nad zadanou dolní  
hranicí.

## 2.6 Obnovení výchozích nastavení teploty

### Obnovení výchozích nastavení teploty

1. Dotkněte se displeje termostatu, abyste ho aktivovali, a potom stiskněte **menu**.



2. V pravém dolním rohu menu stiskněte položku **NASTAV**. Potom stiskněte položku **MOŽNOSTI**.



3. Pomocí šipek na pravé straně displeje přejděte na položku **OBNOVENÍ TEPL**, a stisknutím ji vyberte. Potvrďte nastavení stisknutím ikony .



Chcete-li se vrátit k normálnímu zobrazení teploty, stiskněte opakovaně šipku zpět v levém horním rohu displeje, dokud se nevrátíte do hlavního menu, a potom stiskněte .

Nyní se po stisknutí obrazovky objeví symbol zámku.



### Odemčení displeje obrazovky

1. Stiskněte tlačítko na boční straně termostatu.



2. Displej obrazovky odemknete stisknutím symbolu .

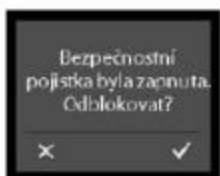

## 2.7 Bezpečnostní zámek

Bezpečnostní zámek se používá k uzamčení displeje obrazovky proti nežádoucím změnám nastavení termostatu.

### Uzamčení displeje obrazovky

1. Dotkněte se displeje termostatu, abyste ho aktivovali, a potom stiskněte **menu**.



2. V pravém dolním rohu menu stiskněte položku **NASTAV**. Potom stiskněte položku **MOŽNOSTI**.

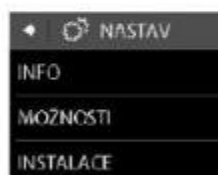

3. Stiskněte **ZAMEK**. Potom stiskněte **ZAP**. Potvrďte nastavení stisknutím ikony .

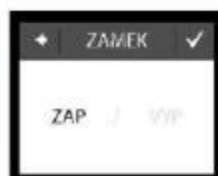

## 2.8 Ochrana proti mrazu

Funkce ochrany proti mrazu se používá k udržování určité minimální teploty pro zajištění teploty nad bodem mrazu (standardně 5 °C).

### Zapnutí funkce ochrany proti mrazu

1. Stiskněte tlačítko na boční straně termostatu.



2. Stiskněte **OCHRANA PROTI**.





Na displeji se zobrazí symbol sněhové vločky.



### Vypnutí funkce ochrany proti mrazu

1. Dotkněte se displeje termostatu, abyste ho aktivovali. V levém dolním rohu stiskněte **vyp**.



### Nastavení teploty pro ochranu proti mrazu

1. Dotkněte se displeje termostatu, abyste ho aktivovali, a potom stiskněte **menu**.



## 2.9 Spotřeba energie

### Zjištění spotřeby energie

1. Dotkněte se displeje termostatu, abyste ho aktivovali, a potom stiskněte **menu**.
2. V pravém dolním rohu menu stiskněte položku **NASTAV**. Stiskněte **INFO**.
3. Stiskněte **SPOTŘEBA**. Potom stiskněte příslušné období, za které chcete zobrazit spotřebu energie: posledních 7 dní, 30 dní nebo celkovou spotřebu energie od instalace termostatu.

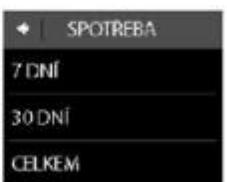

Chcete-li se vrátit k normálnímu zobrazení teploty, stiskněte opakovaně šipku zpět v levém horním rohu displeje, dokud se nevrátíte do hlavního menu, a potom stiskněte **☐**.

2. V pravém dolním rohu menu stiskněte položku **NASTAV**. Potom stiskněte položky **INSTALACE** a **RUČNÍ INSTALACE**.



3. Pomocí šipek na pravé straně displeje přejděte na položku **NEZÁMRZ** a stiskněte ji. Potom pomocí šipek < a > nastavte teplotu pro ochranu proti mrazu. Potvrďte nastavení stisknutím ikony **☑**.



Chcete-li se vrátit k normálnímu zobrazení teploty, stiskněte opakovaně šipku zpět v levém horním rohu displeje, dokud se nevrátíte do hlavního menu, a potom stiskněte **☐**.

## 2.10 Intenzita podsvícení

### Změna intenzity podsvícení

1. Dotkněte se displeje termostatu, abyste ho aktivovali, a potom stiskněte **menu**.
2. V pravém dolním rohu menu stiskněte položku **NASTAV**. Potom stiskněte položku **MOŽNOSTI**.
3. Pomocí šipek na pravé straně displeje přejděte na položku **ÚTLUM** a stisknutím ji vyberte. Potom stisknutím **ÚTLUM** snižte intenzitu podsvícení nebo stisknutím **VYP** podsvícení úplně vypněte. Potvrďte nastavení stisknutím ikony **☑**.



Chcete-li se vrátit k normálnímu zobrazení teploty, stiskněte opakovaně šipku zpět v levém horním rohu displeje, dokud se nevrátíte do hlavního menu, a potom stiskněte **☐**.

## 2.11 Jazyk

### Výběr jazyka

1. Dotkněte se displeje termostatu, abyste ho aktivovali, a potom stiskněte **menu**.



2. V pravém dolním rohu menu stiskněte položku **NASTAV**. Potom stiskněte položku **MOŽNOSTI**.



3. Pomocí šipek na pravé straně displeje přejděte na požadovaný jazyk a stisknutím ho zvolte. Potvrďte nastavení stisknutím ikony v pravém horním rohu.



Chcete-li se vrátit k normálnímu zobrazení teploty, stiskněte opakovaně šipku zpět v levém horním rohu displeje, dokud se nevrátíte do hlavního menu, a potom stiskněte .

### Zapnutí termostatu

1. Dotkněte se displeje termostatu, abyste ho aktivovali. V levém dolním rohu stiskněte **zap**.



## 3 Chybové zprávy

| Chybová zpráva | Problém                                | Řešení  |
|----------------|--|---|
|                | Termostat se vypnul z důvodu přehřátí. | Nechte termostat vychladnout. Potom ho vypněte a zapněte. Pokud chyba přetrvává, zavolejte autorizovaného technika. |
|                | Zkrat podlahového čidla.               | Pokud chyba přetrvává, zavolejte autorizovaného technika.   |
|                | Podlahové čidlo je odpojené.           | Pokud chyba přetrvává, zavolejte autorizovaného technika.   |

## 2.12 Zapnutí a vypnutí termostatu

### Vypnutí termostatu

1. Stiskněte tlačítko na boční straně termostatu.



2. Stiskněte **VYPNUTÍ**.



Na displeji se zobrazí symbol pro vypnutí.



## 4 Sejmutí přední části termostatu

Při malování, tapetování nebo jiných podobných akcích, můžete sejmut přední část termostatu z připevněné základny.

**Důležité:** Při snímání ani při opětovném nasazování přední části **NETLAČTE** na displej.

Zatlačte prsty pod boční stranu přední části a popotáhněte ji směrem k sobě:



Chcete-li termostat opět zprovoznit, nacvakněte přední kryt zpátky na místo.



# Příloha č. 23.3 k Manuálu uživatele

## Návod k obsluze garážových vrat s el. hřídelovým pohonem

### **Vjezd do garáže:**

Při vjezdu do garáže zastavte s vozidlem před vraty a vytočte telefonní číslo. V telefonu se ozve vyzváněcí tón a poté dojde k automatickému odmítnutí. Garážová vrata se po tomto úkonu otevírají. Počkejte, až dojedou vrata do horní polohy, pak můžete vjet do garáže. Vrata se automaticky cca za 10 sek. sama zavřou.

### **Výjezd z garáže:**

Při výjezdu z garáže zastavte s vozidlem před vraty a bliněte dálkovými světly na vrata, která se začnou otevírat. Počkejte, až dojedou vrata do horní polohy, pak můžete vjet do garáže. Vrata se automaticky cca za 10 sek. sama zavřou.

### **Tlačítkový panel Otevře – Stop – Zavře**

Vrata se dají také ovládat pomocí tlačítek na řídicí jednotce pohonu.

Pokud budete chtít vrata otevřít – krátce zmáčkněte tlačítko se šipkou nahoru.

Pokud budete chtít vrata zavřít – krátce zmáčkněte tlačítko se šipkou dolů.

Pokud budete chtít vrata při jízdě zastavit – krátce zmáčkněte červené tlačítko.

### **Provoz při výpadku síťového napětí nebo při poruše vrat**

**!V obou případech v první řadě informujte správu objektu!**

Vrata lze mechanicky otevřít nebo zavřít pomocí řetězu u pohonu vrat.

Při mechanické manipulaci s vraty v první řadě odpojte el. pohon vrat ze zásuvky! Vytáhněte řetěz z háčku na kolejnici tak, aby řetěz byl kolmo k vratům.

Pro otevření vrat – tahejte zlehka a plynule levou částí řetězu směrem dolů.

Pro zavření vrat – tahejte zlehka a plynule pravou částí řetězu směrem dolů.

### **Uvedení vrat do provozu na el. pohon**

Pohon vrat opět zapojte do zásuvky.

Řetěz dejte zpátky na háček na kolejnici, tak aby nebyl napnutý.

Vrata se musí jednou kompletně otevřít buď šipkou nahoru na řídicí jednotce (referenční jízda), aby byla zajištěna správná funkce.

Při výpadku napětí zůstanou uložené údaje vrat zachovány.

Pokud vrata stále nereagují a hlásí na displeji řídicí jednotky pohonu chybové hlášení je potřeba objednat servis vrat.

### **V tomto případě opět informujte správu objektu!**

Domy AB: +420 725 343 895

# Příloha č. 24 k Manuálu uživatele

## Návod na používání a údržbu dělicích příček TROAX pro sklepní kóje

### Užívání příček

- dělicí stěny TROAX jsou určeny pro lehké rozdělení skladových prostor
- příčky nejsou vhodné pro zavěšování nebo opírání břemen těžších než 50 kg
- navařená oka na dveřích slouží k uzamčení kóje pomocí běžně dostupného visacího zámku
- před uzavřením či otevřením dveří se ujistěte, že nic nebrání jejich volnému pohybu
- v kójích skladujte věci tak, aby nemohlo dojít k jejich samovolnému pádu, a tudíž k možným zraněním

### Běžná údržba

- stěny jsou omyvatelné běžnými mycími prostředky
- zámky a dveřní panty je třeba promazávat
- k mytí nepoužívejte rozpouštědla a toxické látky

# Příloha č. 26.1.4 k Manuálu uživatele

## Návod na obsluhu a údržbu svislé fasádní clony SUNROL

### OBSLUHA

Ovládání (zasunutí a vysunutí) svislé fasádní clony SUNROL se provádí manuálně tahem ruky za madlo spodního profilu či za použití stahovací tyče (předána při předání bytu) a stažením látky do požadované polohy, kde se zahákne do fixačních háčků. Stahování a vytahování rolet musí být vždy prováděno na svislou osu rolety, tedy tak, aby nedocházelo k šikmému návinu látky na válec. Při dlouhodobém šikmém návinu může dojít k trvalé deformaci látky (zejména na krajích).

V opačném případě hrozí zaseknutí mechanismu navijáku, či poškození látky. Při vytahování rolety musí být dbáno na plynulé navíjení rolety. Stažená roleta nesmí v žádném případě být po odjištění z fixačních háčků uvolněna a vypuštěna („vystřelena“) zpět do kastlíku bez patřičného regulování (přibrzdění rychlosti návinu) rukou či tyčí, tak že dojde k nárazu spodní lišty do kastlíku. V takovém případě dojde k poškození vnitřních komponent návinu kastlíku. Na vady či poškození způsobené nerovnoměrným či neplynulým (neregulovaným) navíjením se nevztahuje záruka.

### ÚDRŽBA

Údržba konstrukce svislé fasádní clony se provádí pomocí vlažné vody se saponátem a kartáčkem s dlouhým měkkým vlasem.

Clonící textilii ošetřujeme obdobně 5% roztokem saponátu s vlažnou vodou do 30 °C a následným opláchnutím čistou vodou. Necháme důkladně proschnout!

**Svislou fasádní clonu nikdy nenavíjejte mokrou!!**

### POZOR!

Svislá fasádní clona SUNROL musí být při silném větru (nad 35 km/hod) zatažena do horní polohy, aby nedošlo k jejímu poškození! Pokud je roleta stažena do dolní polohy, neprovádějte současně intenzivní větrání, aby nedošlo k jejímu poškození vlivem nárazového průvanu.

V zimě při sněhu a námraze svislou fasádní clonu nespouštějte! Nejprve zkontrolujte a uvolněte spodní těžítka.

Barevný odstín: RAL 7016 Antracit

# Příloha č. 26.1.5 k Manuálu uživatele

## Návod na obsluhu a údržbu svislé markýzy PROSCREEN 95

### OBSLUHA

Ovládání svislé markýzy PROSCREEN 95 se provádí:

#### vypínačem

- ✓ stisknutím jednoho tlačítka se navolí vysouvání a druhým tlačítkem zasouvání
- ✓ zastavení pohonu se provádí uvolněním tlačítka pro zvolený směr pohybu
- ✓ krajní polohy jsou omezeny koncovými dorazy

#### dálkovým ovladačem

- ✓ viz samostatný popis

Motory jsou vybaveny tepelnou ochranou proti přetížení. Dojde-li k přetížení, motor po dobu 10 minut nelze uvést do chodu. Po této době se opět samočinně zapne.

### ÚDRŽBA

Údržba konstrukce svislé markýzy se provádí pomocí vlažné vody se saponátem a kartáčkem s dlouhým měkkým vlasem.

Clonící textilii ošetřujeme obdobně 5% roztokem saponátu s vlažnou vodou do 30 °C a následným opláchnutím čistou vodou. Necháme důkladně proschnout!

**Markýzy nikdy nenavíjejte mokré!!**

### POZOR!

Svislá markýza PROSCREEN 95 musí být při silném větru (nad **90** km/hod) zatažena do horní polohy, aby nedošlo k jejímu poškození! Pokud je roleta stažena do dolní polohy, neprovádějte současně intenzivní větrání, aby nedošlo k jejímu poškození vlivem nárazového průvanu.

V zimě při sněhu a námraze svislou fasádní clonu nespouštět! Nejprve zkontrolovat a uvolnit spodní těžítka.

Barevný odstín: RAL 7016 Antracit

# Příloha č. 27.1 k Manuálu uživatele

## Návod na údržbu ocelových konstrukcí a zámečnických výrobků

### 1) Údržba natíraných ocelových konstrukcí

**V žádném případě se nesmí na čištění a údržbu používat:**

- o jakákoliv ředidla, rozpouštědla (aceton), benzín a jiné chemické látky zásadité, ani kyselé saponáty
- o abrazivní materiály (tekutý písek, drátěnky atd.)
- o ostré předměty (nože, smirkový papír atd.) vše, co může poškodit strukturu nátěru

**Údržba se provádí pomocí měkké houbičky, nebo hadru, namočených pouze ve vlažné vodě, dostatečně vyždímaných.**

### 2) Údržba zinkovaných ocelových konstrukcí

Žárový zinek, jako ochrana před korozí, nevyžaduje zvláštní údržbu. Je nutné se vyvarovat otlučení zinkové vrstvy ostrými předměty, aby nedošlo k jejímu porušení. Pro okamžitou opravu porušené vrstvy použijte barvu s vysokým obsahem zinku. (98 %) např. REICOLOR.

**Údržba se provádí pomocí měkké houbičky, nebo hadru, namočených pouze ve vlažné vodě, dostatečně vyždímaných.**

### 3) Údržba ocelových konstrukcí s cembritem

Je zakázáno uvolňovat jakékoli šroubové spoje s výjimkou výměny skleněných výplní zábradlí. Výměnu výplně zábradlí smí provádět pouze odborná firma. Cembrtové výplně je možno nahradit pouze cembrity stejné tloušťky a složení.

Všechny povrchy je zakázáno čistit abrazivními prostředky a agresivními chemickými látkami. Pro čištění nerezových částí je povoleno použít pouze prostředky k tomu určené.



# Příloha č. 28 k Manuálu uživatele

## Kotvení do bytových nenosných příček a předsazených stěn

V projektu jsou použity sádkartonové příčky typu SK12 — příčky na jednoduché podkonstrukci opláštěné z každé strany jednou deskou. Tyto konstrukce jsou použity na mezipokojové příčky a příčky mezi pokoji a komorou, předsíní nebo chodbou. Dále jsou použity předsazené stěny na podkonstrukci z CW profilů typu OK11 — opláštěné jednou deskou. U konstrukcí v koupelnách je provedeno zhuštění profilů na rozteč 416 mm, za kuchyňskou linkou na 313 mm. Pro opláštění jsou použity desky typu RB, RBi, MA. Sádkartonové desky HABITO jsou použity v místech, kde se v projektové dokumentaci předpokládá instalace kuchyňské linky.

Únosnost kotevních prostředků dle typu opláštění a břemene:

### 1) Kotvení plošných břemen

Např. obrázky, rámečky, hodiny, zrcadla apod.

e-odstup těžiště do 50 mm

**Pomocí háčků na obrazy:**

| Přípustné zatížení na upevňovací prostředek | Sádkarton 12,5mm<br>RB, RBi, MA, MAI<br>(kg) | Habito H 12,5mm<br>(kg) |
|---|--|-------------------------|
| 1 hřebík                                    | 5  | 17                      |
| 2 hřebíky                                   | 10   | 27                      |
| 3 hřebíky                                   | 15   | 37                      |
| 3 hřebíky do dvouvrstvého opláštění         | 20   | 40                      |

**Pomocí hmoždinek:**

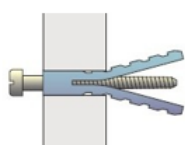

plastová rozpinací hmoždinka



kovová hmoždinka GKM „makrošroub“



natloukáací hmoždinka BIS Gold

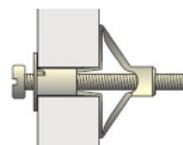

kovová dutinová hmoždinka HM

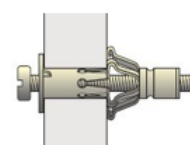

kovová hmoždinka Molly průměr 8mm

| Přípustné zatížení na upevňovací prostředek | Sádkarton 12,5mm<br>RB, RBi, MA, MAI<br>(kg) | Habito H 12,5mm<br>(kg) |
|---|--|-------------------------|
| Plastová hm. 6 mm, šroub 5x35mm             | 25   | 25                      |
| Kovová hmoždinka „makrošroub“               | 25   | -                       |
| BIS Gold                                    | 35   | -                       |
| Vrut do dřeva průměr 5 mm                   | -  | 34                      |
| HM 6x50                                     | 55   | 70                      |
| Molly průměr 8 mm                           | 65   | 155                     |

Vzájemný odstup hmoždinek musí být min. 150 mm.

## 2) Kotvení větších břemen

Např. police, skříňky, těžší obrazy apod.

e – odstup těžiště

a – výška břemene, kterou se opírá o stěnu je min. 300 mm

**Pomocí hmoždinek:**

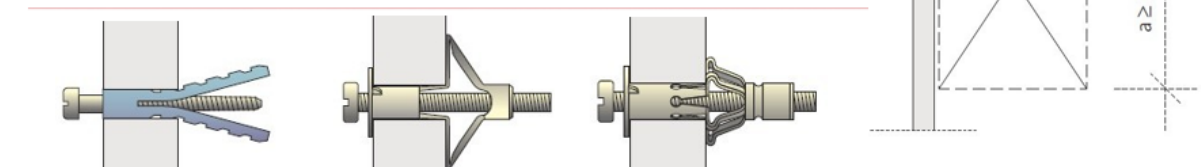

plastová rozpínací hmoždinka

kovová dutinová hmoždinka HM

kovová hmoždinka Molly 8 S

| Přípustné zatížení hmoždinek při různých odstupech těžiště |        |   |     |     |     |                                   |     |     |     |
|--|--------|---|-----|-----|-----|-----------------------------------|-----|-----|-----|
| Hmoždinka  | K<br>g | „e“ pro desky RB, RBI, MA, MAI tl. 12,5mm |     |     |     | „e“ pro desky Habito H tl. 12,5mm |     |     |     |
|  |        | 50  | 100 | 150 | 200 | 50                                | 100 | 150 | 200 |
| Plastová 6 mm, šroub 5x35mm                                |        | 25  | 20  | 15  | 10  | 25                                | 20  | 15  | 10  |
| Kovová HM 6x50   |        | 55  | 45  | 35  | 30  | 70                                | 65  | 60  | 55  |
| Kovová Molly průměr 8 mm                                   |        | 65  | 55  | 40  | 35  | 155                               | 155 | 125 | 108 |

Vzájemný odstup hmoždinek musí být min. 150 mm.

## 3) Kotvení skříňek od kuchyňské linky do desky Habito H

e – odstup těžiště

a – výška skříňky, kterou se opírá o stěnu je min. 300mm

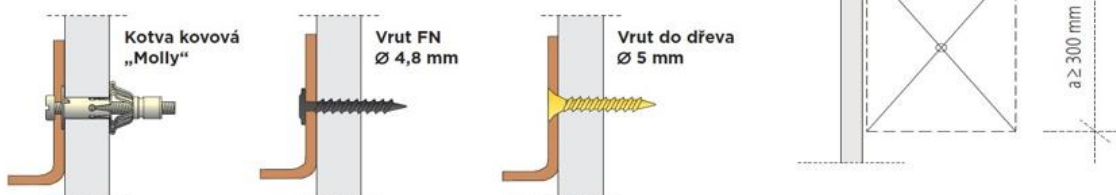

### MAXIMÁLNÍ DOVOLENÁ Hmotnost BŘEMENE V DESCE HABITO / 1 KOTEVNÍ BOD

| Excentricita těžiště břemene | „e“ = 100 mm | „e“ = 200 mm | „e“ = 300 mm |
|------------------------------|--------------|--------------|--------------|
|                              | (kg)         | (kg)         | (kg)         |
| Kotva kovová Molly Ø 8 mm *) | 155          | 108          | 78           |
| Vrut FN Ø 4,8 mm **)         | 31           | 28           | 17           |
| Vrut do dřeva Ø 5 mm **)     | 34           | 25           | 16           |

\*) Vzdálenost sousedních zatěžovacích bodů je min. 150 mm pro opláštění 12,5 mm

\*\*) Vzdálenost sousedních zatěžovacích bodů je min. 30 mm

#### 4) Únosnost celé konstrukce stěny:

Bez ohledu na druh kotvení a únosnost kotevního prostředku, nesmí být překročeno maximální dovolené zatížení stěny.

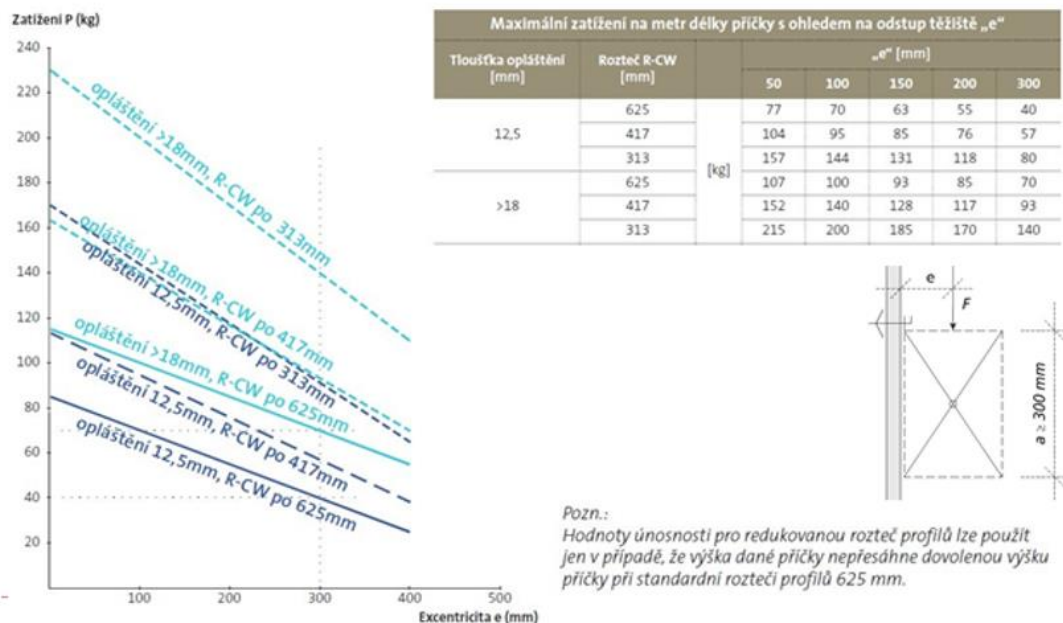

Nenosné příčky Rigips nesmí být během užívání zatěžovány nosnými konstrukcemi objektu – např. vlivem průhybu či posuvu nosných konstrukcí. Na příčky lze upevňovat dodatečná zatížení na libovolném místě opláštění pomocí vhodných upevňovacích prostředků – viz únosnost kotevních prostředků a stěny. Volba vhodného upevňovacího prostředku přitom závisí jak na hmotnosti a excentricitě (odstup těžiště „e“) upevňovaného zatížení, tak i na tloušťce a druhu opláštění z desek Rigips. Kotvit do opláštění příčky se smí pouze v případech, kdy na konstrukci nejsou kladeny požadavky na požární odolnost. V příčkách s požární odolností se smí kotvit pouze do prvků podkonstrukce.

# Příloha č. 29 k Manuálu uživatele

## PRŮKAZ ENERGETICKÉ NÁROČNOSTI BUDOVY

vydaný podle zákona č. 406/2000 Sb., o hospodaření energií, a vyhlášky č. 78/2013 Sb., o energetické náročnosti budov  
evid. č.: 217713.0

**Ulice, číslo:** Nová Toužimská-budova A

**PSČ, místo:** 197 00 Praha

**Typ budovy:** Bytový dům

**Plocha obálky budovy:** 4279,1 m<sup>2</sup>

**Objemový faktor tvaru A/V:** 0,29 m<sup>2</sup>/m<sup>3</sup>

**Energeticky vztažná plocha:** 4814,7 m<sup>2</sup>



## ENERGETICKÁ NÁROČNOST BUDOVY

**Celková dodaná energie**  
(Energie na vstupu do budovy)

**Neobnovitelná primární energie**  
(Vliv provozu budovy na životní prostředí)

Měrné hodnoty kWh/(m<sup>2</sup>·rok)

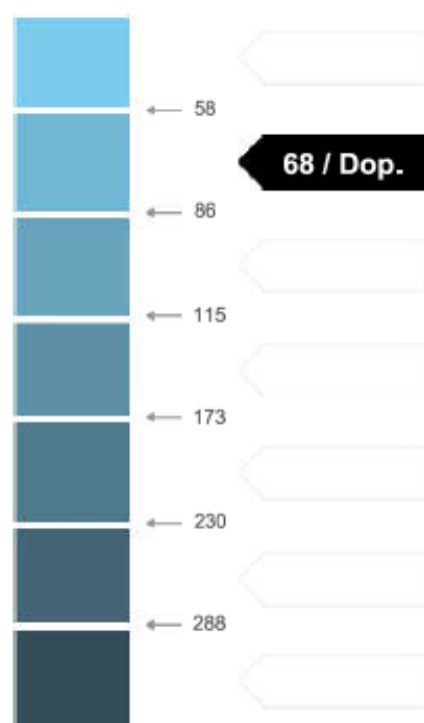

**Hodnoty pro celou budovu**  
MWh/rok

**285,454**

**327,798**

## DOPORUČENÁ OPATŘENÍ

| Opatření pro          | Stanovena                           |
|-----------------------|-------------------------------------|
| Vnější stěny:         | <input type="checkbox"/>            |
| Okna a dveře:         | <input type="checkbox"/>            |
| Střechu:              | <input type="checkbox"/>            |
| Podlahu:              | <input type="checkbox"/>            |
| Vytápění:             | <input type="checkbox"/>            |
| Chlazení/klimatizaci: | <input type="checkbox"/>            |
| Větrání:              | <input type="checkbox"/>            |
| Přípravu teplé vody:  | <input type="checkbox"/>            |
| Osvětlení:            | <input type="checkbox"/>            |
| Jiné: FVE             | <input checked="" type="checkbox"/> |

Popis opatření je v protokolu průkazu a vyhodnocení jejich dopadu na energetickou náročnost je znázorněno šipkou

Doporučení

## PODÍL ENERGOONOSITELŮ NA DODANÉ ENERGII

Hodnoty pro celou budovu  
MWh/rok



Elektrina ze sítě: 21,2  
Dálkové teplo: 264,3

## UKAZATELE ENERGETICKÉ NÁROČNOSTI BUDOVY

|  | Obálka budovy                  | Vytápění             | Chlazení | Větrání  | Úprava vlhkosti | Teplá voda                | Osvětlení |
|--|--------------------------------|----------------------|----------|----------|-----------------|---------------------------|-----------|
|  | $U_{em}$ W/(m <sup>2</sup> ·K) | Dílčí dodané energie |          |          | Měrné hodnoty   | kWh/(m <sup>2</sup> ·rok) |           |
| Mimořádně úsporná                          |                                |                      |          |          |                 |                           |           |
| <b>A</b>                                   |                                |                      |          | 0 / Dop. |                 |                           |           |
| <b>B</b>                                   | 0,32 / Dop.                    | 34 / Dop.            |          |          |                 |                           | 4 / Dop.  |
| <b>C</b>                                   |                                |                      |          |          |                 | 21 / Dop.                 |           |
| <b>D</b>                                   |                                |                      |          |          |                 |                           |           |
| <b>E</b>                                   |                                |                      |          |          |                 |                           |           |
| <b>F</b>                                   |                                |                      |          |          |                 |                           |           |
| <b>G</b>                                   |                                |                      |          |          |                 |                           |           |
| Mimořádně neúsporná                        |                                |                      |          |          |                 |                           |           |
| <b>Hodnoty pro celou budovu</b><br>MWh/rok |                                | 164,07               |          | 1,99     |                 | 101,58                    | 17,81     |

Zpracovatel: Ing. Jiří Cihlář  
Kontakt: Kalvodova 109/9  
602 00 Brno



Osvědčení č.: 0997  
Vyhотовeno dne: 30.7. 2019  
Podpis:



# PRŮKAZ ENERGETICKÉ NÁROČNOSTI BUDOVY

vydaný podle zákona č. 406/2000 Sb., o hospodaření energií, a vyhlášky č. 78/2013 Sb., o energetické náročnosti budov  
evid. č.: 218313.0

**Ulice, číslo:** Nová Toužimská-budova B

**PSČ, místo:** 197 00 Praha

**Typ budovy:** Bytový dům

**Plocha obálky budovy:** 5667,0 m<sup>2</sup>

**Objemový faktor tvaru A/V:** 0,27 m<sup>2</sup>/m<sup>3</sup>

**Energeticky vztažná plocha:** 6659,1 m<sup>2</sup>



## ENERGETICKÁ NÁROČNOST BUDOVY

**Celková dodaná energie**  
(Energie na vstupu do budovy)

**Neobnovitelná primární energie**  
(Vliv provozu budovy na životní prostředí)

Měrné hodnoty kWh/(m<sup>2</sup>·rok)

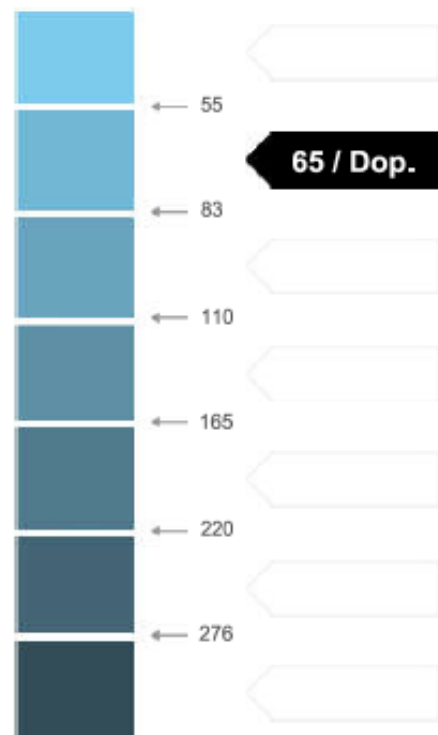

**Hodnoty pro celou budovu**  
MWh/rok

**375,152**

**432,387**

## DOPORUČENÁ OPATŘENÍ

| Opatření pro          | Stanovena                           |
|-----------------------|-------------------------------------|
| Vnější stěny:         | <input type="checkbox"/>            |
| Okna a dveře:         | <input type="checkbox"/>            |
| Střechu:              | <input type="checkbox"/>            |
| Podlahu:              | <input type="checkbox"/>            |
| Vytápění:             | <input type="checkbox"/>            |
| Chlazení/klimatizaci: | <input type="checkbox"/>            |
| Větrání:              | <input type="checkbox"/>            |
| Přípravu teplé vody:  | <input type="checkbox"/>            |
| Osvětlení:            | <input type="checkbox"/>            |
| Jiné: FVE             | <input checked="" type="checkbox"/> |

Popis opatření je v protokolu průkazu a vyhodnocení jejich dopadu na energetickou náročnost je znázorněno šipkou **Doporučené!**

## PODÍL ENERGOONOSITELŮ NA DODANÉ ENERGII

Hodnoty pro celou budovu  
MWh/rok



■ Elektřina ze sítě: 28,6  
■ Dálkové teplo: 346,5

## UKAZATELE ENERGETICKÉ NÁROČNOSTI BUDOVY

|  | Obálka budovy                  | Vytápění             | Chlazení | Větrání  | Úprava vlhkosti | Teplá voda                | Osvětlení |
|--|--------------------------------|----------------------|----------|----------|-----------------|---------------------------|-----------|
|  | $U_{em}$ W/(m <sup>2</sup> ·K) | Dílčí dodané energie |          |          | Měrné hodnoty   | kWh/(m <sup>2</sup> ·rok) |           |
|  |                                |                      |          |          |                 |                           |           |
| Mimořádně úsporná                          |                                |                      |          | 0 / Dop. |                 |                           |           |
| <b>A</b>                                   |                                |                      |          |          |                 |                           |           |
| <b>B</b>                                   | 0,32 / Dop.                    | 33 / Dop.            |          |          |                 |                           | 4 / Dop.  |
| <b>C</b>                                   |                                |                      |          |          |                 | 19 / Dop.                 |           |
| <b>D</b>                                   |                                |                      |          |          |                 |                           |           |
| <b>E</b>                                   |                                |                      |          |          |                 |                           |           |
| <b>F</b>                                   |                                |                      |          |          |                 |                           |           |
| <b>G</b>                                   |                                |                      |          |          |                 |                           |           |
| Nízká energetická náročnost                |                                |                      |          |          |                 |                           |           |
| <b>Hodnoty pro celou budovu</b><br>MWh/rok |                                | 218,68               |          | 2,68     |                 | 129,21                    | 24,58     |

**Zpracovatel:** Ing. Jiří Cihlák  
**Kontakt:** Kalvodova 109/9  
602 00 Brno



**Osvědčení č.:** 0997  
**Vyhotoveno dne:** 30.07. 2019  
**Podpis:**

# Příloha č. 30 k Manuálu uživatele

## Energie v domě – rady a tipy

V domácnosti velmi záleží na tom, na co vlastně elektrický proud používáme a jak kontrolujeme svou spotřebu. Nejvyšší odběr energetické energie ve Vašem domově připadá na pračku se sušičkou a chladničku, naopak nejnižší na svícení a napájení relativně nenáročných spotřebičů, jakými jsou například notebook či nabíječka k mobilnímu telefonu.

**Energetická spotřeba by zároveň měla být jedním z kritérií při nákupu nových elektrospotřebičů, mějte proto na paměti úspory energie již při samotném pořízení.**

Spotřeba televize si vezme v průměru 10 % z nákladů na elektřinu, proto je dobré používat ekonomický režim a časovač pro případ, že u televize třeba usnete. Při odjezdu na dovolenou ji vypněte zcela a nenechávejte ji ve stand-by režimu.

Když perete prádlo v pračce na 90 stupňů, spotřebujete osm až devětkrát více elektřiny než při praní na 40 stupňů. Vyšší teplota navíc praní nezlepší, současné prášky a gely díky použití enzymů fungují již při nízké teplotě.

Při vaření spotřebují nejvíc energie elektrické sporáky s litinovou plotýnkou, méně sklo-keramika a neúspěšnější jsou indukční desky. Až 20 % spotřeby energie při vaření snížíte použitím pokliček. Myčka nádobí ušetří až 60 % vody ve srovnání s ručním mytím pod tekoucí vodou.

Vytápění obytných prostor má také značný vliv na Vaši spotřebu energií. V chladnějších obdobích roku často zvyšujeme pokojovou teplotu, protože nám je zima, což nemusí být nutně způsobené tím, že je místnost, ve které pobýváme, nedostatečně vytopená. Příčinou může být například naše únava po náročném dni nebo začátek nastupující nemoci. Teplotu v místnosti je proto vhodné, kontrolovat pomocí interiérového teploměru. Prostory, ve kterých se ve dne pohybujeme, by měly být vytápěny na 20 až 21 °C. Vyšší teplota přirozeně znamená i vyšší náklady na energie – ohřátí interiéru o 1 °C zvýší spotřebu energie až o 6 %. Na spaní bychom měli snižovat teplotu zhruba o 3 °C. Pokud zjistíte, že je místnost dostatečně vyhřátá, zvažte, zda nebude vhodnější obléknout si teplejší svetr, anebo zalézt rovnou do postele.

Odběr energie v reálném čase Vám pomůže změřit tzv. Energomonitor, zařízení přenášející aktuální spotřebu elektřiny na internet. Více informací najdete na stránkách [www.energomonitor.com/cz](http://www.energomonitor.com/cz).

Budte tvůrčí, inovativní a šetrní – využívejte alternativní zdroje energie. Dnes už existují například solární nabíječky mobilních telefonů, tabletů, GPS navigací, rádií a další drobné elektroniky. Pokud máte děti, potěší Vás i nabídka solárních hraček zahrnující autíčka, stavebnice či roboty. Solární energii můžete využívat všude a nic Vás nestojí.

Aby bylo možné zjistit, zda vaše opatření přináší úsporu, je nutné spotřebu energie monitorovat. V projektu čtvrt' Emila Kolbena 1 jsou navrženy rozvaděče v souladu s požadavky PRE a.s. (MM 501). Tedy elektroměrové rozvaděče jsou na veřejně přístupném místě, dveře na chodbách v jednotlivých podlažích nejsou uzamykatelné.

## Osvětlení

Osvětlení je součástí provozu budovy i Vaší bytové jednotky. LED světelný zdroj je levnější, odolnější vůči nešetrnému zacházení a v neposlední řadě má také mnohem delší životnost. LED žárovky spotřebují zhruba sedmkrát méně elektrické energie než běžné žárovky. Například 60 W žárovka spotřebuje při svícení 4 hodiny denně skoro 90 kWh ročně. Srovnatelná LED žárovka pak pouhých 13 kWh.

### Výhody LED žárovek

- **Vysoká životnost** – až 18 let běžného svícení
- **100% intenzita světla ihned po rozsvícení** (na rozdíl od úsporných žárovek)
- **Příjemná barva světla** v teplém tónu (žádné chladné bílé světlo)
- Opakované **spínání nesnižuje jejich životnost**
- LED žárovky neblíkájí, nevydávají UV záření, **nepálí, nepřitahují hmyz**, ani nemají negativní vliv na malby a textilie
- LED žárovky jsou robustní a odolné vůči nepříznivým vnějším vlivům i vibracím
- Pokud se rozbijí, neuvolňují se z nich rtuť ani jiné těžké kovy

Vybírejte účinné a kvalitní LED žárovky, a to především do míst kde svítíme nejčastěji. Nekupujte však zázračně levné LED žárovky. Jak tedy správně vybrat LED žárovku?

Při výběru LED žárovky je nutné porovnávat údaj o světelném toku (počet lumenů) namísto výkonu ve watttech. Čím více lumenů, tím více světla LED žárovka dává. Občas narazíte na prodejce, kteří prodávají LED žárovky se zastaralou technologií, které mají větší spotřebu (více wattů), ale přitom méně svítí (méně lumenů) než nové technologie. Zákazník má pak falešný pocit, že kupuje silnější žárovku. Ve skutečnosti ale kupuje něco, co méně svítí a spotřebuje více energie.

Někteří prodejci uvádějí svítivost LED žárovek v porovnání s obyčejnou žárovkou. Tento údaj je velmi důležitý, ale v mnoha případech je mírně řečeno zkreslený. Je dobré si ho zkontrolovat právě přes jednotku světelného toku – lumen (lm). Obyčejná žárovka o 25 W má 220-230 lumenů, 40 W má 410-430 lumenů, 60 W má 700-750 lumenů. Pokud Vám bude někdo tvrdit, že jeho LED žárovka svítí jako 40 W obyčejná žárovka, a přitom má 300 lumenů, není to pravda. Ekvivalentní hodnoty výkonu led žárovek oproti klasickým žárovkám si snadno zkontrolujete podle této tabulky:

| Klasické žárovky s kovovými vlákny | LED žárovky |
|------------------------------------|-------------|
| 15 W                               | 90 lm       |
| 25 W                               | 200 lm      |
| 40 W                               | 400 lm      |
| 60 W                               | 700 lm      |
| 75 W                               | 900 lm      |
| 100 W                              | 1300 lm     |

(zdrojem těchto údajů je web Evropské Unie)

## Domácí spotřebiče

Odpovědné pořízení je bezpochyby prvním krokem při snaze snížit spotřebu energií a dopadů na životní prostředí. Níže uvedená tabulka zobrazuje energetické třídy pro jednotlivé druhy spotřebičů a zároveň slouží jako doporučení pro výběr dostatečně efektivní energetické třídy spotřebičů.

### JAK POZNAT ÚSPORNÝ SPOTŘEBIČ? POMOHOU ENERGETICKÉ ŠTÍTKY

12/2021

tyto energetické třídy doporučujeme jako úsporné.

A Sedě jsou označeny energetické třídy, které zatím na trhu nejsou.

aktuálně Nejvyšší energetická třída dostupná Na trhu

www.uspornsprebice.cz

www.label2020.cz

Menší spotřebiče (např. menší kapacita pračky, menší úhlopříčka televizoru) mají menší celkovou spotřebu, i když mohou mít horší energetickou třídu.

Nízkou spotřebu dosáhnete také správnou obsluhou spotřebiče.

Nezapomeňte výrobek na konci jeho života správně recyklovat.

Projekt Label 2020 je financován z programu pro výzkum a inovace Evropské unie 2020 na základě garantační smlouvy č. 847062. Žádná odpovědnost za obsah tohoto dokumentu nelze jeho nutně nespojit s postojem Evropské unie, Agentura CINEA ani Evropská komise. Všechny odpovědnosti za jakékoli použití informací zde uvedených.

Spolufinancováno z prostředků rámcového programu Evropské unie Horizont 2020

Nejjednodušším vodítkem při výběru domácího spotřebiče z hlediska nízké spotřeby energie je energetický štítek. Je to dobře známý obrazec s barevnou škálou označující úspornost spotřebiče. Ačkoliv je však energetická třída velmi jednoduché označení úspornosti produktu, není to označení dokonalé a měli bychom znát i další hlediska výběru.

Nový energetický štítek pro chladničky a mrazničky

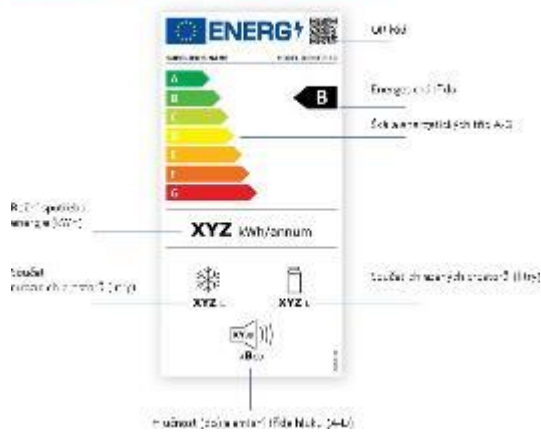

Nový štítek pro myčky

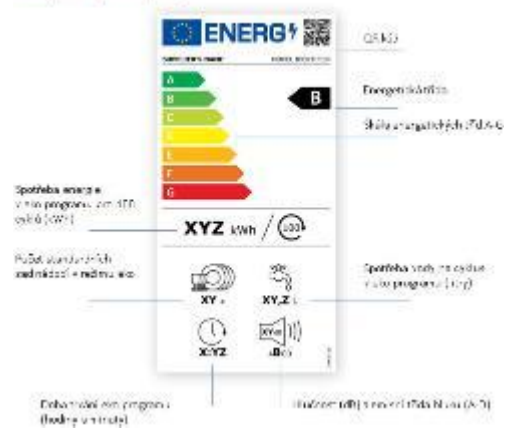

Nový štítek pro pračky

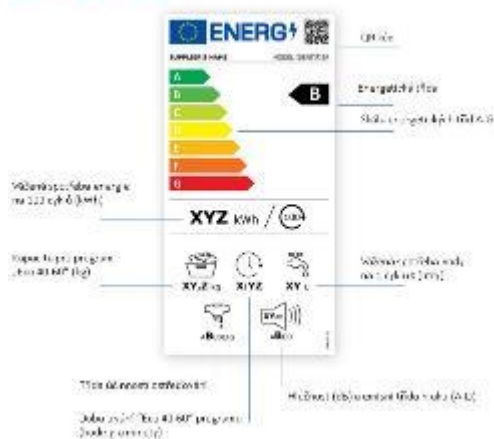

**Co hledat na štítku**

**Ledničky:** na první pohled zjistíte, kolik energie spotřebují ve standardních podmínkách během 24 hodin.

**Myčky nádobí:** udává se energie potřebná na 280 standardních mycích cyklů a kolik litrů vody při takovém využití výrobek spotřebuje.

**Pračky:** uvedené jsou kilowatthodiny a litry vody, potřebné ke 220 standardním pracím cyklům.



# SKANSKA

**Skanska Home Center**

Křížíkova 682/34a 186 00 Praha 8, Karlín  
e-mail: [residential@skanska.cz](mailto:residential@skanska.cz)

[residential.skanska.cz](http://residential.skanska.cz)

[facebook.com/SkanskaResidential](https://facebook.com/SkanskaResidential)

[youtube.com/SkanskaResidential](https://youtube.com/SkanskaResidential)

[instagram.com/skanskaresidential](https://instagram.com/skanskaresidential)